

ISTRUZIONI DI INSTALLAZIONE ED UTILIZZO

SCAN-LINE 40, 50, 40B E 50B



www.hetaheating.it



IT

DESIGN DANES . QUALITÀ DANESE . PRODUZIONE DANESE

Vi facciamo i nostri migliori auguri per la vostra nuova stufe, e siamo sicuri che otterrete il massimo beneficio dal vostro investimento, soprattutto se vi atterrete ai consigli e ai suggerimenti che seguono.

Scan-Line 40/40B e 50/50B approvato in conformità con EN 16510, NS 3058 e NS 3059. Tramite l'approvazione, l'utente riceve la garanzia che la stufa rispetterà una serie di specifiche e requisiti, che garantiscono l'uso di materiali di buona qualità, l'ecologicità della stufa e una buona economia di accensione.

I valori dichiarati sopra riportati si applicano a tutte le varianti della serie Scan-Line 40/40B e 50/50B.

Con la vostra nuova stufa o inserto a legna troverete quanto segue:

<p>Muanuale delle istruzioni</p>		<p>Q.C.</p>	
<p>Guanto Heta (o "mano fredda") 0023-9002</p>		<p>Scheda dati tecnici</p>	

Gli attrezzi necessari per l'uso non sono inclusi.

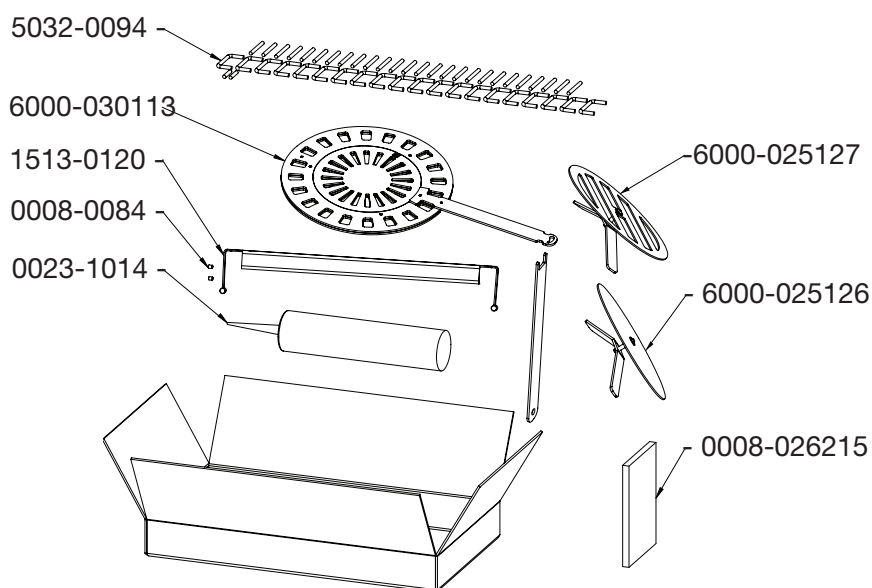

Heta A/S

Jupitervej 22,
DK-7620 Lemvig
Telefono: +45 9663 0600
E-mail: heta@heta.dk

Copyright © 2014
Heta è una società Registrata
marchio di Heta A/S

Stampato in Danimarca
Soggetto a errori di stampa e
variazioni.

14.02.2026
0037-1446 Version 3,8

Istruzioni per l'installazione

Installazione della stufa

La stufa deve sempre essere installata in conformità con le eventuali norme locali. È necessario attenersi alle disposizioni locali relative all'installazione della canna fumaria e al collegamento della medesima. Chiedete, quindi, sempre la consulenza di un professionista nella pulizia di queste macchine prima dell'installazione, poiché siete responsabili in prima persona del rispetto delle normative in vigore.

Disposizioni delle distanze

Dobbiamo distinguere l'installazione su parete infiammabile da quella su parete non infiammabile.

Per le pareti non combustibili, si consiglia di lasciare almeno 5 cm di spazio tra il forno e la parete dietro il forno per consentire la pulizia.

La distanza minima dai materiali infiammabili si può trovare nella tabella dati provvista insieme alla stufa a pag. 7 di questo manuale.

Attenzione!



Quando una stufa a legna si riscalda durante l'accensione (più di 90° C), è necessario usare molta cautela. I bambini devono

evitare il contatto con la stufa. Non devono essere conservati materiali infiammabili nello spazio sotto il cassetto della cenere.

Ricordare

1. Assicurarsi sempre che l'accesso agli eventuali portelli per la pulizia della canna fumaria sia libero.
2. Assicurarsi sempre un abbondante apporto di aria esterna nella stanza.
3. Notare che eventuali ventole di aspirazione in azione nella stessa stanza della stufa possono ridurre eccessivamente il tiraggio della canna fumaria, riducendo, così, l'efficacia della combustione all'interno della stufa stessa. Ciò può, inoltre, provocare la fuoriuscita di fumo dalla stufa all'apertura del portello.
4. Le eventuali prese d'aria non devono essere coperte.

Il pavimento

È necessario assicurarsi che il pavimento sottostante sia in grado di sopportare il peso della stufa e dell'eventuale canna fumaria in acciaio

montata in cima alla stessa.

Di fronte la stufa del camino, il substrato deve essere costituito da materiale non infiammabile, es. Lastra in Acciaio/vetro, pavimento in piastrelle e pietra. Le dimensioni della base non infiammabile che deve coprire il pavimento devono rispettare le disposizioni nazionali e locali e deve proteggere da eventuale caduta di braci dallo sportello della stufa.

Prestare particolare attenzione alla distanza dal pavimento infiammabile, che si applica anche se sul pavimento è posizionata una piastra in acciaio o vetro.

Distanze precauzionali a pag. 7.

Collegamento della canna fumaria

L'apertura della canna fumaria deve rispettare le disposizioni nazionali e locali. L'area di apertura, tuttavia, non deve essere inferiore a 175 cm², corrispondenti a un diametro di $\varnothing 150$ mm. Se all'interno della canna fumaria viene montata una valvola a farfalla, in posizione di chiusura deve esserci un'apertura minima di 20 cm². Laddove consentito dalle disposizioni locali, è possibile collegare 2 caminetti chiusi alla stessa canna fumaria. **Tuttavia, è necessario rispettare le prescrizioni locali relative alla distanza fra i 2 collegamenti. La stufa a legna non va mai connessa a una canna fumaria collegata a un forno a gas.**

Una stufa efficiente mette duramente alla prova la canna fumaria. Lasciate che sia il professionista nella pulizia della medesima a valutare la vostra canna fumaria.

Collegamento a canna fumaria murata

La boccola a muro va murata nella canna fumaria e il tubo di estrazione dei fumi va inserito in essa. La boccola a muro o il tubo di estrazione dei fumi non possono essere inseriti nella stessa apertura della canna fumaria, ma solo nel suo lato interno. La composizione di muratura, boccola a muro e tubo dei fumi dev'essere sigillata con filo/materiale ignifugo.

Collegamento a canna fumaria in acciaio

La canna fumaria in acciaio deve essere conforme almeno alla norma T400.

Quando si installa la canna fumaria attraverso il soffitto, è necessario rispettare le normative nazionali e locali relative alle distanze dai materiali infiammabili. È importante che la canna fumaria sia montata con un supporto per il tetto in modo che la piastra superiore del forno non la sostenga. (Il forno è omologato per supportare un peso di 120 kg.)

Tiraggio

Un cattivo tiraggio può provocare la fuoriuscita di fumi dalla stufa al momento dell'apertura del portello. Tiraggio minimo della canna è 11 PA; ciò garantisce una combustione soddisfacente. Tuttavia, sussiste il rischio di emissioni di fumo se il portello viene aperto durante una combustione potente. La temperatura dei fumi con rendimento nominale è di 243°C per Scan-Line 40 + 50 rispetto a 20°C. Il flusso di massa dei fumi è 4,9 g/sec. Corrispondente a 18,7 m³/h di aria di combustione bruciando 1,24 kg di legna. Il tiraggio della canna fumaria è provocato dalla differenza tra le alte temperature al suo interno e della temperatura esterna più fredda. La lunghezza e l'isolamento della canna fumaria, il vento e le condizioni atmosferiche hanno anch'essi un impatto sulla produzione o meno della sottopressione corretta all'interno della canna fumaria. Prima di una nuova accensione a seguito di un lungo periodo di inutilizzo, è necessario controllare che la stufa e la canna fu-

maria siano prive di eventuali intasamenti (tappi di fuliggine, nidi di uccelli).

Una riduzione del tiraggio si può verificare se:

- La differenza di temperatura è troppo ridotta, ad esempio, in caso di cattivo isolamento della canna fumaria
- La temperatura esterna è troppo alta, ad esempio durante la stagione estiva
- Non c'è vento
- La canna fumaria è troppo bassa e riparata
- Falsa aria nella canna fumaria
- Canna fumaria e tubo dei fumi sono intasati
- L'abitazione è stagnante (mancato apporto di aria esterna).
- Un tiraggio negativo (cattivo tiraggio), in caso di canna fumaria fredda o di condizioni atmosferiche avverse, può essere compensato fornendo alla stufa un apporto d'aria maggiore rispetto alla norma.

Un buon tiraggio si ottiene se:

- La differenza di temperatura fra la canna fumaria e la temperatura esterna è elevata
- C'è bel tempo
- Vi è una buona ventilazione

La canna fumaria è dell'altezza giusta, almeno 4,00 metri al di sopra della stufa, ed è priva di comignolo.

ISTRUZIONI D'USO

Prima accensione

La verniciatura della stufa è indurita in fabbrica, tuttavia alla prima accensione può emettere odori sgradevoli. Si consiglia pertanto una buona ventilazione durante la prima accensione.

Combustibile

La vostra nuova stufa o inserto ha ricevuto l'approvazione EN per l'uso con combustibile. Dunque, deve essere utilizzata solo legna pulita e secca per la combustione al suo interno. Non utilizzare mai la stufa per la combustione di legname proveniente dal mare, poiché questo può contenere molto sale, che potrebbe danneggiare la stufa e la canna fumaria. Allo stesso modo, non devono essere bruciati rifiuti, legno verniciato, legno trattato a pressione o trucioli, poiché emettono fumi tossici e vapore.

Una corretta accensione garantisce uno scambio di calore e un rendimento ottimali. Allo stesso tempo, si evitano problemi ambientali, quali la produzione di fumi e odori, e si riduce il rischio di combustione nella canna fumaria. Se la legna è umida, è necessaria una grande quantità di calore per vaporizzare l'acqua, e questo calore si dissiperà attraverso la canna fumaria. È importante utilizzare legna secca, cioè legna con un contenuto massimo di umidità del 20%. Questo tasso di umidità si ottiene immagazzinando la legna per 1-2 anni prima dell'uso. I ceppi di diametro superiore a 10 cm devono essere spaccati prima dello stoccaggio. I pezzi di legna devono essere di lunghezza 22-30 cm adeguata in modo che possano essere a diretto contatto con le braci. In caso di stoccaggio all'aperto, il legno deve essere coperto. Se conservate la legna all'esterno, è meglio coprirlo.

Esempi di legna consigliati

La differenza tra i tipi di legna e la loro relativa densità tipica per m³, indicata per legna al 100% con tasso di umidità del 18%.

Legna	kg/m ³	Legna	kg/m ³
Faggio	710	Salice	560
Quercia	700	Ontano	540
Frassino	700	Pino silvestre	520
Olmo	690	Larice	520
Acero	660	Tiglio	510
Betulla	620	Abete rosso	450
Pino di montagna	600	Pioppo	450

L'uso di tipi di legno oleosi, come il teak e il mogano, è sconsigliato, poiché potrebbero danneggiare il vetro.

Potere calorifico della legna

Devono essere utilizzati circa 2,4 kg di combustibile generico per sostituire 1 litro di idrocarburo da riscaldamento. Tutto la legna ha all'incirca lo stesso potere calorifico per kg, che è pari a circa 5,27 kW/ora, se la legna è completamente secca. Il combustibile con un tasso di umidità del 18% produce una potenza utile pari a circa 4,18 kW/ora per kg e 1 litro di olio da riscaldamento produce circa 10 kW/ora.

Emissioni di CO₂

1000 litri di idrocarburi da riscaldamento producono con la combustione 3,171 tonnellate di CO₂. Poiché la legna è una fonte di calore/energia neutra dal punto di vista della CO₂, si risparmia all'ambiente la produzione di circa 1,3 kg di CO₂ ogni volta che si utilizza 1 kg di combustibile generico.

Combustione nella canna fumaria

Se si dovesse verificare combustione nella canna fumaria, il che può succedere in caso di uso non corretto o prolungato di legna umida, è necessario chiudere il portello e chiudere completamente l'apporto di aria, soffocando, così, il fuoco. Chiamare i vigili del fuoco.

Regolazione dell'aria

L'aria secondaria va somministrata alla stufa usando la leva di comando anteriore della stufa. L'aria secondaria è completamente aperta contro l'arresto sul lato sinistro, fig. 1. L'aria secondaria si chiude gradualmente spostando la

maniglia verso destra ed è completamente chiusa quando si trova sulla destra. (fig. 2)

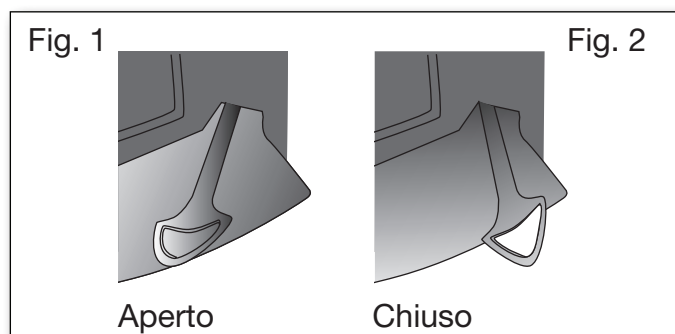

Accensione

Appoggiare due pezzi di combustibile sul fondo. Su questi, ammuccchiare combustibile in bastoncini a strati, lasciando dell'aria nel mezzo, così da accenderne la parte superiore. Se necessario, utilizzare bustine di paraffina per l'accensione. Le fiamme devono farsi strada dall'alto verso il basso.

3



L'uso di qualsiasi gas, olio o liquido combustibile è severamente vietato per l'uso di una stufa a legna.

Aprire completamente l'accesso per l'aria di combustione e lasciare socchiuso lo sportello per l'accensione (apertura di circa 1 cm). Quando il fuoco è ben acceso e la canna fumaria è calda (dopo circa 10 minuti), chiudere lo sportello per l'accensione. Si consiglia di effettuare la prima combustione con l'apporto di aria di combustione completamente aperto, così che l'insero e la canna fumaria si riscaldino in modo ottimale.



Inquadra il codice seleziona la lingua.

Rifornimento di combustibile

Il normale rifornimento di combustibile deve avere luogo quando c'è ancora un buono strato di braci. Distribuire le braci sul fondo, ma soprattutto nella parte anteriore della stufa. Pezzi di combustibile corrispondenti a circa 1,24 kg vanno collocati sopra le braci in uno strato perpendicolare rispetto all'apertura per l'accensione. Aprire l'aria di combustione completamente e mantenere l'eventuale portello socchiuso (non è necessario mantenerlo socchiuso, ma può accelerare l'accensione del combustibile). Il legno si accenderà entro un tempo abbastanza breve (normalmente da 1 a 3 minuti). Se l'accensione è avvenuta a portello aperto, questo va chiuso poco dopo e, quando il fuoco ha attecchito bene sul legno, l'aria di combustione va regolata al livello desiderato. Il funzionamento nominale (6,0 kW) corrisponde a un'aria di combustione pari a circa 38 % di apertura. Al rifornimento, assicurarsi che il combustibile non sia troppo ammucchiato, poiché ciò comporterebbe una peggiore combustione e un suo minore sfruttamento.

Ridurre la combustione

La stufa è adatta all'utilizzo intermittente.

Non abbassare mai l'aria in modo tale che la legna sia ventilata e la fiamma ridotta. Aspettare a chiudere l'aria fino a quando le fiamme si spengono e la legna viene trasformata in carbone incandescente.

Se cercate di ottenere meno emissioni di calore, fatelo caricando pezzi di legna più piccoli e diminuendo il flusso d'aria esterna. Non chiudere completamente l'aria esterna durante l'accensione. Attenzione che la stufa produce naturalmente fuliggine se il flusso d'aria esterno è troppo basso. Ciò è dannoso per l'ambiente. Inoltre c'è il rischio per il vetro, per la canna fumaria e per altre parti che possono venire coperte dalla fuliggine. Se questa situazione viene combinata con la combustione di legna umida, l'accumulo di fuliggine può diventare così spesso e appiccicoso che la guarnizione può, per esempio, staccarsi quando la porta viene riaperta il giorno dopo.



Non utilizzare mai la stufa se le guarnizioni sono allentate.

Accensione ottimale

Per ottenere un'accensione ottimale con la efficienza massima possibile, questa stufa è costruita in modo tale da fornire una miscela otti-

male di aria primaria e secondaria (nel presente manuale d'istruzioni, denominata semplicemente aria di combustione). Ciò produce un'elevata efficienza e il cristallo viene mantenuto completamente libero dalla fuliggine, poiché l'aria secondaria lo "lava" portandola verso il basso. Prestare attenzione, poiché la stufa verrà naturalmente attaccata dalla fuliggine se l'apporto di aria viene ridotto eccessivamente. Non verrà apportato ossigeno sufficiente e sussiste il rischio di depositi di fuliggine sul cristallo. Con una combinazione di quanto sopra e l'uso di legna umida, i depositi di fuliggine possono diventare così consistenti e persistenti che il filo di tenuta del portello potrebbe strapparsi all'apertura del portello stesso il giorno dopo.

Pericolo di esplosione



È molto importante non allontanarsi dalla stufa finché vi è fiamma viva al suo interno dopo il rifornimento di legna (la fiamma si presenta, normalmente, entro 1/2 - 1 min).

Può verificarsi pericolo di esplosione quando si inserisce troppa legna nella stufa, poiché si sviluppa una grande quantità di gas, che può esplodere se l'apporto di aria è insufficiente. Può essere utile lasciare uno strato di cenere sul fondo della camera di combustione.



Durante il rifornimento, il carico massimo di legna non può superare i 1,6 kg Scan-Line 500.

In caso di superamento di tale quantità, la garanzia decade.

Svuotamento del cassetto della cenere

Utilizzare l'apposita grata "shaker" ruotandola avanti e indietro, in questo modo la cenere cadrà dai fori direttamente nel cassetto portacenere sottostante. Può essere utile lasciare uno strato di cenere sul fondo della camera di combustione sopra la grata come isolante.



Attenzione al momento dello svuotamento della cenere:

potrebbero essere nascoste braci incandescenti che durano molto a lungo. Il cassetto della cenere deve essere fissato e non può muoversi dopo essere stato chiuso. Non accendere nella stufa se il cassetto della cenere non è fissato. Se non viene rispettata, la garanzia decade.

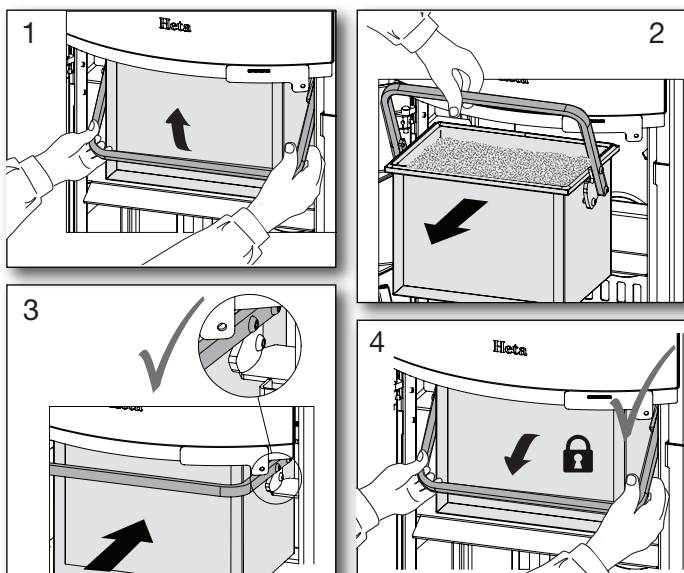

Lubrificazione del secchio di cenere



Tabella dati sulla stufa con riferimento al collaudo EN 16510

Stufa tipo Scan-Line series	Temperatura nominale fumi. con temperatura ambiente di 20 C°	Tronchetto di scarico dei fumi mm	Capacità di combustibile kg	Tiraggio min. mbar	Potenza nominale kW	Efficienza %	Distanza da materiali infiammabili mm		Distanza degli arredi dalla stufa mm	Peso della stufa kg
							Retro della stufa	Parte laterale della stufa		
40 - 40B	243 C°	ø150	1,24	0,11	6,0	82	150	350	1000	*
50 - 50B	243 C°	ø150	1,24	0,11	6,0	82	150	350	1000	*

La potenza nominale è la potenza per la quale la stufa è stata collaudata. Il collaudo ha avuto luogo con la combustione, circa 38 % di apertura. Temperatura uscita fumi 292° C

* SL 40 447 kg * SL 40B 445 kg * SL 40 Blackwood 440 kg
* SL 50 536 kg * SL 50B 547 kg * SL 40B Blackwood 450 kg

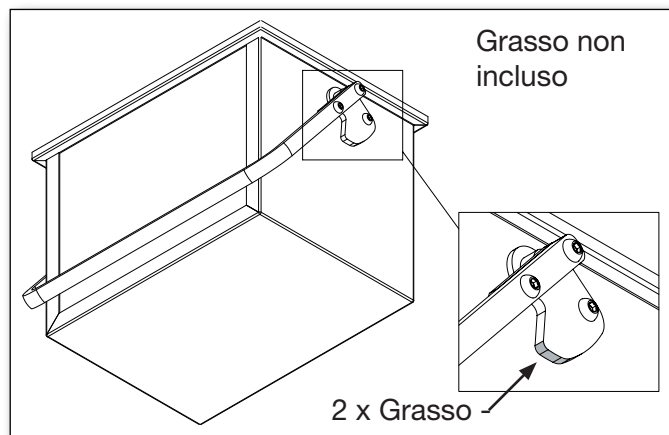
Dopo la pulizia della canna fumaria e riposizionamento delle pietre

Notare: potrebbe essere necessario pulire/svuotare i buchi e gli accessi dell'aria dietro la pietra posteriore.

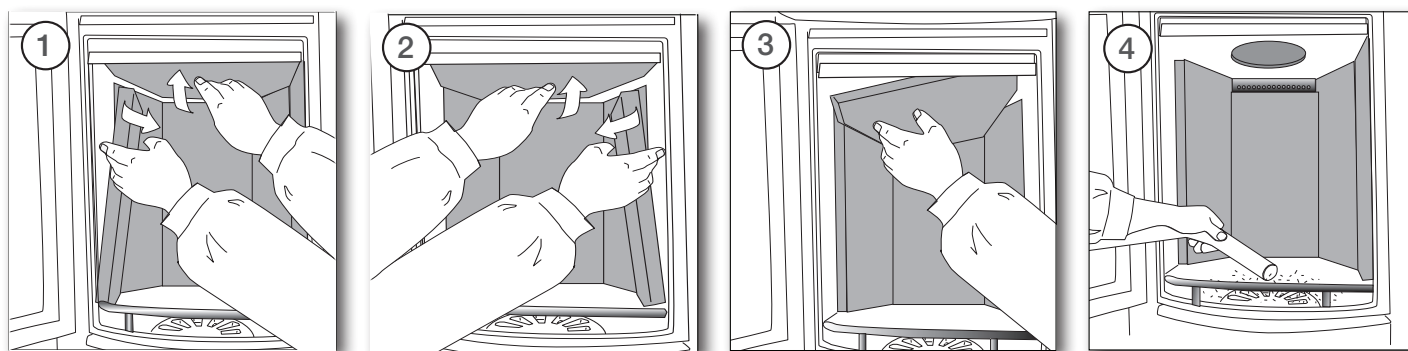

Irregolarità nel funzionamento

Se si verifica produzione di odori o fumo, è importante, innanzitutto, verificare se la canna fumaria è intasata. Il tiraggio minimo deve essere garantito per ottenere una gestione ottimale del fuoco. Si deve, tuttavia, tenere conto del fatto

che il tiraggio della canna fumaria dipende dalle condizioni del vento. In caso di vento forte, il tiraggio aumenta al punto che potrebbe rendersi necessario il montaggio di una valvola a farfalla nel tubo dei fumi, per la regolazione del tiraggio stesso. Relativamente alla pulizia della canna fu-

maria, è necessario ricordare che potrebbe esservi fuliggine sul deflettore dei fumi e su altre superfici. Se la legna brucia troppo rapidamente, ciò può essere dovuto a un tiraggio eccessivo della canna fumaria. È, allo stesso modo, necessario verificare se la guarnizione del portello è in buono stato. Se la stufa riscalda troppo poco, ciò può essere dovuto all'uso di legna bagnata. Una gran parte dell'energia termica viene utilizzata per l'essiccazione della legna e il risultato è una cattiva economia del riscaldamento e un maggiore rischio di depositi di fuliggine nella canna fumaria.

Disegno esploso Chiusura automatica

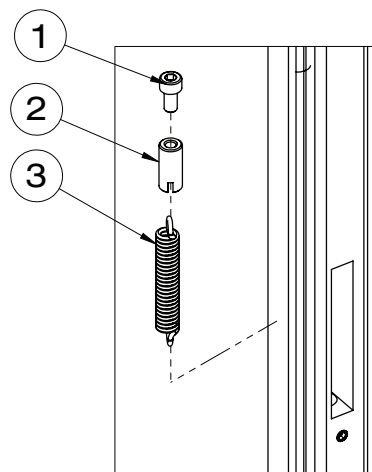

Pos. No.	Name	Qty.
1	0008-2005 M5x10 Hexagon socket	1
2	0016-0056 Alberi per chiusura automatica	1
3	0008-9044 Molla 1,8xø9 L=55,4	1

MANUTENZIONE

Le superfici della stufa sono trattate con vernice resistente alle temperature. La stufa a legna va pulita con un panno umido. La riparazione di eventuali danni può essere effettuata con una vernice per riparazioni, che può essere acquistata in bomboletta spray.

Pulizia del vetro

In caso di cattiva combustione, ad esempio per utilizzo di legna bagnata, il cristallo può presentare depositi di fuliggine.

Questa può essere rimossa in modo rapido ed efficace con un detergente per vetri applicato a un panno.

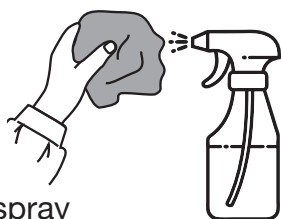

Non applicare mai prodotti spray direttamente sul cristallo.

Ingrassare le superfici in pietra

Le superfici sporche a causa di agenti quali fuliggine, grasso ecc., vanno pulite con acqua e prodotti simili al sapone grezzo.

- Distribuire il sapone sulla superficie.
- Lasciarlo agire per alcuni minuti
- Lavare la superficie con acqua calda

Pulizia delle superfici in pietra ollare

La pietra ollare è un prodotto naturale relativamente morbido. Per questo motivo, sarà possibile riparare eventuali graffi e altri danni superficiali.

- Quando la superficie è asciutta, può, eventualmente, essere leggermente carteggiata con carta vetrata (grana 120)

Piccoli graffi e scalfitture

Carteggiare delicatamente la superficie con carta vetrata (grana 120) finché i graffi non spariscono. La carta vetrata può essere utilizzata con buoni risultati su blocchi di levigatura. Per ottenere una superficie uniforme, è necessario carteggiarne l'intera superficie.

Danni di maggiore entità

Danni di maggiore entità, come, ad esempio, un pezzo rotto o mancante. Se il pezzo rotto è intatto, può essere incollato con "vetro solubile" (disponibile presso Heta A/S). Cospargere le superfici con il vetro solubile, bloccare il tutto per 24 ore, dopo di che trattare con carta vetrata (grana 120). Se un pezzo è mancante, o la scalfittura è profonda, il danno può essere riparato con una miscela di polvere di pietra ollare e vetro solubile (disponibile presso Heta A/S). Miscelare la polvere e il vetro fino a ottenere una consistenza adeguata. Spolverare prima dell'ap-

plicazione. L'oggetto va spennellato con vetro solubile, per assicurare una buona adesione. Applicare un'abbondante quantità di massa di pietra ollare, poiché questa tende a contrarsi

con l'indurimento. Ripetere un'altra applicazione se necessario. Dopo 24 ore, la superficie indurita può essere carteggiata, prima con carta vetrata di grana 60-80 e, infine, con carta di grana 120.

Diagramma della manutenzione

Manutenzione / periodo	Proprietario della stufa					Qualifica tecnica	
	Prima dell'autunno	Tutti i giorni	2-3 volte/giorno	Ogni 30 Giorni	Ogni 60-90 giorni	1 volta/anno	2 volte/anno
Pulire la canna fumaria	C						
Pulire la canna fumaria e la stufa	C				C		
Pulizia della camera di combustione della stufa	C	VI			C		
Pulire l'aspirazione dell'aria di combustione	C				C		
Pulire il cassetto della cenere da 8 litri	C		VI	C			
Controllare / cambiare, guarnizione porta	C/S	VI					C/S
Controllare / cambiare, guarnizione vetro	C/S	VI					C/S
Controllare / cambiare, guarnizione cassetto cenere	C/S	VI					C/S
Controllare / cambiare, guarnizione tubo di scarico	C/S	VI					C/S
Controllare / cambiare vermiculite	C/S	VI					C/S
Lubrificare le cerniere	L	VI			L		
Lubrificare le serrature	L	VI			L		
Lubrificare gli attacchi del cassetto cenere	L				L		

C = pulire

VI = ispezione generale, pos. Pulizia/ sostituzione/ regolazione

C/S = controllare/ cambiare

L = Lubrificare con spray di grafite.

Tabella risoluzione dei problemi

Difetto	Causa	Svolgimento	Soluzione
Problemi di accensione. Quando la stufa è fredda, il fumo si diffonde nella stanza. Una volta che la camera di combustione ha raggiunto la temperatura, la stufa funziona bene.	Insufficiente tiraggio della canna fumaria. La canna fumaria ha un'adeguato tiraggio solo da calda.	È possibile testarla usando un accendino, osservando se la fiamma è attirata dalla camera di combustione.	Aumentare il tiraggio.
La stufa non brucia a dovere dopo la fase di riscaldamento, e il vetro si sporca di fuliggine lentamente.	Fuliggine nel tubo di scarico.	Tenere regolarmente d'occhio il tubo di scarico, e il problema si risolverà.	Pulire regolarmente, e limitare l'uso dei tubi di scarico orizzontali. Non usare legna che genera una gran quantità di cenere.
Il fuoco non brucia bene dopo la fase di accensione, e sul vetro si accumula lentamente la fuliggine.	Pulire i tubi.	Controllare regolarmente i tubi poiché il problema si manifesta gradatamente.	Migliorare il tiraggio della canna fumaria.
	Insufficiente tiraggio.	Il problema si verifica solitamente durante l'accensione. Misurare il tiraggio.	Aumentare il tiraggio.
	Insufficiente apporto d'aria.	Controllare l'apporto d'aria.	Leggere le istruzioni d'uso e applicarle tutte.
	Legna umida.	Usare legna pulita, asciutta, con un tasso massimo di umidità del 20%.	La legna dovrebbe essere lasciata a essiccare per almeno un anno dopo il taglio.
	Pezzi di legna troppo grandi.	Dimensioni ottimali: vedere la sezione dedicata al combustibile, con diametro max di 10 cm	Utilizzare pezzi di legna più piccoli.
	Insufficiente apporto d'aria nella stanza. Porte e finestre a tenuta ermetica, ecc.	Assicurare un sufficiente apporto d'aria esterna aprendo porte e finestre.	Dipende dalle cause, le finestre devono essere aperte o pulire il raccordo d'aria esterna.
La vermiculite nella camera di combustione si sta logorando molto.	I gas della legna e dello scarico consumano la vermiculite.	Indagare se l'usura è normale.	Normalmente usure e piccole crepe sono insignificanti. Dovrebbe essere sostituita quando l'acciaio della camera di combustione diventa visibile.
Combustione troppo rapida	Troppo tiraggio.	Per testare, è possibile aprire il cassettono cenere (sulle stufe che ne dispongono) per la pulizia, ma ricordatevi di richiuderlo.	Misurare il tiraggio della canna e installare un regolatore se necessario.
	La guarnizione dello sportello o del cassetto cenere sono difettati	Da fredda, chiudere un pezzo di carta nello sportello – la guarnizione dovrebbe tenere la carta delicatamente in posizione in modo da non uscire da solo. Usura normale.	Riposizionare la guarnizione.
La vermiculite nella camera di combustione si è crepata.	Shock o impatti durante l'aggiunta di legna.	Usura normale.	Le crepe hanno un impatto estetico. Sostituire quando diventa visibile l'acciaio della camera di combustione.
L'acciaio della camera di combustione si è ossidato.	La temperatura nella camera di combustione è troppo alta.	Si utilizza combustibile non adatto (come il carbone). Controllare la quantità della legna utilizzata, leggere le istruzioni d'uso.	Se vi sono evidenti crepe o spaccature nel corpo macchina, sostituirla.
La stufa fischia.	Troppo tiraggio dalla canna fumaria.	Per testare, è possibile aprire il cassettono cenere (sulle stufe che ne dispongono) per la pulizia, ma ricordatevi di richiuderlo.	Installare un ammortizzatore.
La stufa o inserto fa rumore metallico di tensione.	Di solito è dovuto alla tensione delle piastre metalliche.	Generalmente si verifica solo al riscaldamento e raffreddamento.	Regolare le piastre metalliche.
La stufa o inserto fa rumore metallico di contrazione.	Espansioni e contrazioni normali a causa di variazioni di temperatura.	Un rumore normale.	Controllare che la temperatura nella camera di combustione sia il più costante possibile.
La stufa o inserto fa rumore metallico di espansione.	Le temperature nella camera di combustione sono troppo alte.	Usare meno legna. Controllare anche la guarnizione del cassetto.	Guardare le istruzioni d'uso.
La stufa fa cattivo odore. La superficie emette vapore.	La vernice sulla superficie della stufa non si è ancora completamente indurita.	Guardare le istruzioni d'uso che parlano della prima accensione.	Assicurarsi che ci sia una sufficiente ventilazione.
Condensa nella camera di combustione.	Vermiculite umida.	Controllare le condizioni della vermiculite.	Dopo qualche accensione l'umidità evaporerà da sola.
	Legna umida.	Misurare il tasso di umidità.	Usare legna asciutta.
Condensa dal tubo di scarico.	Il tubo è troppo lungo o la canna fumaria è troppo fredda.	Controllare il tubo di scarico e la perdita di calore.	Migliorare il tubo di scarico, isolare la canna fumaria.
	Legna umida.	Misurare il tasso di umidità.	Usare legna asciutta.
Le parti mobili cigolano.	Mancata oliatura.	Nell'interessato.	Oliare con spray di grafite.

CONNESSIONE LA GETTO D'ARIA ESTERNO (ARIA FRESCA)

Ci sono 140 cm dall'esterno della pietra posteriore al centro del foro per collegare il getto d'aria esterno attraverso il pavimento. Il tubo deve adattarsi ad uno flessibile di Ø100.

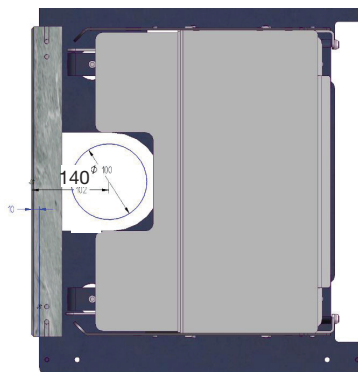

L'aria esterna puo' arrivare alla stufa attraverso da entrambe le parti attraverso la rimozione del fondo preforato o attraverso il foro per l'aspirazione dell'aria sulla pietra inferiore.

Si raccomanda di usare un tubo flessibile del Ø100 mm che puo' sopportare temperature fino a 200°.

Il tubo flessibile non e' incluso, ma puo' essere richiesto separatamente.

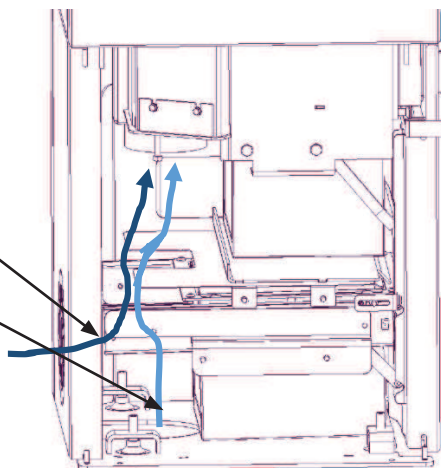

GARANZIA

Le stufe a legna Heta sono sottoposte ad un severo controllo di qualità durante la produzione e prima della consegna al rivenditore.

La durata della garanzia sul prodotto è di **5, copre** i difetti di produzione, **2 anni** sui componenti elettronici.

Inoltre, è prevista una garanzia di **3 mesi** su guarnizioni, vermiculite e vetro a partire dalla data di vendita presso il negozio. È necessario inviare foto delle parti danneggiate per la verifica.

I reclami relativi ad articoli venditi più di **3 mesi** prima, saranno valutati dal nostro team di qualità uno per uno.

Segnala tutti i reclami al tuo rivenditore o rappresentante Heta locale, che a sua volta contatterà Heta per risolvere il reclamo.

Per presentare un reclamo, bisogna fornire la data di installazione, l'immagine della targhetta prestazioni di colore argento, il modello e una descrizione del problema con le immagini.

La garanzia non copre:

- Parti soggette ad usura/parti fragili come:
- Elementi in vermiculite nella camera di combustione.
- Vetro
- Guarnizioni
- Base camera di combustione deformato o la griglia vibrante
- Deterioramento della superficie o della vernice a causa di umidità eccessiva, salinità o altri ambienti aggressivi
- Danni causati da uso improprio.
- Costi di trasporto per la riparazione in garanzia.
- Montaggio/smontaggio riparazione in garanzia.
- Eventuali danni secondari della stufa o dei suoi ambienti dovuti a negligenza di eventuali danni iniziali, indipendentemente dal fatto che questo danno sia coperto o meno dalla garanzia del produttore.

Avvertenza:



L'installazione inadeguata, la modifica non autorizzata della stufa o l'utilizzo di parti non originali fanno decadere la garanzia.

ISTRUZIONI ALL'INSTALLAZIONE

Leggere attentamente le istruzioni prima di montare la stufa.

Nb!

Prima di assemblare le pietre, siate sicuri che la pavimentazione sia a livello e che la distanza tra il pavimento e il piano superiore sia di 1035 mm per Scan-Line 40 - 50 e 1300 per Scan-Line 40B - 50B. La stufa deve essere a livello. Per aggiustamenti, regolare le apposite viti in alto/basso.

Raccomandiamo che l'installazione delle pietre ollari debba essere fatta da due persone.



Un set base di supporti e perni e' incluso per l'installazione delle pietre. Fare riferimento alla pagina 12-14 per vedere il numero di questi richiesti.

Fig. 1

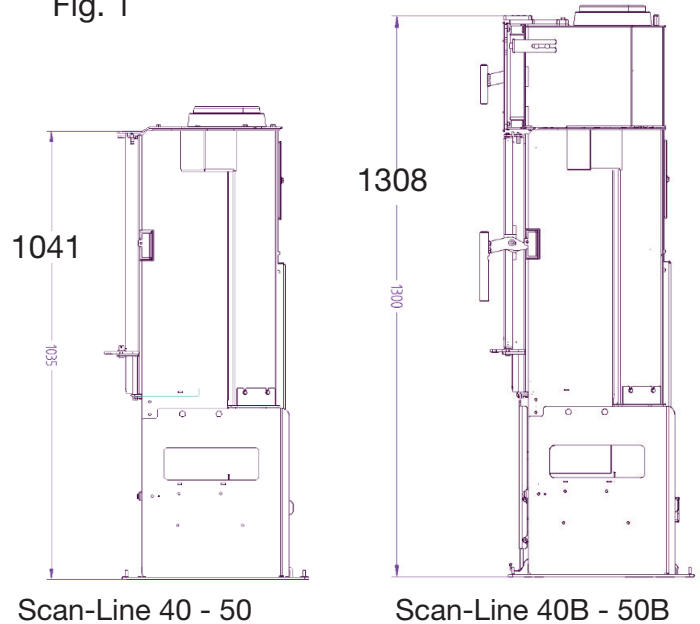

PIEDINI REGOLABILI

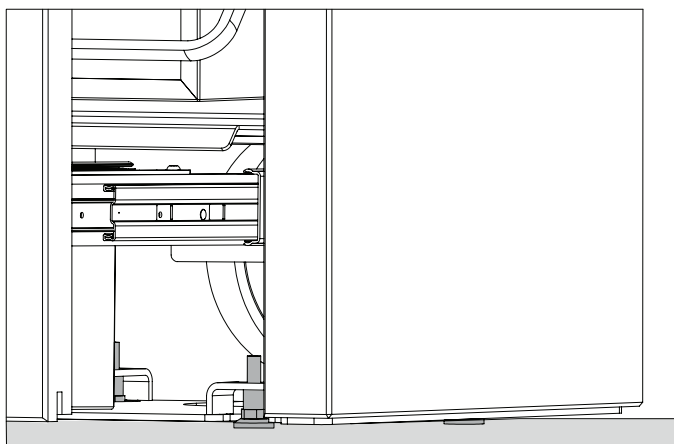

Il forno deve poggiare su piedini regolabili, che è rialzato di 8 mm.

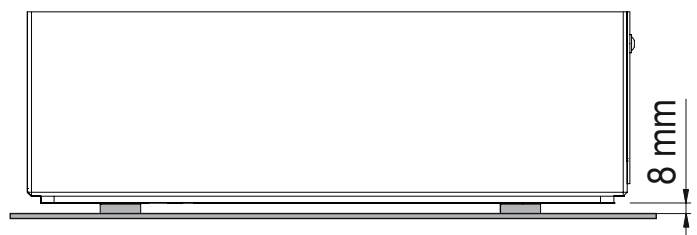

Se necessario lubrificare i fori del perno con una piccola quantita' di silicio. Puo' essere applicata anche tra le pietre.

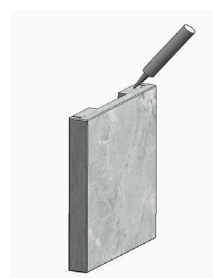

SCAN-LINE 40 PIETRA OLLARE

10 x supporti
standard

12 x perni
standard

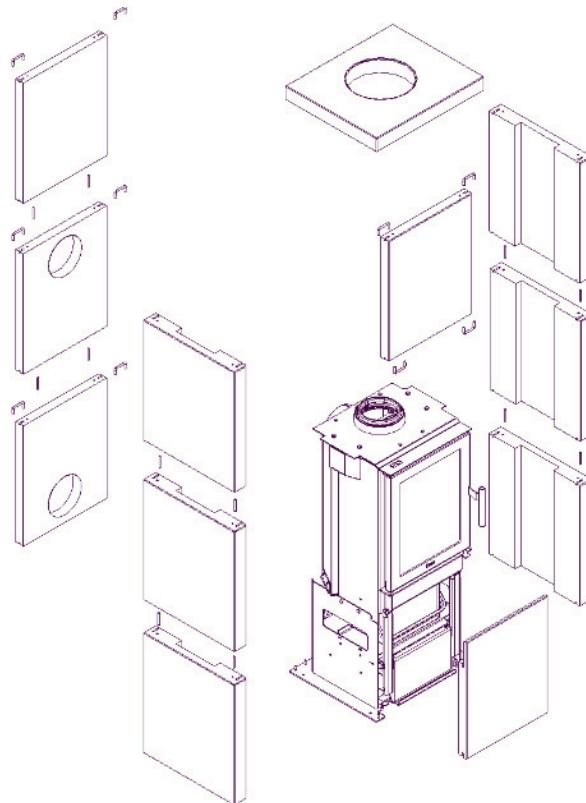
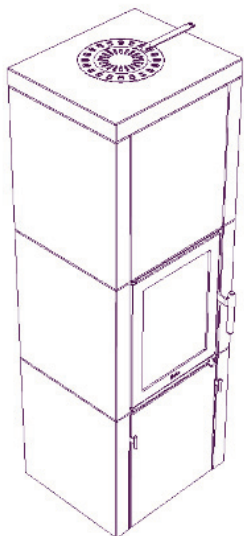

SCAN-LINE 40B PIETRA OLLARE



10 x supporti
standard

12 x perni
standard

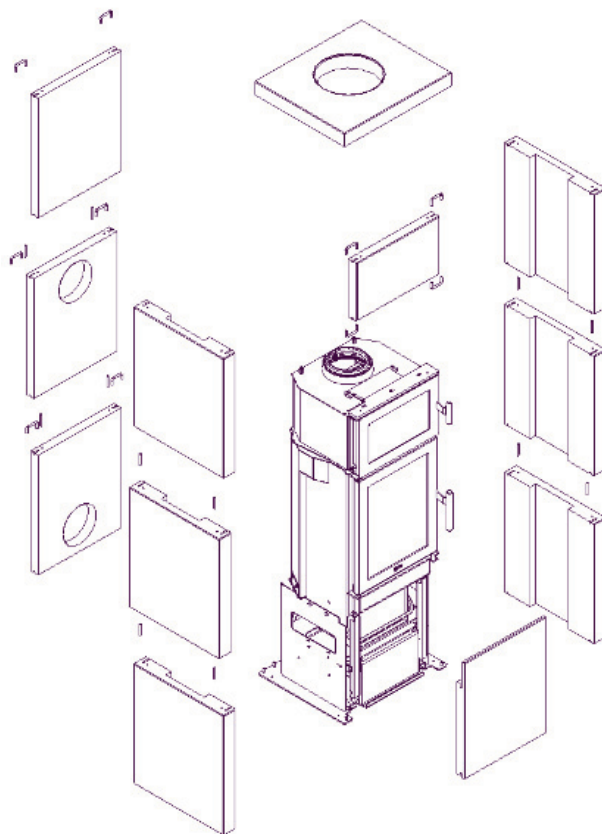
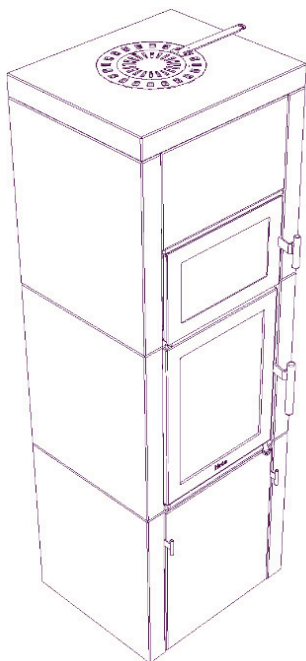
2 x perni
piccoli



SCAN-LINE 50 PIETRA OLLARE

-  14 x supporti standard
-  20 x perni standard

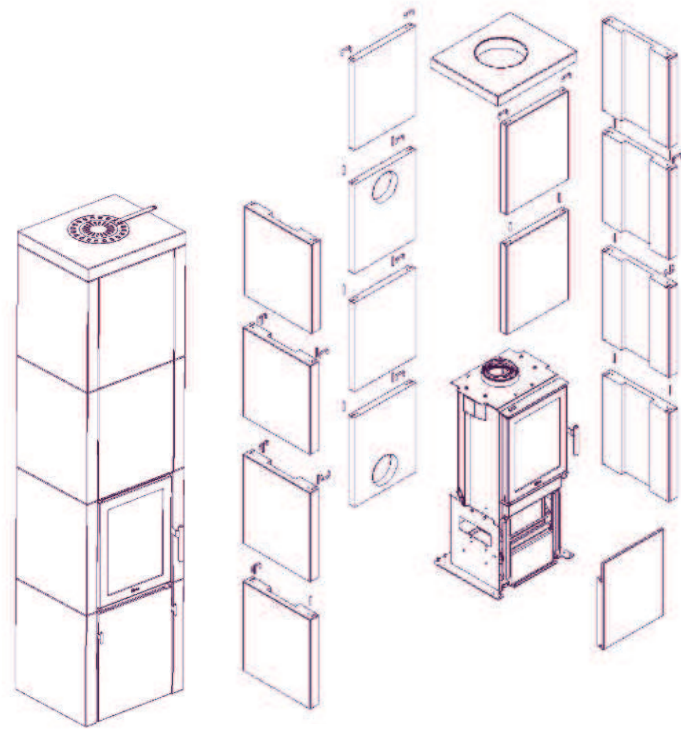

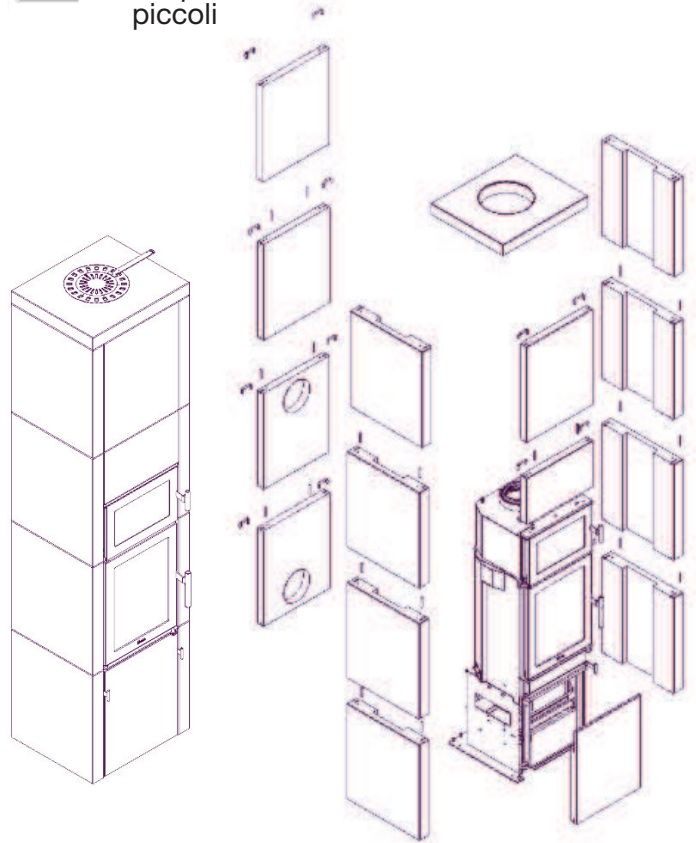

SCAN-LINE 50B PIETRA OLLARE

-  14 x supporti standard
-  2 x perni piccoli
-  20 x perni standard



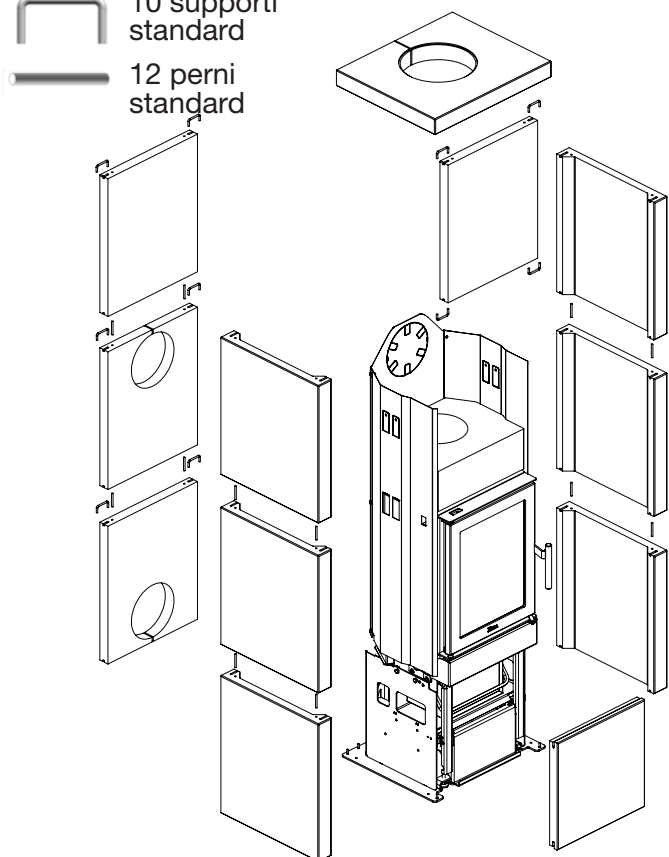

SCAN-LINE 40 BLACKWOOD

-  10 supporti standard
-  12 perni standard



SCAN-LINE 40B BLACKWOOD

-  10 supporti standard
-  12 perni standard
-  2 perni piccoli

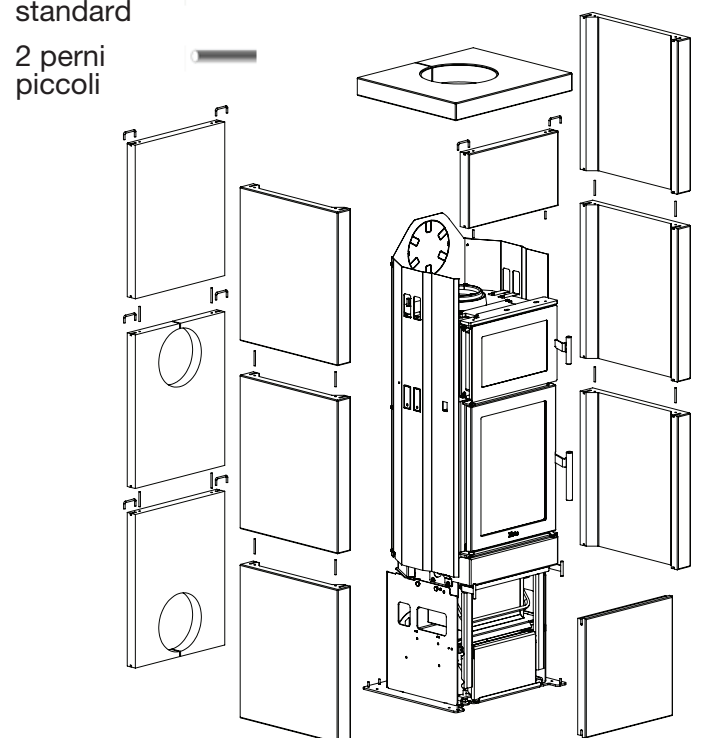

SCAN-LINE 40, 40B, 50 E 50B - PIETRA OLLARE

Fig. 2

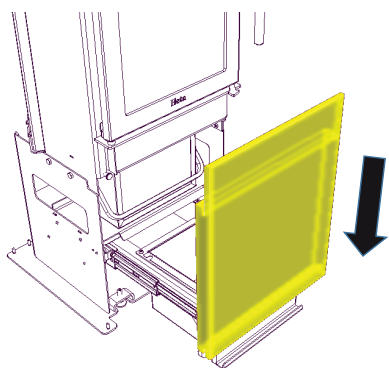

Posizionare la pietra dentro la scanalatura della porta così da essere equidistante da entrambi i lati.

Importante! Le pietre devono essere tenute in posizione a mano fino a quando la maniglia non viene montata.

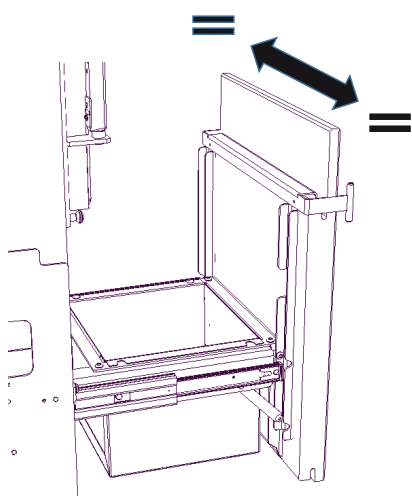

La maniglia viene montata posizionandola dentro la scanalatura della pietra e il cassetto della cenere. Regolare la maniglia così da posizionarla al centro del cassetto della cenere.

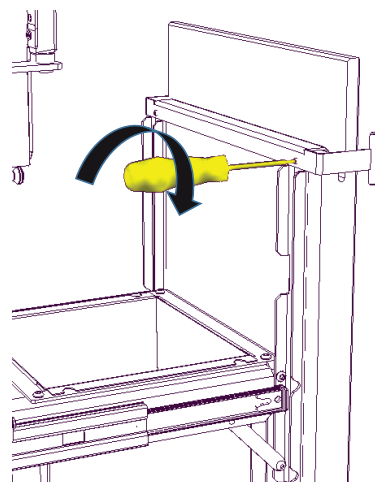

Serrare la maniglia con le due viti fornite M5x6.

SCAN-LINE 40 AND 40B - BLACKWOOD

Montato allo stesso modo della pietra ollare.

Fig. 2

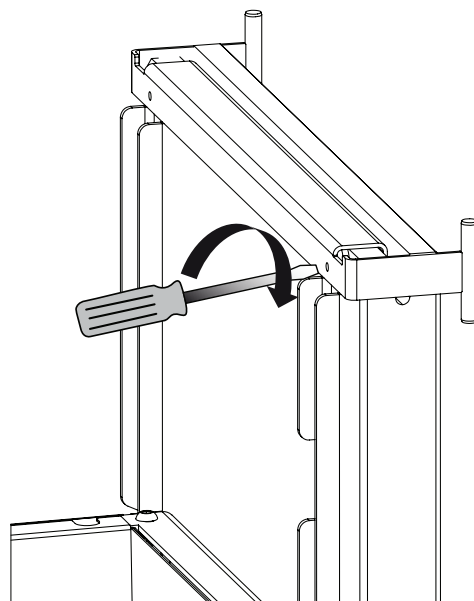
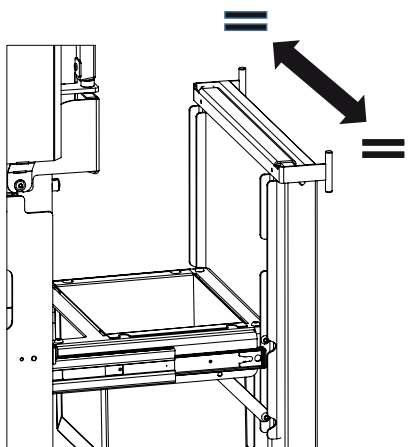
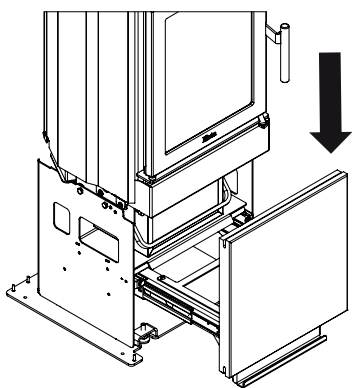
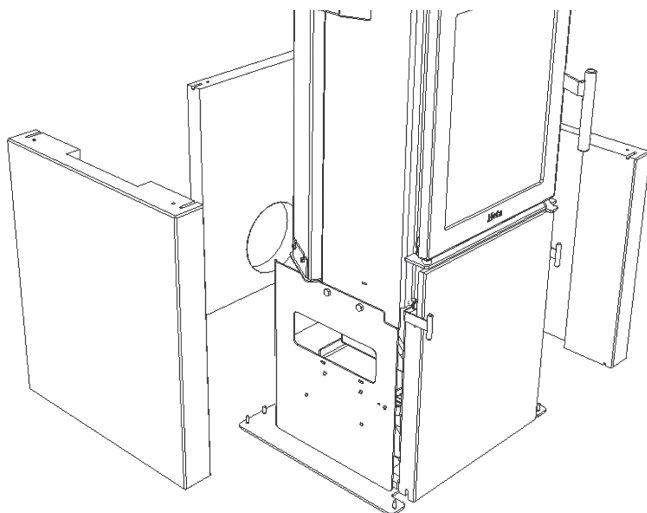

Fig. 3



Continuare con le pietre laterali come mostrato in fig. 3 e posizionare i supporti sotto.

In seguito posizionare la pietra posteriore con

il foro per la convezione e finire il primo passaggio con meta' pietra laterale.

Fig. 4

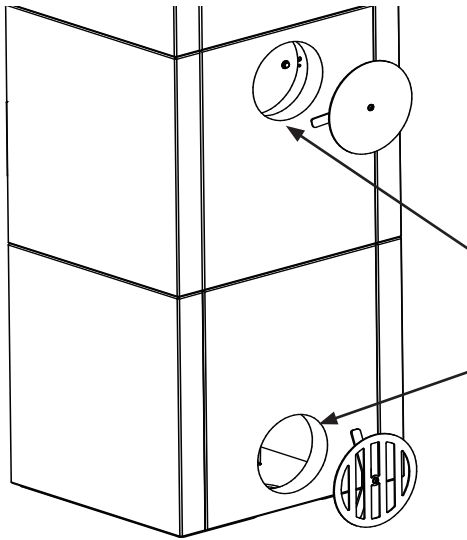

NB!

Dietro la stufa, la pietra con il foro per la convezione, deve essere posizionata sul fondo. La prossima pietra con il foro deve essere posizionata in alto in caso di una fuori uscita dei fumi posteriore. Fig. 4.

La chiusura deve essere posizionata qui, a meno che la stufa non sia montata con una fuori uscita dei fumi posteriore.

Il coperchio aperto deve essere collocato qui.

SCAN-LINE 40 E 40B - BLACKWOOD

Montaggio di piastre radianti

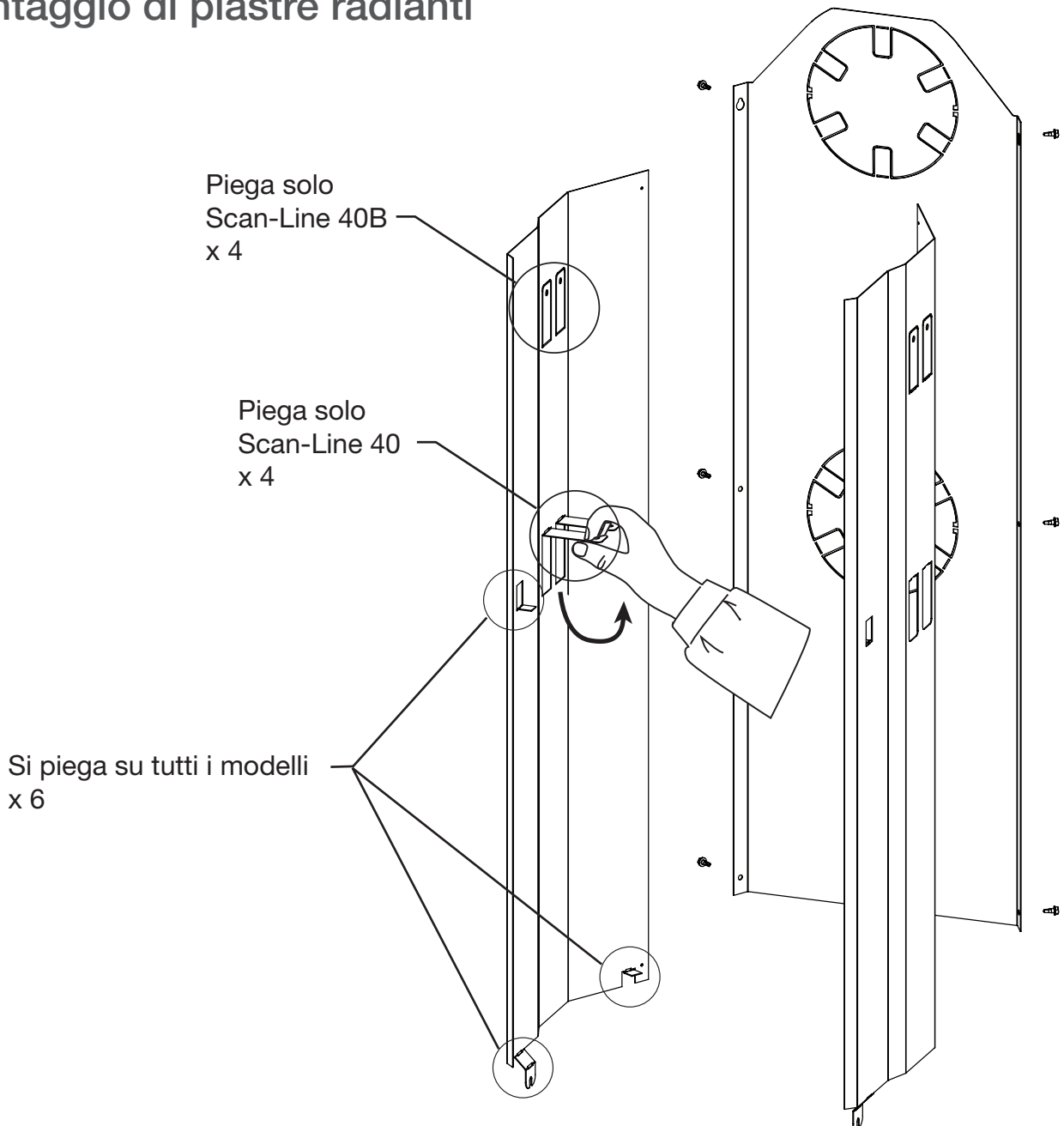

Allentare solo la vite anteriore su entrambi i lati e travi fisse piatto verso il basso. Stringere le viti.

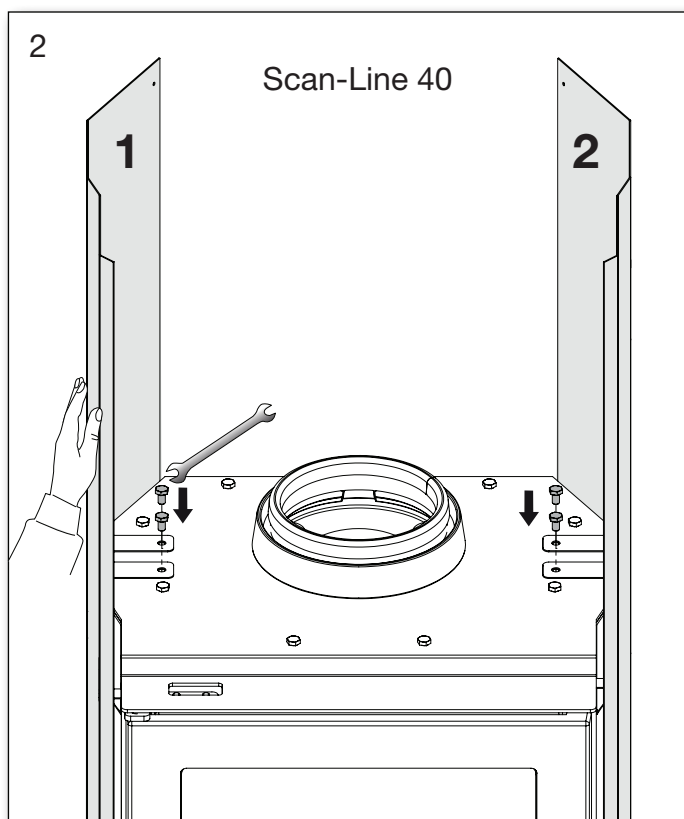
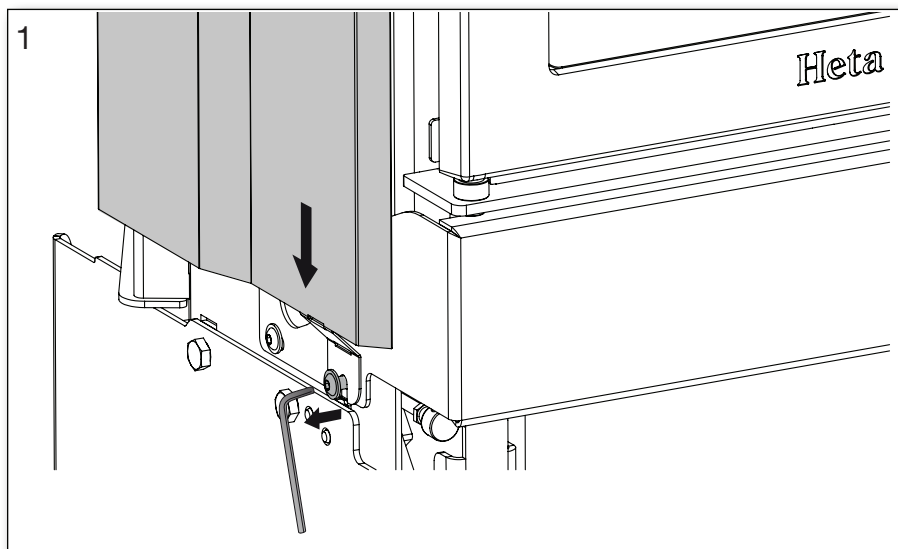

Forno di cottura I modelli si montano allo stesso modo sulle staffe superiori.

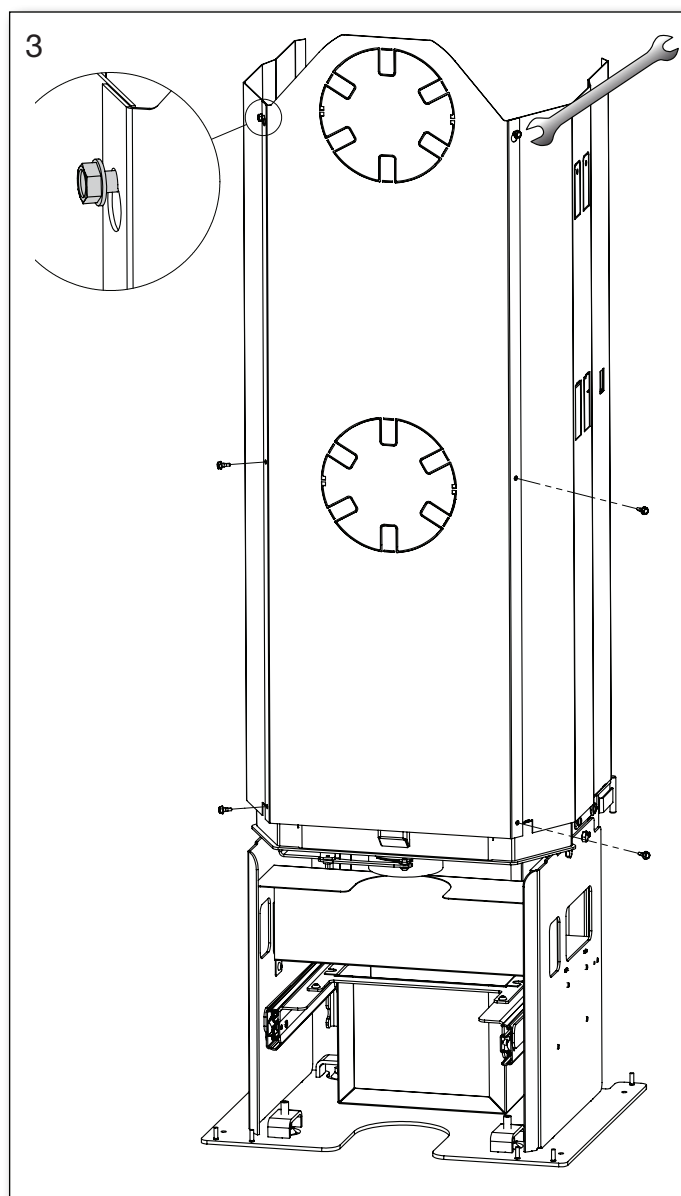

Inserire le due viti superiori e appendere la piastra posteriore. Stringere le viti.

SCAN-LINE 40 E 40B - BLACKWOOD

Montaggio piastre radianti in uscita posteriore

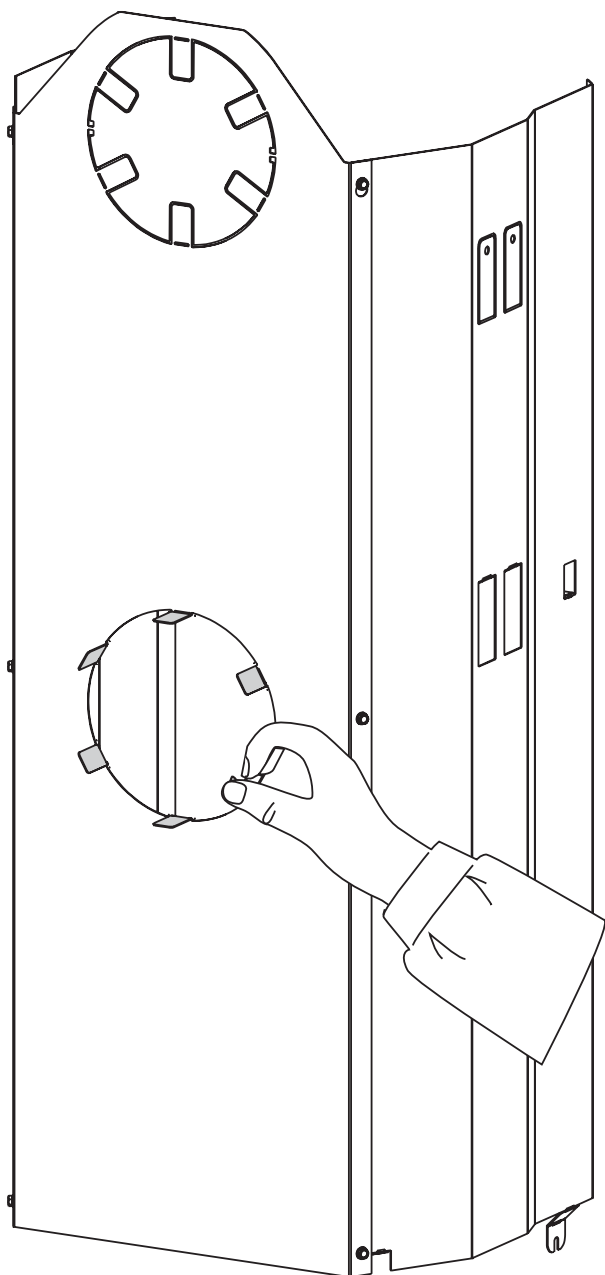

Rimuovere la piastra posteriore, piegare i perni dove dovrebbe essere l'uscita posteriore.

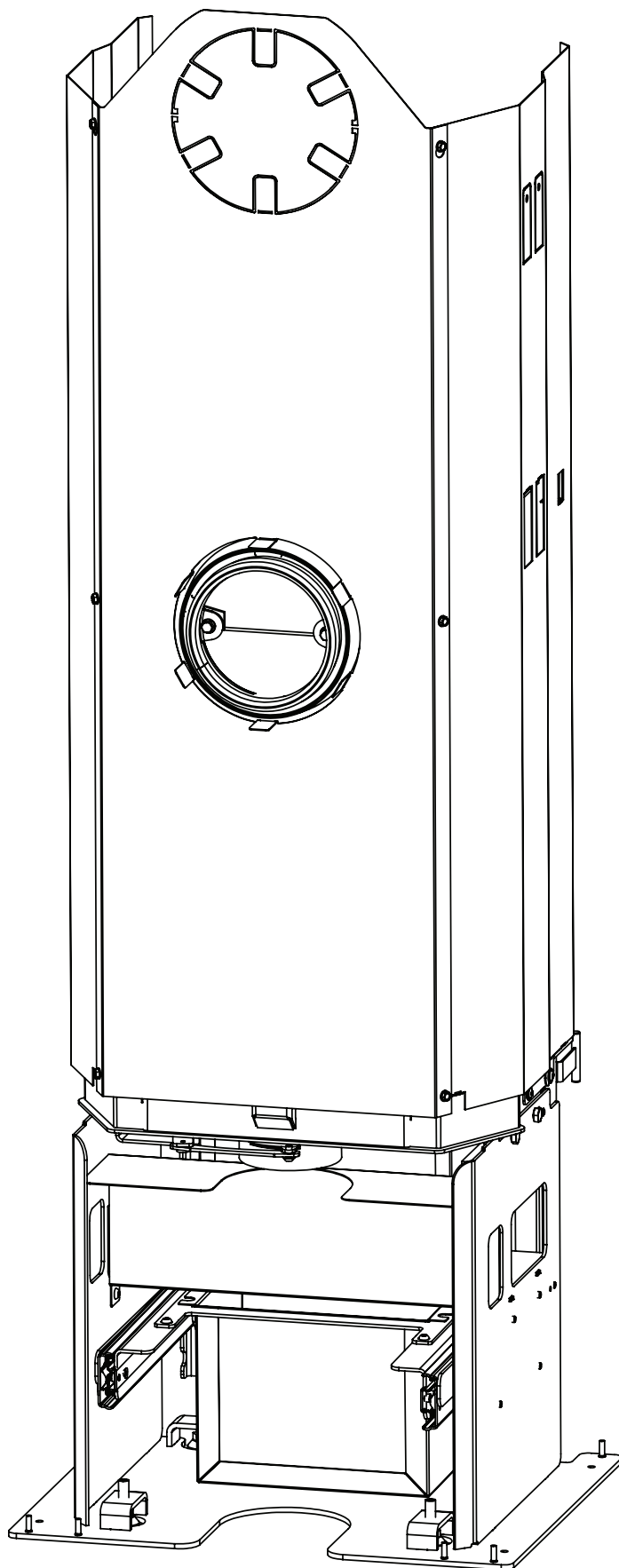

SCAN-LINE 40, 40B, 50 E 50B

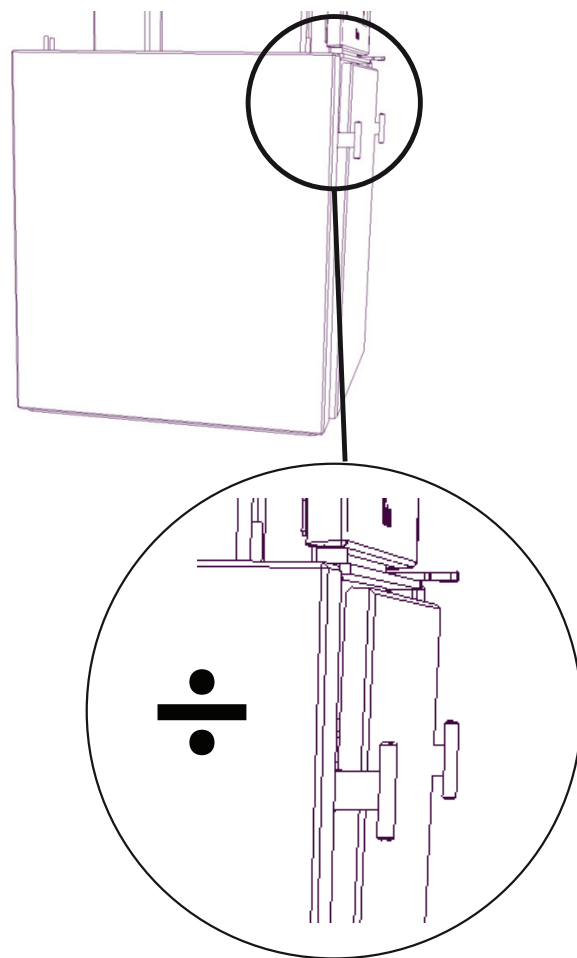
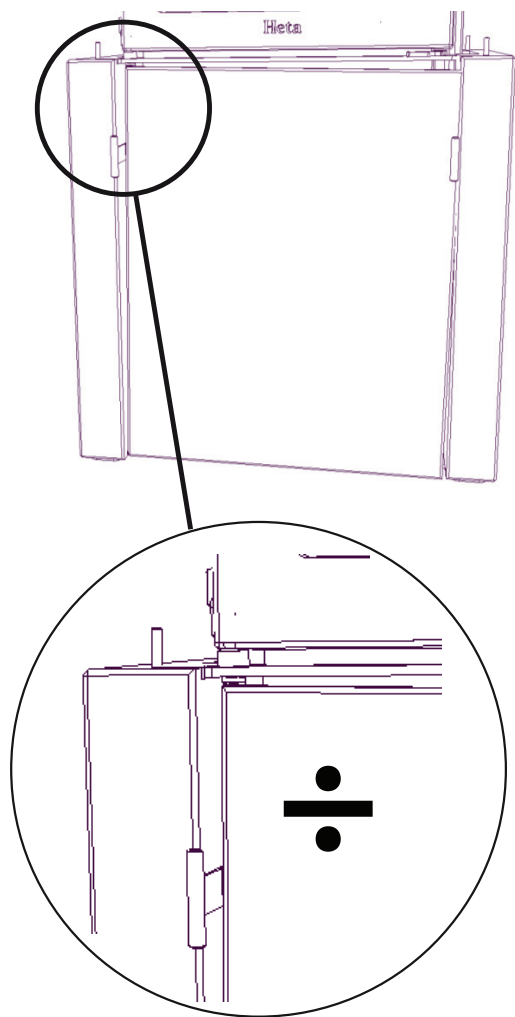

PIETRA OLLARE

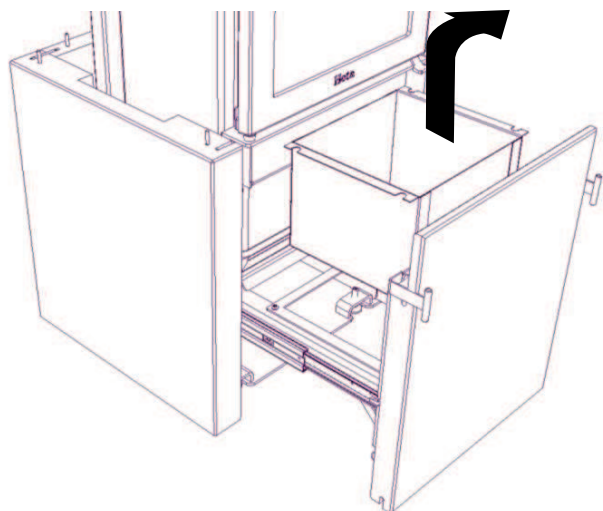

BLACKWOOD

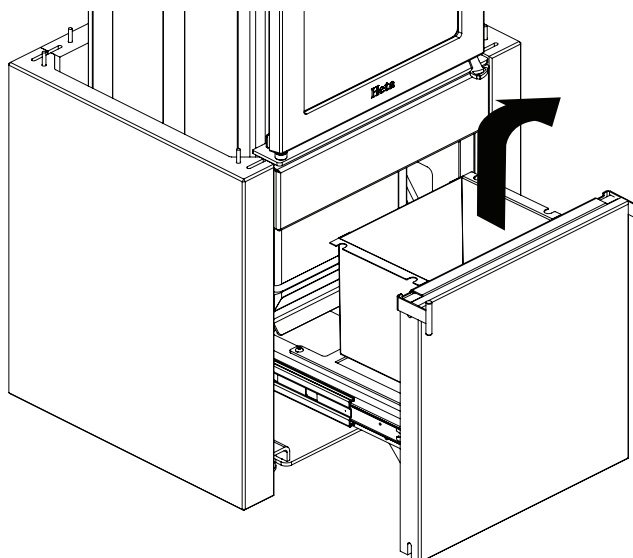

SCAN-LINE 40, 40B, 50 E 50B

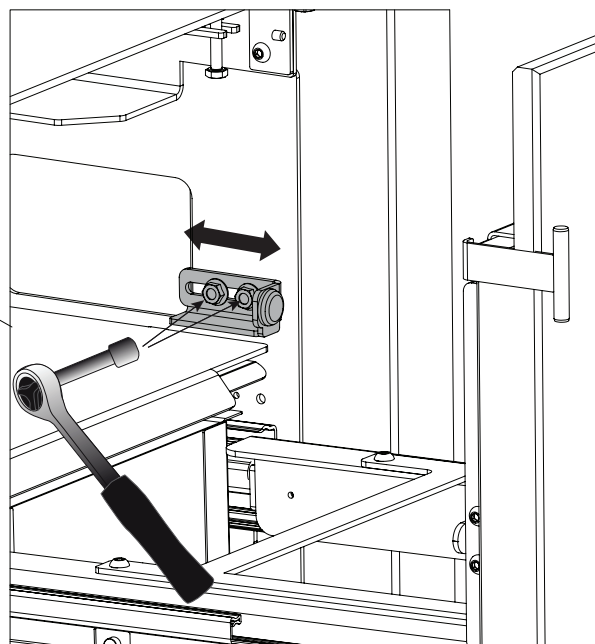
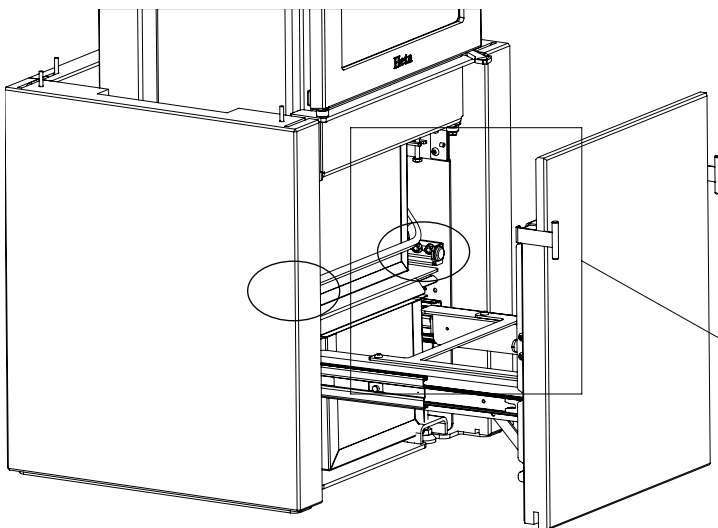

Serrare con una coppia di 10 NM

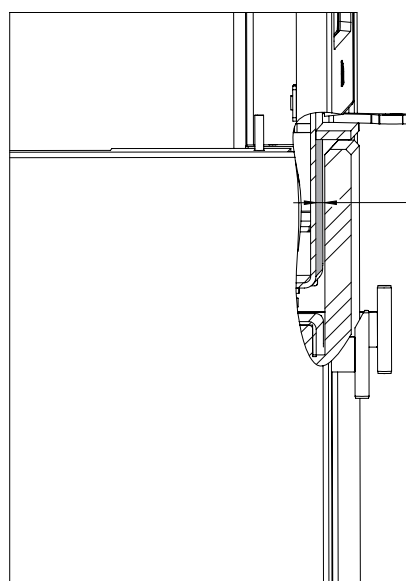
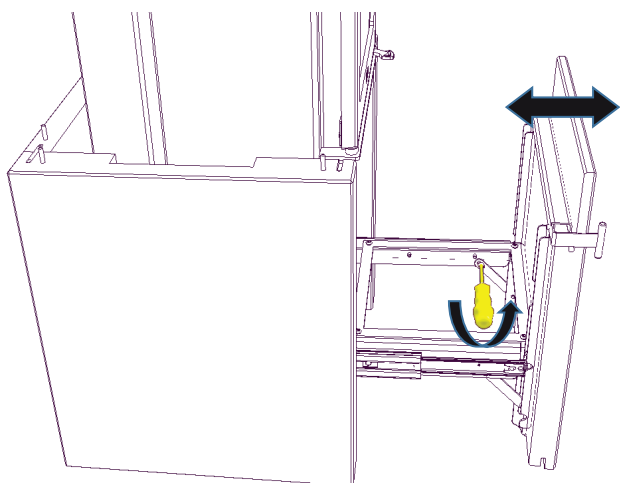

Spazio di 5 mm tra il forno e la pietra ollare del cassetto estraibile

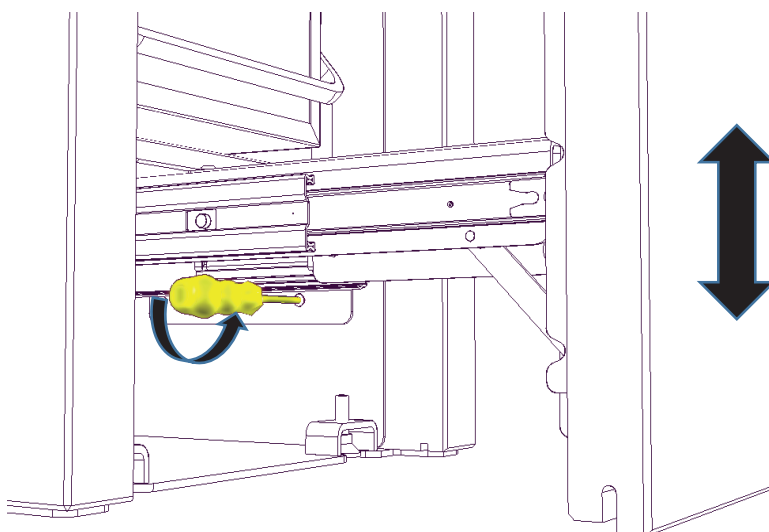

PIETRA OLLARE

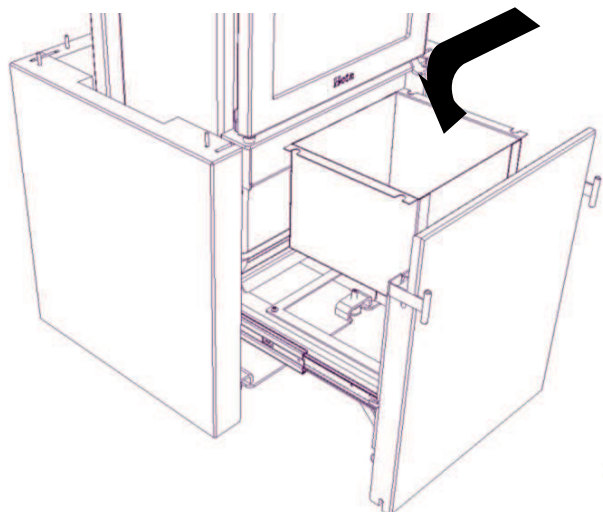

BLACKWOOD

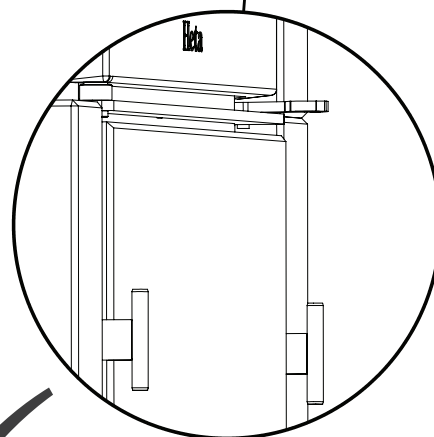
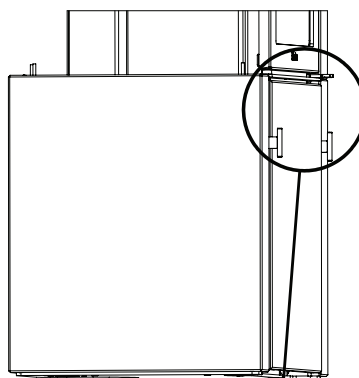
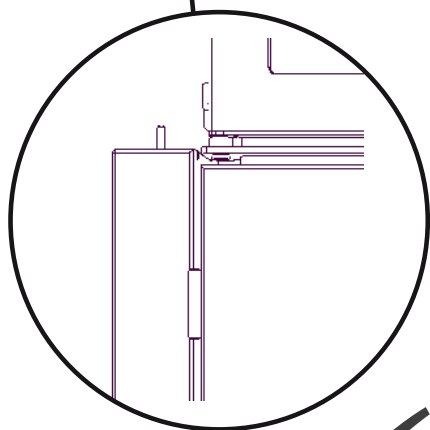
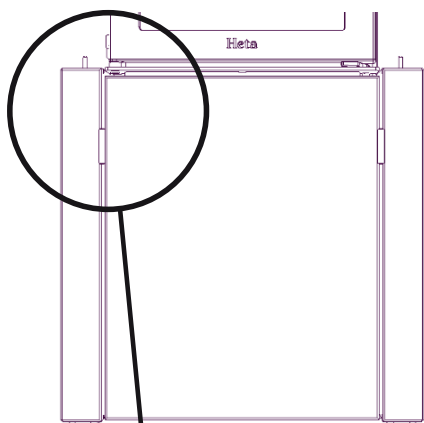
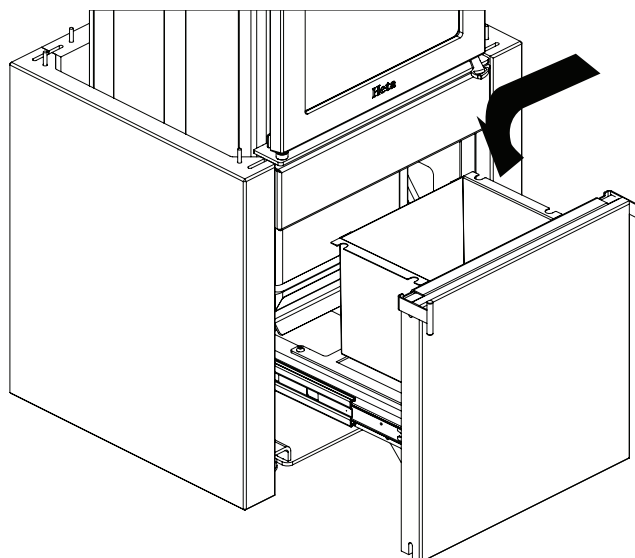

SCAN-LINE 40, 40B, 50 E 50B PIETRA OLLARE

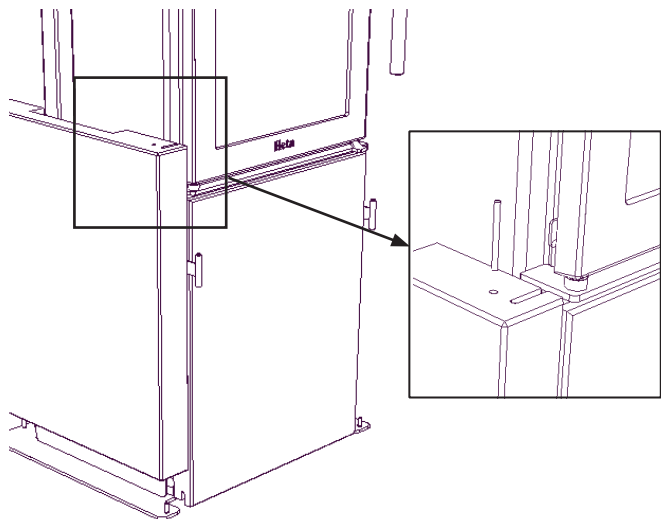

Mettere supporti e perni come mostrato.

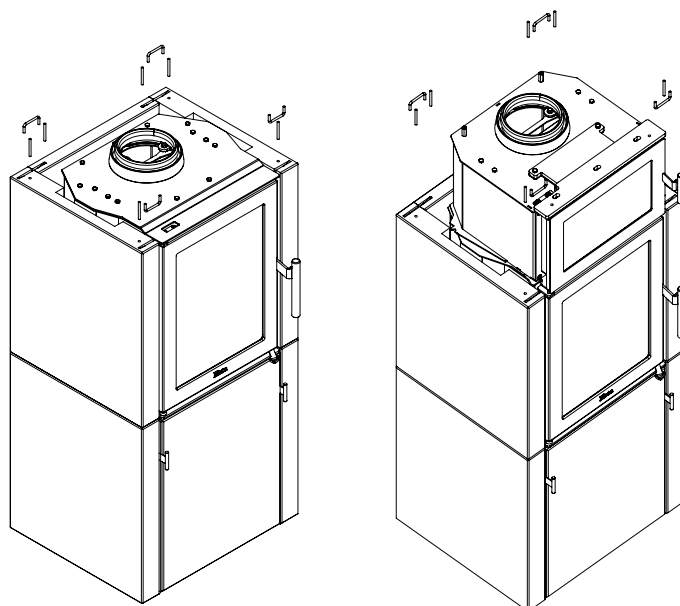

Continuare con la prossima riga partendo dalla pietra laterale poi quella posteriore e di nuovo quella laterale. Mettere supporti e perni.

SCAN-LINE 40 E 40B - BLACKWOOD

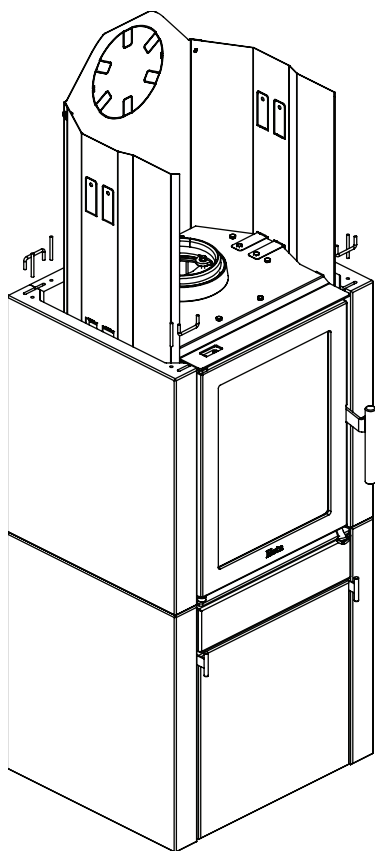

Mettere supporti e perni come mostrato.

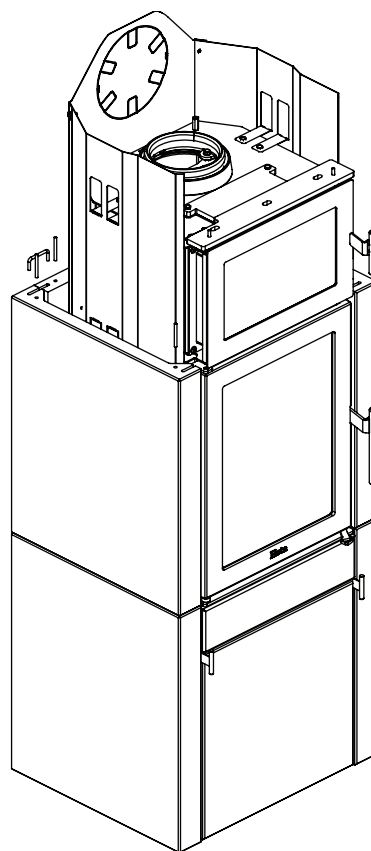

Continuare con la prossima riga partendo dalla pietra laterale poi quella posteriore e di nuovo quella laterale. Mettere supporti e perni.

PIETRA D'ACCUMULO

PIETRA OLLARE E BLACKWOOD

Pietre d'accumulo opzionale sono inoltre disponibili. Tre di queste pietre possono essere posizionate in questa stufa.

Le pietre d'accumulo devono essere aggiunte solo dopo che le pietre ollari sono state posizionate e la stufa regolata.
Continuare con la terza riga.

SCAN-LINE 40 E 50

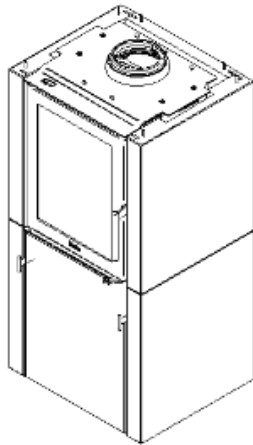

Trin 1

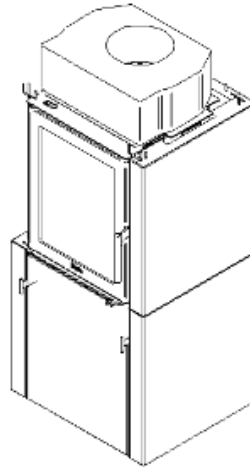

Trin 2

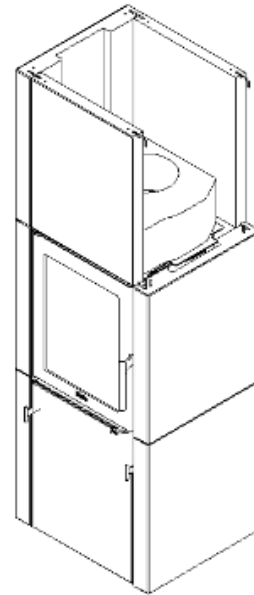

Trin 3

SCAN-LINE 40B E 50B

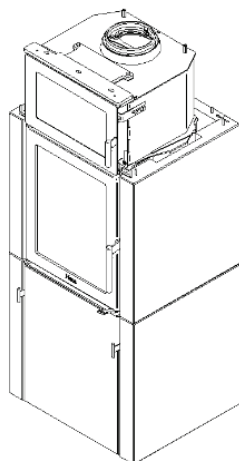

Trin 1

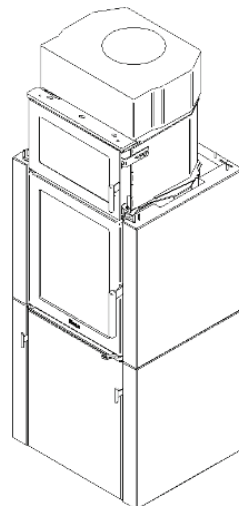

Trin 2

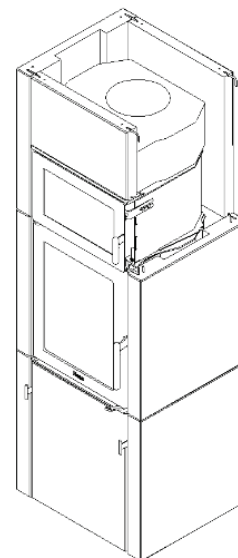

Trin 3

SCAN-LINE 40 E 50

Partire con la pietra frontale e i due supporti sotto (appoggiati su un telaio metallico), continuare con la pietra laterale, che deve essere posizionata sui perni/supporti.

Continuare con la pietra posteriore e alla fine le pietre laterali. Posizionare i supporti in cima. Non sono necessari i perni.

Finire con la pietra superiore.

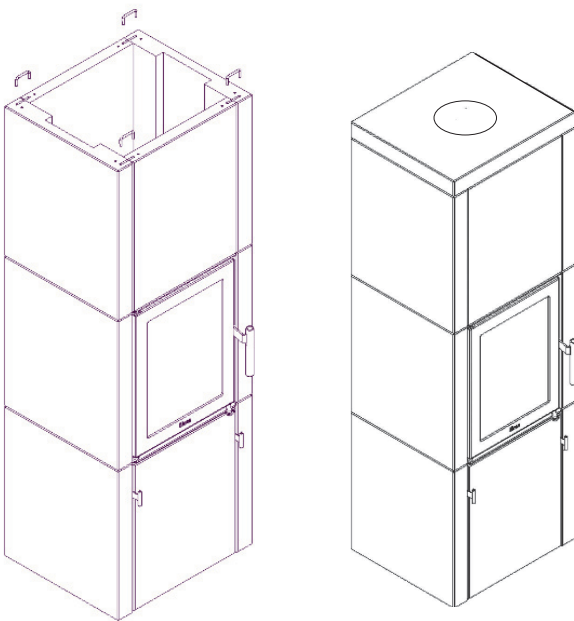
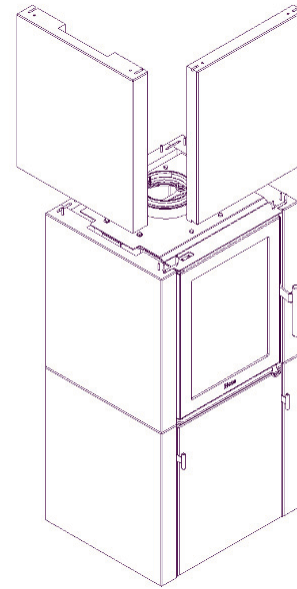

Scan-Line 40

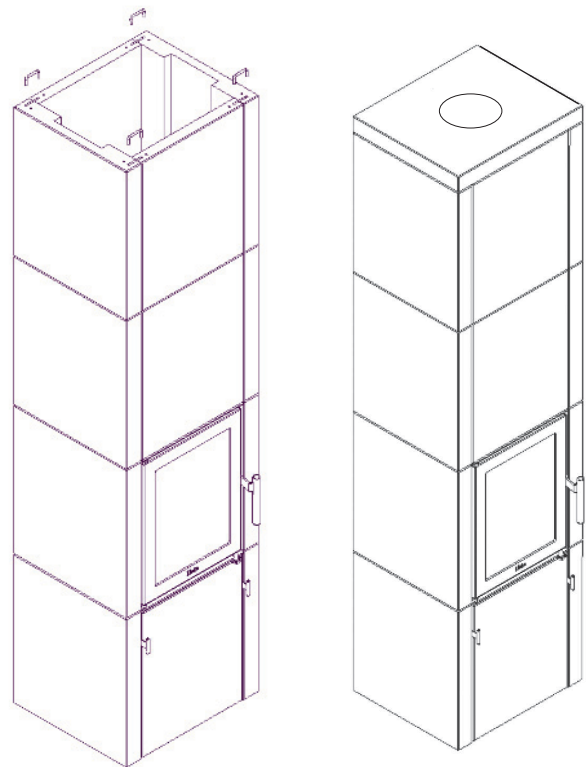

Scan-Line 50

SCAN-LINE 40B E 50B

Partire con la pietra frontale e i due supporti sotto (appoggiati su un telaio metallico), continuare con la pietra laterale, che deve essere posizionata sui perni/supporti.

Continuare con la pietra posteriore e alla fine le pietre laterali. Posizionare i supporti in cima. Non sono necessari i perni.

Finire con la pietra superiore.

Continuare con la terza riga.
Cominciare di nuovo con la pietra laterale e poi la pietra piu' piccola sopra dello scomparto forno.
(posizionarla con i due piccoli perni).

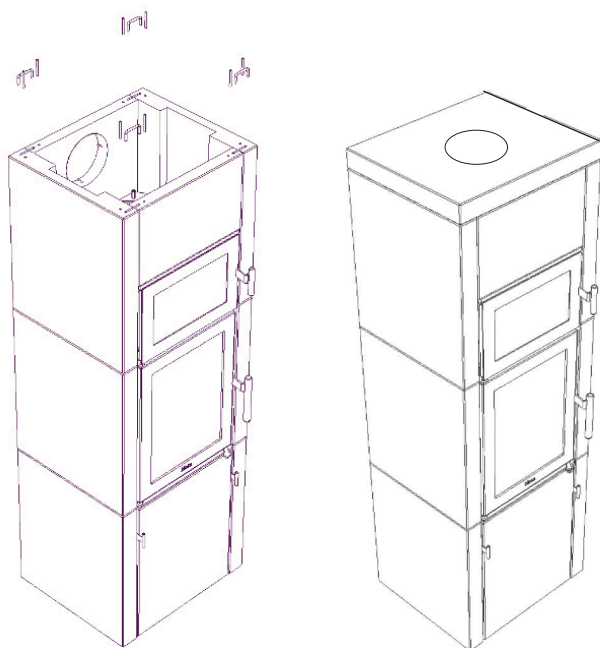
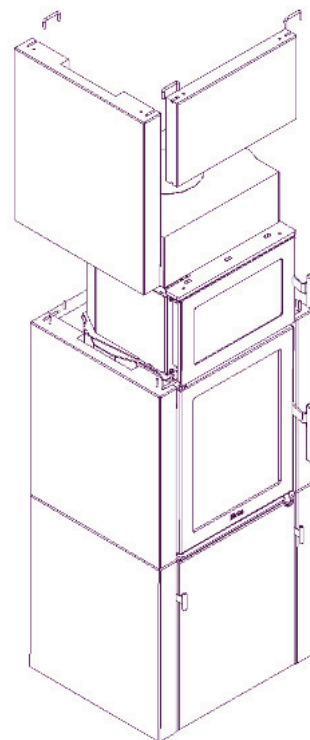

Scan-Line 40B

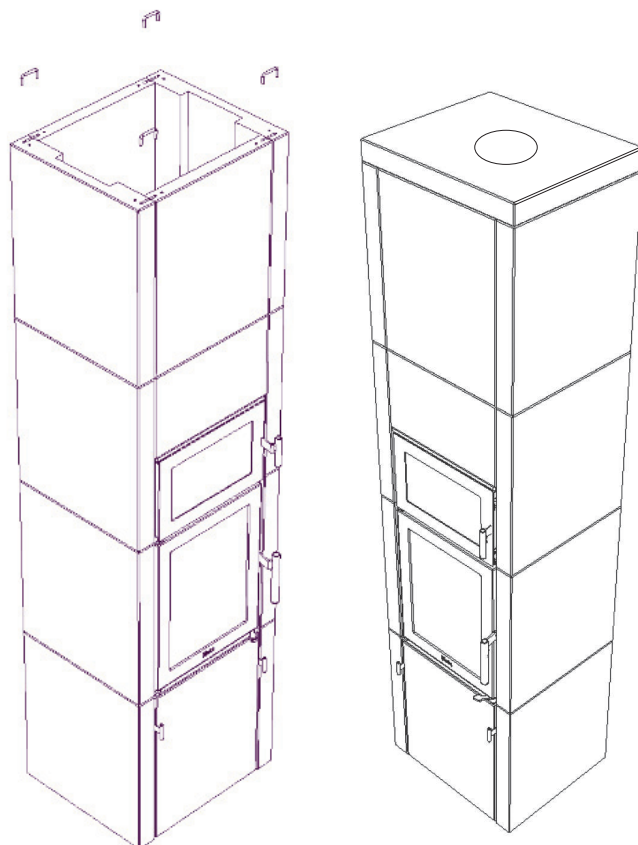

Scan-Line 50B

SCAN-LINE 40, 50, 40B E 50B CONVEZIONE

Se la stufa ha il foro superiore rimuovere l'anello interno.

Fig. 1 **Pietra ollare / Blackwood**

6000-030113

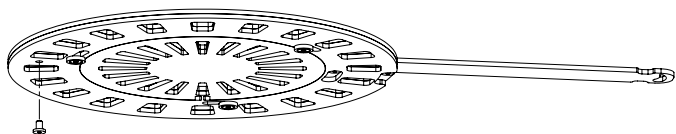

Per la pietra ollare, la vite superiore deve essere rimossa per aprire/chiedere per convezione.
Fig. 1.

Fig. 2

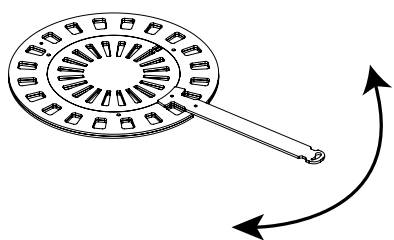

Pietra ollare / Blackwood

Regolare la convezione della fuori uscita dei fumi ruotando la maniglia verso i lati della stufa.

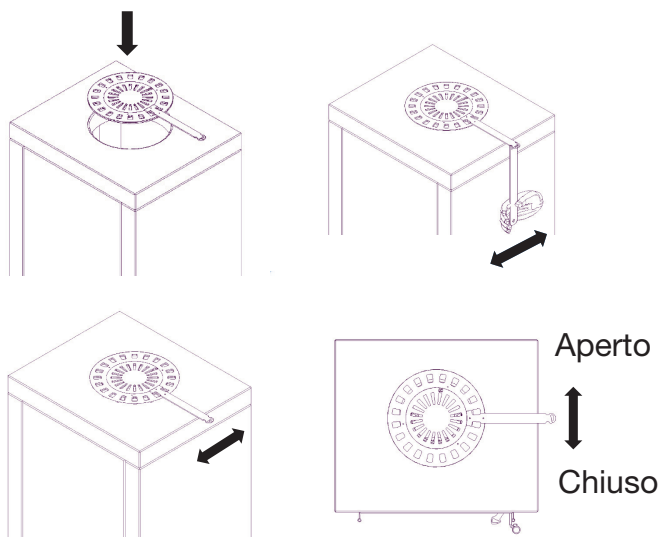

Pietra ollare

Per l'uscita posteriore è necessario installare 6000-030139.

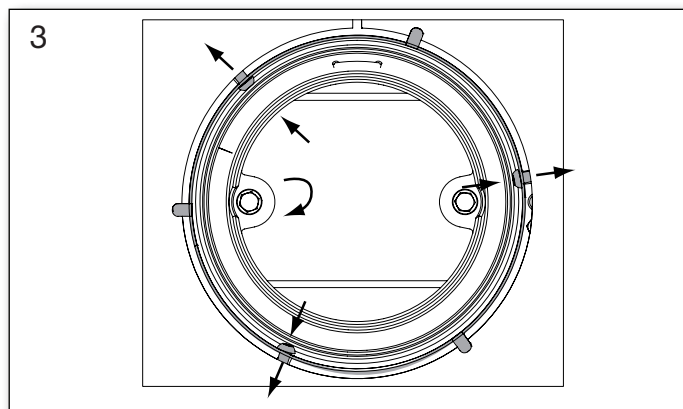
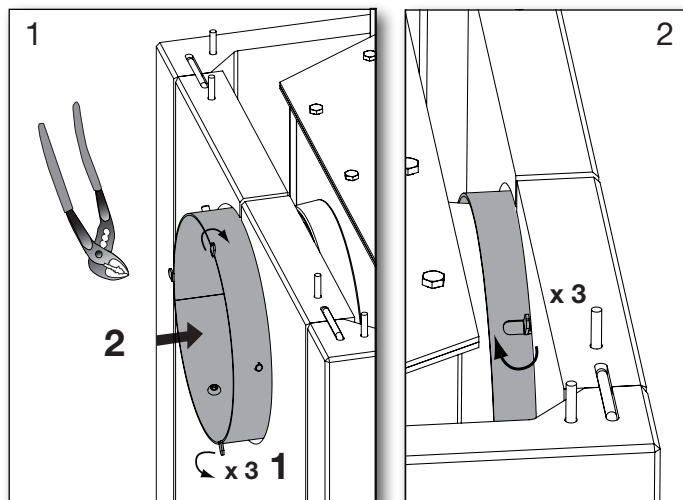
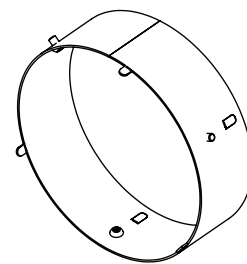

SCAN-LINE 40 E 40B - BLACKWOOD

1013-024955

Sull'uscita posteriore sui modelli Blackwood è necessario montare sempre l'anello n° 1013-024955.

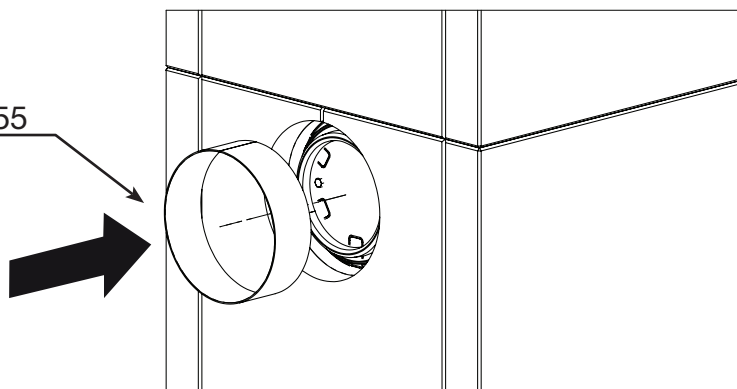



Ecodesign

EU-Dichiarazione di conformità

DoC Scan-Line 500 2354-2018

Scheda prodotto



Produttore:	Heta A/S
Indirizzo	Jupitervej 22, DK 7620 Lemvig
E-mail	heta@heta.dk
Homepage	www.heta.dk
Telefono	+ 45 9663 0600

Modello	Scan-Line 500, 510, 520, 520B, 550, 551, 560B, 560S, 590, Turin, Turin B, Napoli, 10-20-20B-30-30B, Tour 10-20-30, 40-40B-50-50B serie
----------------	--

La dichiarazione per le serie è conforme a:	
Normativa di armonizzazione dell'UE pertinente	
DIR 2009/125/EF	
REG (EU) 2015/1185	REG (EU) 2015/1186
REG (EU) 2017/1369	REG (EU) 305/2011
Le norme armonizzate pertinenti	
EN 16510-1-2022 EN 16510-2-1-2022	

Caratteristiche quando l'apparecchio è in funzione unicamente con il combustibile preferito		
Potenza termica		
Voce	Simbolo	Valore / Unità di misura
Potenza termica nominale	P_{nom}	6 kW
Potenza termica minima	P_{min}	
Efficienza utile (NCV ricevuto)		
Efficienza utile alla potenza termica nominale	$\eta_{th, nom}$	82%
Efficienza utile alla potenza termica minima	$\eta_{th, min}$	
Consumo ausiliario di energia elettrica		
Alla potenza termica nominale	$e_{l, max}$	- kW
Alla potenza termica minima	$e_{l, min}$	- kW
In modo stand-by	$e_{l, SB}$	- kW

Tipo di potenza termica/controllo della temperatura ambiente	
potenza termica a fase unica senza controllo della temperatura ambiente	si
due o più fasi manuali senza controllo della temperatura ambiente	no
con controllo della temperatura ambiente tramite termostato meccanico	no
con controllo elettronico della temperatura ambiente	no
con controllo elettronico della temperatura ambiente e temporizzatore giornaliero	no
con controllo elettronico della temperatura ambiente e temporizzatore settimanale	no

Altre opzioni di controllo	
controllo della temperatura ambiente con rilevamento di presenza	no
controllo della temperatura ambiente con rilevamento di finestre aperte	no
con opzione di controllo a distanza	no

Numero di serie relativo per la valutazione e la verifica della costanza delle prestazioni
Danish Technological Institute, DK 8000 Århus C No. 1235 Report no. 300-ELAB-2354-EN

Combustibile	Combustibile preferito	Altri combustibili idonei
Ceppi di legno con tenore di umidità $\leq 25\%$	si	no
Legno compresso con tenore di umidità $< 12\%$	no	si
Altra biomassa legnosa	no	no
Biomassa non legnosa	no	no
Antracite e carbone secco	no	no
Coke metallurgico	no	no
Coke a bassa temperatura	no	no
Carbone bituminoso	no	no
Mattonelle di lignite	no	no
Mattonelle di torba	no	no
Mattonelle di miscela di combustibile fossile	no	no
Mattonelle di miscela di biomassa e combustibile fossile	no	no
Altra miscela di biomassa e combustibile solido	no	no

Emissioni a potenza termica nominale	η_s %	mg/Nm ³ (13 % O ₂)			
		PM	OGC	CO	NO _x
		≥ 65	≤ 40	≤ 120	≤ 1500
	72	19	50	558	90

Documentazione tecnica	
Funzione di riscaldamento indiretto	no
Resa termica diretta	6 kW
Indice di efficienza energetica EEI	EEI 109
Temperatura del gas di combustione all'uscita di calore nominale	T 243°C
Classe di efficienza energetica	

Sicurezza antincendio	
Reazione al fuoco	A1
Prova di sicurezza antincendio in relazione alla combustione del legno	Approvata
Distanza dai materiali combustibili Retro	Distanza minima in mm 150
Distanze laterali dai materiali combustibili	350
Distanza dai mobili	1000

Firmato per conto del costruttore di: 20.11.2025

Jupitervej 22, DK-7620 Lemvig
TLF: +45 96 63 06 00
Martin Bach

La firma dello spazzacamino Data _____

Firma _____

