

ISTRUZIONI DI INSTALLAZIONE ED UTILIZZO

SCAN-LINE 910IT - 920BIT - 920SIT



www.hetaheating.it

 **HETA**

IT

DESIGN DANESE . QUALITÀ DANESE . PRODUZIONE DANESE

Congratulazioni per la vostra nuova stufa a legna. Siamo sicuri che trarrete il massimo beneficio dal Vostro investimento, specialmente se seguirete i consigli e le istruzioni che seguono.

Scan-Line 910IT - 920BIT è 920SIT stata approvata in conformità ad EN 16510, NS 3058, NS 3059. Tramite l'approvazione, l'utente riceve la garanzia che la stufa rispetterà una serie di specifiche e requisiti, che garantiscono l'uso di materiali di buona qualità, l'impatto zero sull'ambiente da parte della stufa e un buon risparmio sui costi di riscaldamento.

I valori dichiarati sopra riportati si applicano a tutte le varianti della serie Scan-Line 910IT - 920BIT è 920SIT.

Istruzioni per l'uso Sommario

Prima dell'installazione.....	3-4
1. Istruzioni d'uso	5
1.1 Prima di utilizzare	5
1.2 Prima accensione.....	6
1.3 Regolazione del flusso d'aria	6
1.4 Accensione della stufa	6
1.5 Rifornimento.....	6
1.6 Rimozione della cenere.....	6
1.7 Riduzione della combustione.....	6
1.8 Rischio di esplosione	8
1.9 Tiraggio della canna fumaria	8
1.10 Combustibile.....	9
1.11 Irregolarità del funzionamento.....	9
1.12 Combustione della canna fumaria	10
1.13 Manutenzione.....	10
1.14 Pulizia del vetro	10
1.15 Pulizia del forno da cottura	10
1.16 Pulizia dietro il forno.....	11
1.17 Diagramma della manutenzione.....	12
1.18 Tabella risoluzione dei problemi.....	13
1.19 L'oliatura delle parti mobili con lo spray di grafite	14
1.20 Dopo la pulizia della canna fumaria e riposizionamento delle pietre	15
1.21 Tabella dati tecnici della stufa.....	16
1.22 Disegno esploso.....	17-20
2. Guida all'installazione.....	21

Heta A/S

Jupitervej 22,
DK-7620 Lemvig

Telefono: +45 9663 0600
E-mail: heta@heta.dk

Copyright © 2014
Heta è una società Registrata
marchio di Heta A/S

Stampato in Danimarca
Soggetto a errori di stampa e
variazioni.

22.04.2026
0037-1616 Versione 1,7

PRIMA DELL'INSTALLAZIONE

Le stufe e inserti a legna Heta sono prodotti di qualità, per questo la vostra prima impressione è importante!

Abbiamo una buona rete logistica che trasporta i nostri prodotti con molta cura presso i nostri rivenditori. Tuttavia, durante il trasporto o la movimentazione, possono verificarsi danni alle parti più esposte.

È importante che al momento della ricezione, controlliate il vostro prodotto Heta attentamente e riferiate immediatamente eventuali danni o difetti al rivenditore.

L'imballo: il legno non è trattato ed è in grado di bruciare nella stufa. Plastica e cartone devono essere opportunamente smaltiti.

Disimballare la stufa

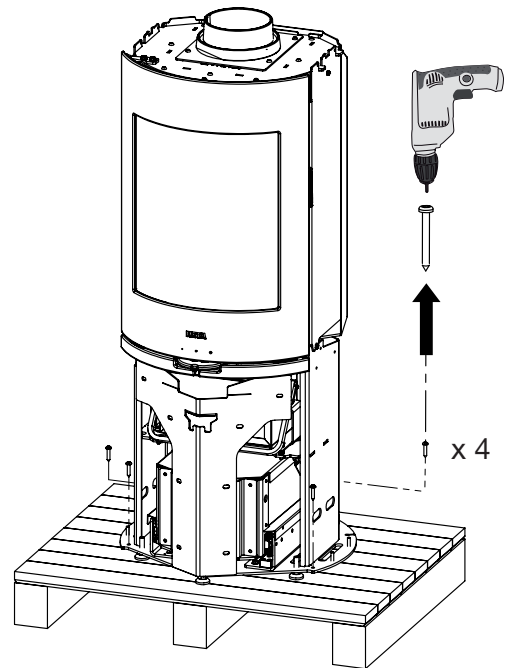

Scan-Line 910 - 920B - 920S

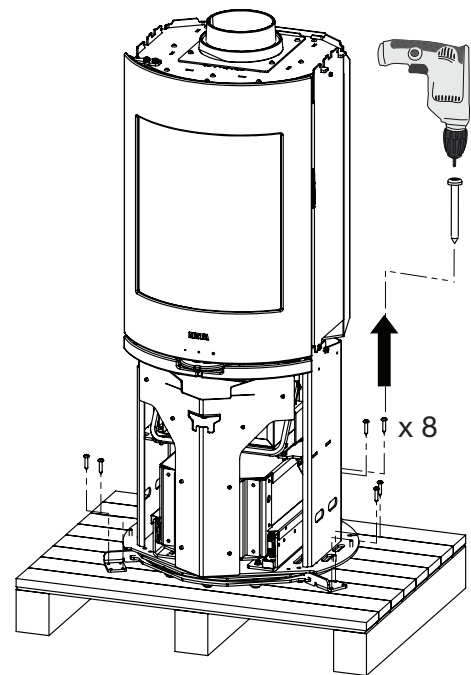

Scan-Line 910 - 920B - 920S colonna rotante

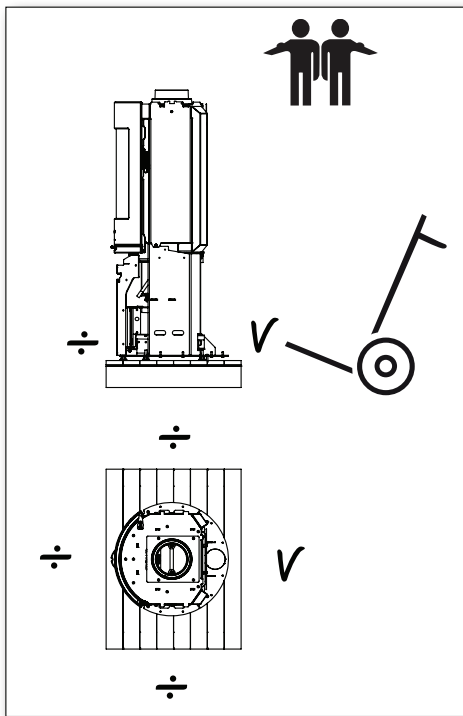

Corretto utilizzo delle maniglie

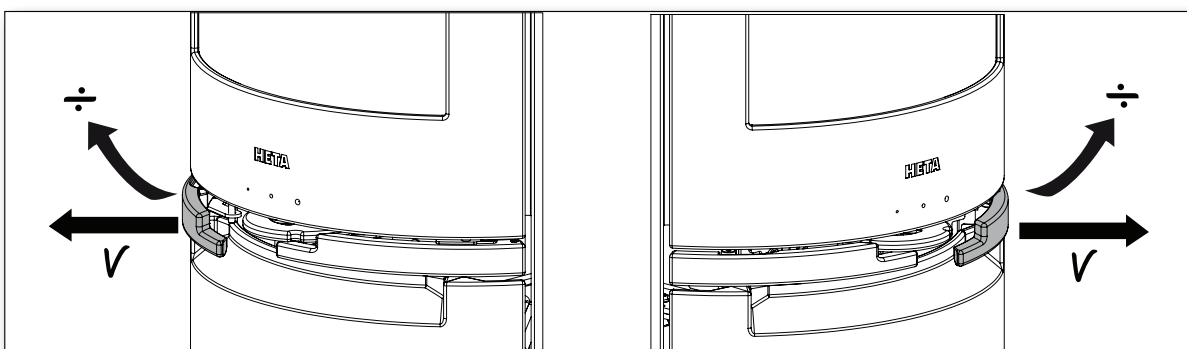

Con la vostra nuova stufa o inserto a legna troverete quanto segue:

<p>Muanuale delle istruzioni</p>	
<p>Guanto Heta (o “mano fredda”) 0023-9002</p>	
<p>Scheda dati tecnici</p>	

<p>Q.C.</p>	
<p>Spray alla grafite per la lubrificazione 0027-0130</p>	

Gli attrezzi necessari et silicone non sono inclusi.

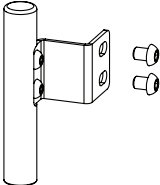
<p>Parte accessoria Maniglia del forno Nr. 6000-030398</p>	
---	---

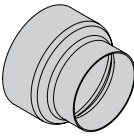
<p>Parte accessoria Riduzione dell'aria fresca esterna attraverso il pavimento Nr. 0008-027226</p>	
--	---

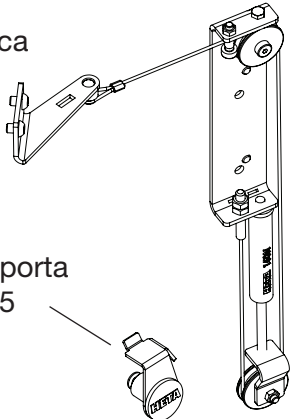
<p>Parte accessoria Kit di chiusura automatica Nr. 6000-028870</p>	
---	---

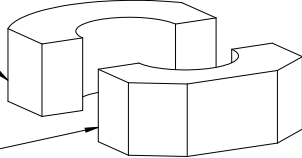
<p>Pietra di accumulo acquistata Scan-Line 920S</p>	
<p>Pietra anteriore 0023-022142</p>	
<p>Pietra posteriore 0023-022143</p>	
<p>Scan-Line 920S Scarico superiore 2 stk. 0023-022142 2 stk. 0023-022143</p>	<p>Scarico posteriore Scan-Line 920S 1 stk. 0023-022142 1 stk. 0023-022142</p>

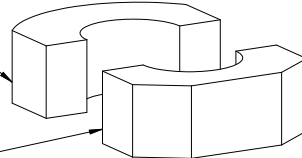
<p>Pietra di accumulo acquistata Scan-Line 920B</p>	
<p>Pietra anteriore 1 stk. 0023-022142</p>	
<p>Pietra posteriore 1 stk. 0023-022143</p>	

1. ISTRUZIONI PER L'USO

1.1 Prima dell'utilizzo

Prima di utilizzare la stufa a legna, assicurarsi che le condizioni di installazione siano soddisfatte. Guardare pag. 21.

Colonna rotante

Transportsikringskruer 0008-15235
for Scan-Line 910 - 920B - 920S
med drejesokkel.

Skruerne må først fjernes, når
ovnen er på plads og ikke skal
flyttes mere.



Ovnen må **kun** flyttes,
når skruerne er
monteret.

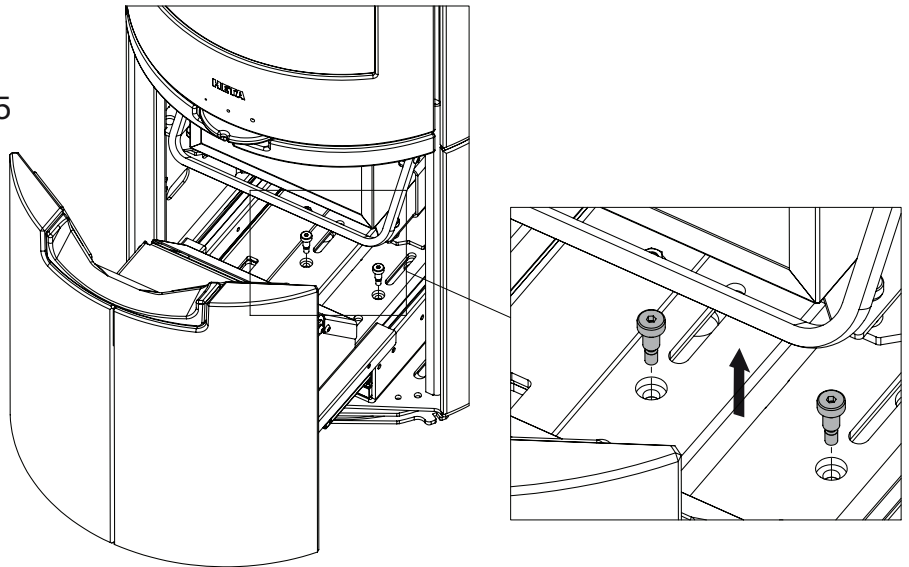

Viti di arresto per la regolazione dell'angolo di rotazione sulla colonna rotante

1 pz. 0008-0002 vite di arresto a 90° alla consegna.

Vite di arresto montata per angolo di rotazione
di 90°

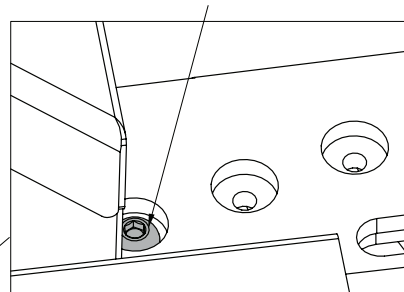
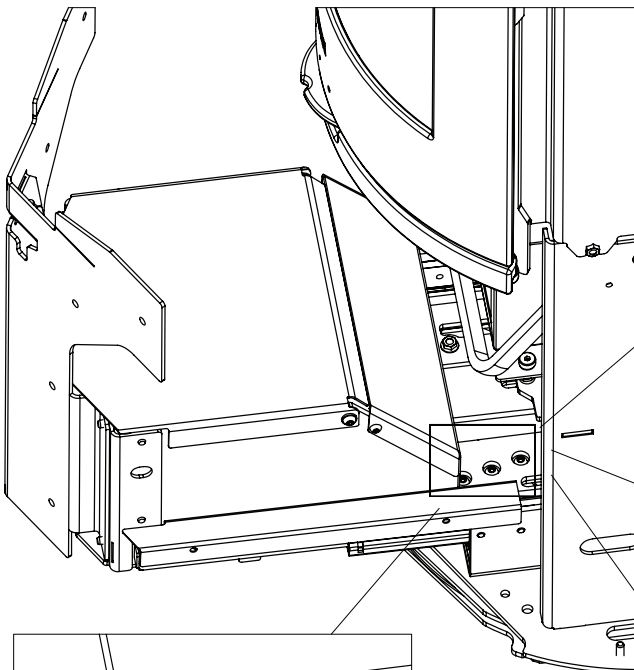

Vite di arresto montata per angolo di rotazione
di 120°

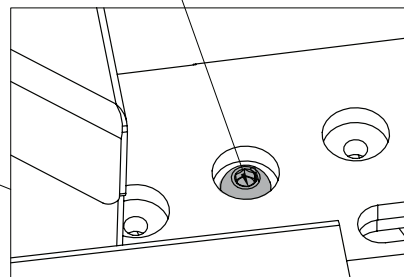

Vite di arresto montata per angolo di rotazione
di 180°

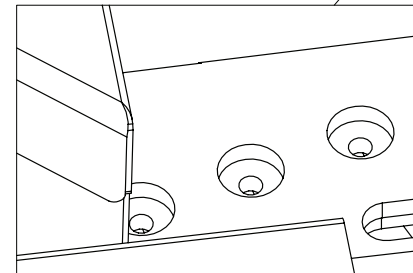
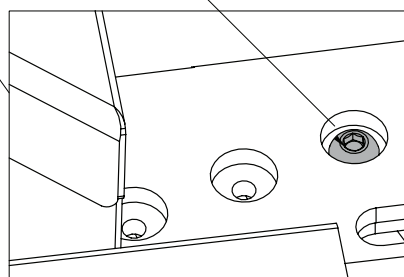

Nessuna vite di arresto montata per angolo di
rotazione di 360°

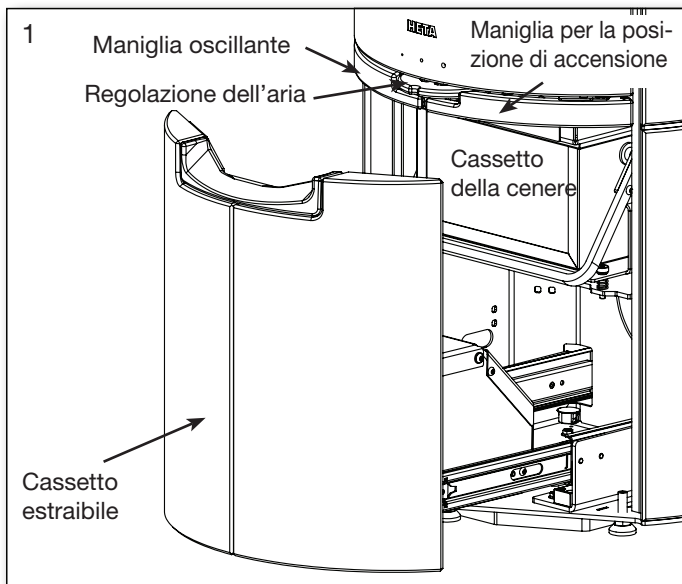

1.2 Prima accensione

La verniciatura della stufa è indurita in fabbrica, tuttavia alla prima accensione può emettere odori sgradevoli. Si consiglia pertanto una buona ventilazione durante la prima accensione.

1.3 Regolazione del flusso d'aria

La combustione della stufa è regolabile grazie ad una levetta sotto lo sportello della stufa. Vedi fig. 2.

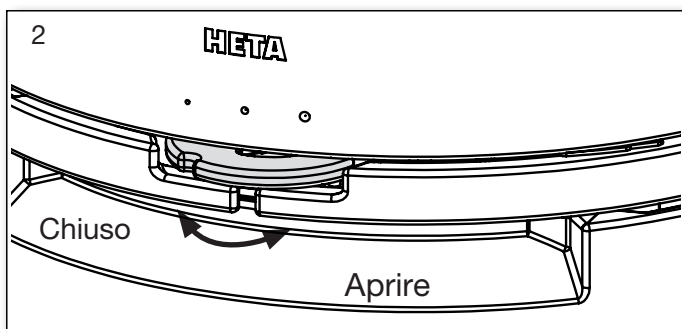

Prima dell'accensione, è molto importante che la ventola nel forno da cottura sia chiusa. Vedi fig. 3.

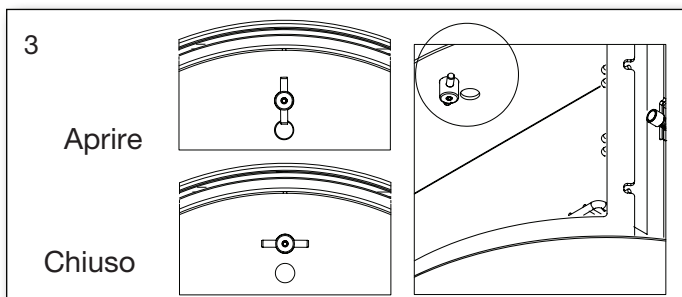

1.4 Accensione

Appoggiare due pezzi di combustibile sul fondo. Su questi, ammuccchiare combustibile in bastoncini a strati, lasciando dell'aria nel mezzo, così da accenderne la parte superiore. Se neces-

sario, utilizzare bustine di paraffina per l'accensione. Le fiamme devono farsi strada dall'alto verso il basso.



L'uso di qualsiasi gas, olio o liquido combustibile è severamente vietato per l'uso di una stufa a legna.

Raccomandiamo di effettuare la prima combustione con la valvola di regolazione dell'aria completamente aperta, così che la stufa e la canna fumaria si riscaldino in modo ottimale.



Inquadra il codice e seleziona la lingua.

1.5 Rifornimento

Il normale rifornimento di combustibile deve avere luogo quando c'è ancora un buono strato di braci. Distribuire le braci sul fondo, ma principalmente nella parte anteriore della stufa. Collocare una quantità di ceppi corrispondenti a 1,5 kg sopra le braci in perpendicolare rispetto all'apertura della stufa. Vedere fig. 5.



Aprire l'aria di combustione completamente e mantenere l'eventuale sportello socchiuso (non è necessario mantenerlo socchiuso, ma può accelerare l'accensione del combustibile).

Il legno si accenderà molto velocemente (circa in

1-3 minuti). Se l'accensione è avvenuta a sportello aperto, questo va chiuso poco dopo e, quando il fuoco ha attecchito bene sul legno, l'aria di combustione va regolata al livello desiderato.

La potenza nominale 7,3 kW viene raggiunta dopo un periodo di accensione di circa 50 minuti.

Tipo stufa	Apertura valvola dell'aria in %	Quantità di legna per accensione
Scan-Line 910-920B-920S	31	1,52



Lo sportello deve essere chiuso durante questa operazione.

Al rifornimento, assicurarsi che il combustibile non sia troppo ammucchiato, poiché ciò comporterebbe una peggiore combustione e una minore resa.

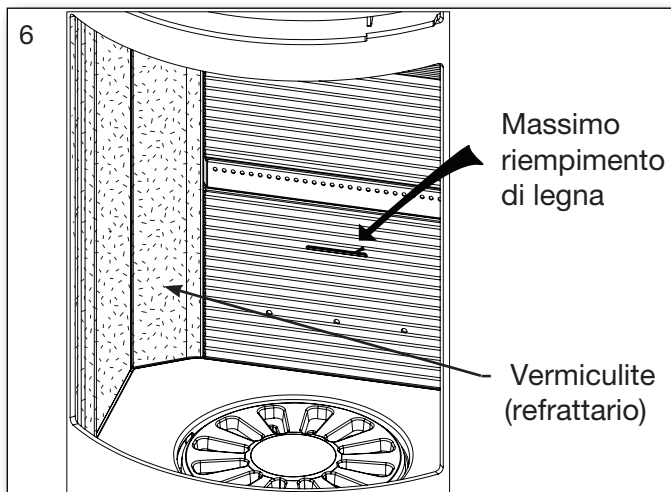

Fare attenzione quando si posiziona la legna all'interno del focolare (usando il guanto provvisto).

Si rischia di crepare o rompere le pareti di vermiculite refrattaria.

In caso di debole tiraggio della canna fumaria consigliamo di aprire una finestra, questo aumenterà la ventilazione e darà più ossigeno al processo di combustione.



Durante il rifornimento, il carico massimo di legna non può superare i 2,0 kg. In caso di superamento di tale quantità, la garanzia decade.

1.6 Rimozione della cenere

Utilizzare l'apposita grata "shaker" ruotandola avanti e indietro, in questo modo la cenere cadrà dai fori direttamente nel cassetto portacenere

sottostante. Vedi fig. 7. può essere utile lasciare uno strato di cenere sul fondo della camera di combustione sopra la grata come isolante.

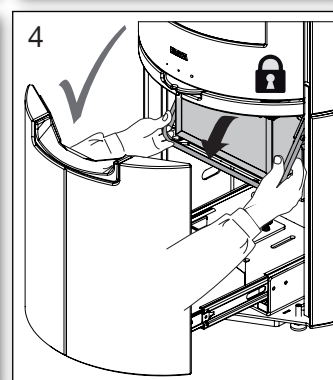
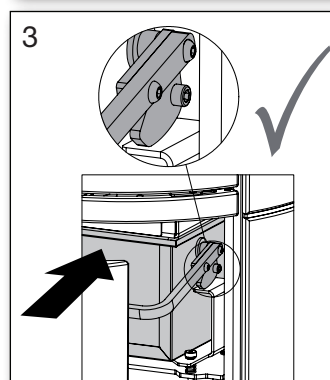
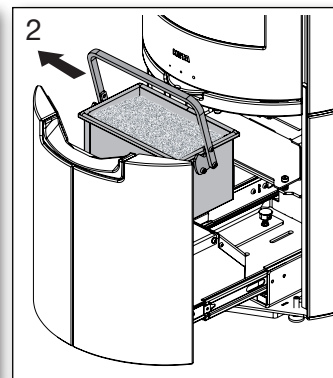
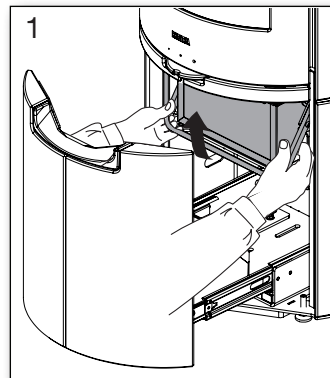
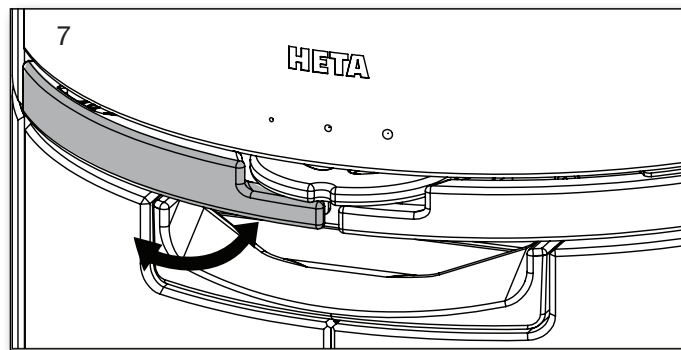

Attenzione al momento dello svuotamento della cenere: potrebbero essere nascoste braci incandescenti che durano molto a lungo.

Il cassetto della cenere deve essere fissato e non può muoversi dopo essere stato chiuso. Non accendere nella stufa se il cassetto della cenere non è fissato. Se non viene rispettata, la garanzia decade.

1.7 Ridurre la combustione

La stufa è adatta all'utilizzo intermittente. Non abbassare mai l'aria in modo tale che la legna sia ventilata e la fiamma ridotta. Aspettare a chiudere l'aria fino a quando le fiamme si spengono e la legna viene trasformata in carbone incandescente.

Se cercate di ottenere meno emissioni di calore, fatelo caricando pezzi di legna più piccoli e diminuendo il flusso d'aria esterna. Non chiudere completamente l'aria esterna durante l'accensione.

Attenzione che la stufa produce naturalmente fuliggine se il flusso d'aria esterno è troppo basso. Ciò è dannoso per l'ambiente. Inoltre c'è il rischio per il vetro, per la canna fumaria e per altre che possono venire coperte dalla fuliggine.

Se questa situazione viene combinata con la combustione di legna umida, l'accumulo di fuliggine può diventare così spesso e appiccicoso che la guarnizione può, per esempio, staccarsi quando la porta viene riaperta il giorno dopo.



Non utilizzare mai la stufa se le guarnizioni sono allentate.

1.8 Pericolo di esplosione



È molto importante non allontanarsi dalla stufa finché vi è fiamma viva al suo interno dopo il rifornimento di legna (la fiamma si presenta, normalmente, entro 1 minuto e mezzo).

Può verificarsi pericolo di esplosione quando si inserisce troppa legna nella stufa, poiché si sviluppa una grande quantità di gas, che può esplodere se l'apporto di aria è insufficiente.

ATTENZIONE!



Quando è in accensione la stufa diventa molto calda (più di 90° C). I bambini devono evitare il contatto con la stufa.

Può essere necessario mettere una sorta di recinzione se si hanno bambini molto piccoli. Non devono essere conservati materiali infiammabili nelle vicinanze della stufa come vestiti da asciugare, mobili o tende.

1.9 Tiraggio e canna fumaria

Lo scarso tiraggio non permetterà alla stufa o inserto di bruciare come dovrebbe. Il vetro può sporcarsi, richiedendo una pulizia della canna fumaria più frequente, il fumo potrebbe uscire quando si apre la porta abbassando il rendimento di calore e producendo inutile inquinamento all'ambiente.

Un buon tiraggio garantirà alla stufa di ottenere la combustione ottimale con la migliore efficienza. Le stufe a legna Heta sono costruite in

modo da regolare autonomamente l'afflusso di aria necessaria alla combustione. Ciò garantisce un alto rendimento, il vetro pulito e un basso impatto ambientale.

Tuttavia il tiraggio minimo della canna fumaria: 12 PA, ciò garantisce una combustione ottimale, una bella visione della fiamma, così come il raggiungimento dell'efficienza nominale.

Tuttavia, sussiste il rischio di emissioni di fumo se lo sportello viene aperto durante una combustione a fiamma alta, o se manca il giusto apporto d'aria alla stanza, oppure se un ventola di aspirazione è in uso.

Tuttavia La temperatura dei fumi con rendimento nominale: 239°C rispetto a 20°C)

Tuttavia il flusso di massa dei fumi è 5,3 g/sec. Corrispondente a 19 m³/h di aria di combustione bruciando 1,52 kg di legna.

Il tiraggio della canna fumaria è provocato dalla differenza tra le alte temperature al suo interno e della temperatura esterna più fredda.

La lunghezza e l'isolamento della canna fumaria, il vento e le condizioni atmosferiche hanno anch'essi un impatto sulla produzione o meno della compressione corretta all'interno della canna fumaria. Prima di una nuova accensione a seguito di un lungo periodo di inutilizzo, è necessario controllare che la stufa e la canna fumaria siano prive di eventuali intasamenti (tappi di fuliggine, nidi di uccelli).

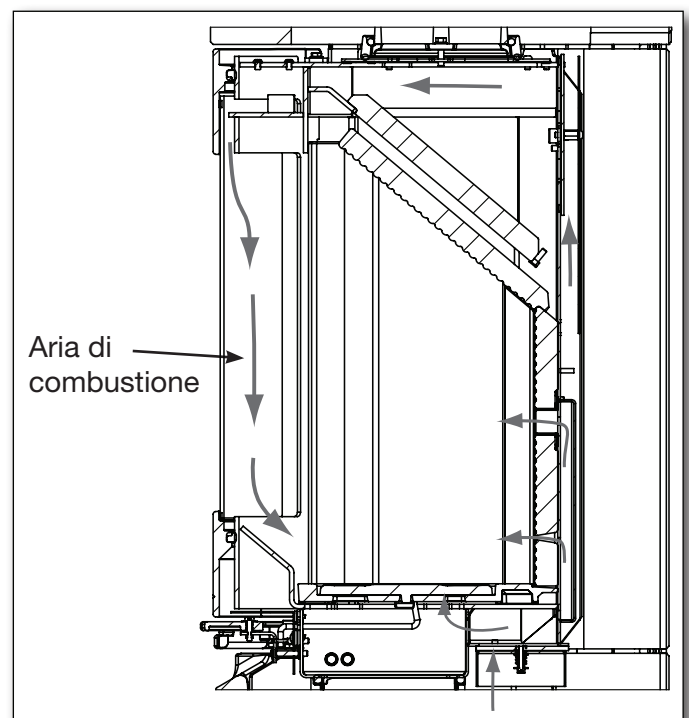

Una riduzione del tiraggio si può verificare se:

- La differenza di temperatura è troppo ridotta – es. un cattivo isolamento della canna fumaria
- La temperatura esterna è troppo alta – es. durante la stagione estiva
- Non c'è vento
- La canna fumaria è troppo bassa e riparata
- Falsa aria nella canna fumaria
- Canna fumaria e tubo dei fumi sono intasati
- L'abitazione è stagnante (mancato apporto di aria esterna).
- Un tiraggio negativo (cattivo tiraggio), in caso di canna fumaria fredda o di condizioni atmosferiche avverse, può essere compensato fornendo alla stufa un apporto d'aria maggiore rispetto alla norma.

Un buon tiraggio si ottiene se:

- La differenza di temperatura fra la canna fumaria e la temperatura esterna è elevata
- C'è alta pressione
- La canna fumaria è dell'altezza giusta, almeno 4.00 m al di sopra della stufa, ed è priva di comignolo in cemento o pietre.

1.10 Combustibile

La vostra nuova stufa o inserto ha ricevuto l'approvazione EN per l'uso con combustibile. Dunque, deve essere utilizzata solo legna pulita e secca per la combustione al suo interno. Non utilizzare mai la stufa per la combustione di legname proveniente dal mare, poiché questo può contenere molto sale, che potrebbe danneggiare la stufa e la canna fumaria. Allo stesso modo, non devono essere bruciati rifiuti, legno verniciato, legno trattato a pressione o trucioli, poiché emettono fumi tossici e vapore.

Una corretta accensione garantisce uno scambio di calore e un rendimento ottimali. Allo stesso tempo, si evitano problemi ambientali, quali la produzione di fumi e odori, e si riduce il rischio di combustione nella canna fumaria. Se la legna è umida, è necessaria una grande quantità di calore per vaporizzare l'acqua, e questo calore si dissiperà attraverso la canna fumaria. È importante utilizzare legna secca, cioè legna con un contenuto massimo di umidità del 20%. Questo tasso di umidità si ottiene immagazzinando la legna per 1-2 anni prima dell'uso. I ceppi di diametro superiore a 10 cm devono essere spaccati prima dello stoccaggio. La lunghezza adeguata

dei ceppi è pari a circa 30-50 cm, così da poter essere in diretto contatto con le braci. In caso di stoccaggio all'aperto, la legna va coperta. Se conservate la legna all'esterno, è meglio coprirla.

Esempi di legna consigliati

La differenza tra i tipi di legna e la loro relativa densità tipica per m³, indicata per legna al 100% con tasso di umidità del 18%.

Legna	kg/m ³	Legna	kg/m ³
Faggio	710	Salice	560
Quercia	700	Ontano	540
Frassino	700	Pino silvestre	520
Olmo	690	Larice	520
Acerò	660	Tiglio	510
Betulla	620	Abete rosso	450
Pino di montagna	600	Pioppo	450

L'uso di tipi di legno oleosi, come il teak e il mogano, è sconsigliato, poiché potrebbero danneggiare il vetro.

Potere calorifico della legna

Devono essere utilizzati circa 2,4 kg di combustibile generico per sostituire 1 litro di idrocarburo da riscaldamento. Tutto la legna ha all'incirca lo stesso potere calorifico per kg, che è pari a circa 5,27 kW/ora, se la legna è completamente secca. Il combustibile con un tasso di umidità del 18% produce una potenza utile pari a circa 4,18 kW/ora per kg e 1 litro di olio da riscaldamento produce circa 10 kW/ora.

Emissioni di CO₂

1000 litri di idrocarburi da riscaldamento producono con la combustione 3,171 tonnellate di CO₂. Poiché la legna è una fonte di calore/energia neutra dal punto di vista della CO₂, si risparmia all'ambiente la produzione di circa 1,3 kg di CO₂ ogni volta che si utilizza 1 kg di combustibile generico.

1.11

Irregolarità del funzionamento

La canna fumaria deve essere pulita almeno una volta l'anno, consigliamo di farlo fare da un esperto della NACS (associazione nazionale di spazzacamini) registrato e autorizzato.

Se si verifica produzione di odori o fumo, innanzitutto, verificare se la canna fumaria è intasata.

Il tiraggio minimo deve essere garantito per ottenere una gestione ottimale del fuoco. Tuttavia, tenete conto che il tiraggio della canna fumaria dipende dalle condizioni del vento. In caso di vento forte, il tiraggio aumenta al punto che potrebbe rendersi necessario il montaggio di una valvola a farfalla nel tubo dei fumi, per la regolazione del tiraggio stesso.

Durante la pulizia della canna fumaria, ricordarsi che potrebbe esservi fuliggine sul deflettore dei fumi e su altre superfici. Se la legna brucia troppo rapidamente, può essere dovuto a un tiraggio eccessivo. Verificare, anche, che la guarnizione dello sportello sia in buono stato.

Se la stufa riscalda troppo poco, può essere dovuto all'uso di legna bagnata. Una gran parte dell'energia termica viene utilizzata per l'essiccazione della legna e il risultato è una cattiva economia del riscaldamento e un maggiore rischio di depositi di fuliggine nella canna fumaria.

1.12 Combustione nella canna fumaria

Se si dovesse verificare combustione nella canna fumaria - che può succedere in caso di uso non corretto o prolungato di legna umida - è necessario chiudere lo sportello e l'apporto di aria (completamente), soffocando, così, il fuoco. Chiamare poi i vigili del fuoco.

1.13 Manutenzione

Le superfici della stufa sono trattate con vernice resistente alle alte temperature. La stufa a legna va pulita con un panno umido. La riparazione di eventuali danni può essere effettuata con una vernice per riparazioni, che può essere acquistata in bomboletta spray.

1.14 Pulizia del vetro

In caso di cattiva combustione, ad esempio per utilizzo di legna bagnata, il cristallo può presentare depositi di fuliggine. Questa può essere rimossa in modo rapido ed efficace con un detergente per vetri applicato a un panno.



Non applicare mai prodotti spray direttamente sul cristallo.

1.15 Pulizia del forno da cottura

Evitare il più possibile che liquidi o altri materiali colino sul trattamento superficiale del forno. Utilizzare eventualmente una placca in alluminio come raccogliocce.

Pulire il forno soltanto con acqua calda e detersivo per piatti. Non utilizzare detersivi per forno, perché potrebbero danneggiare la superficie.

Smontare e pulire la griglia e i relativi sostegni. Vedere fig. 1-5.

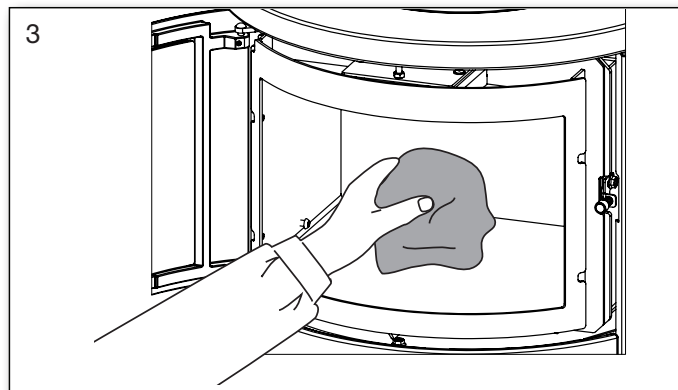
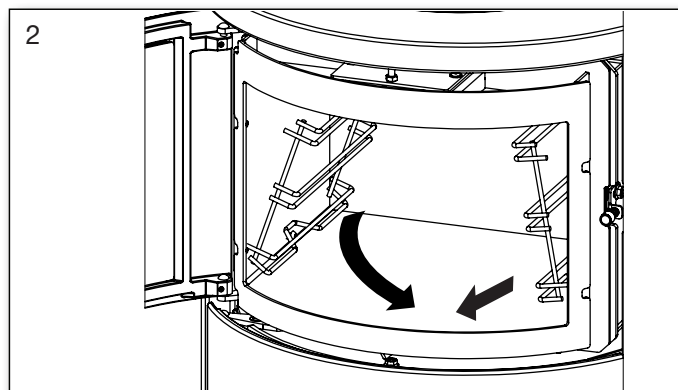
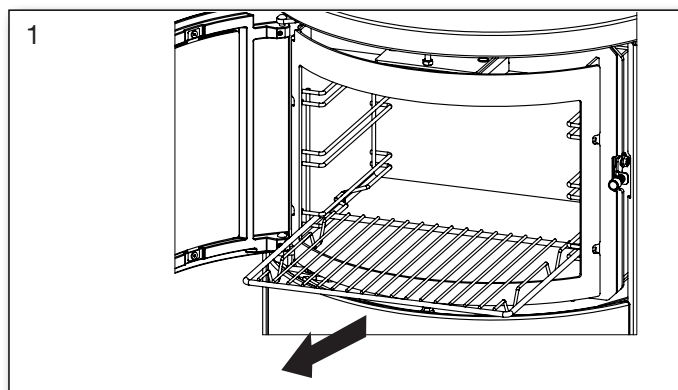

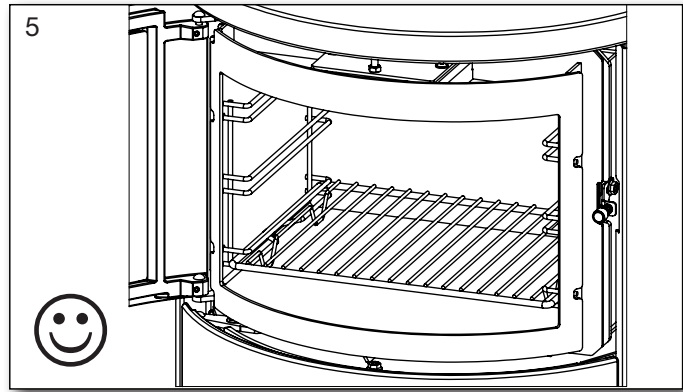
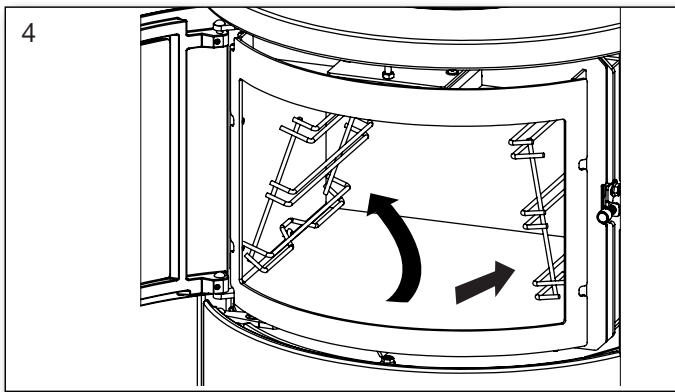

1.16 Pulizia dietro il forno

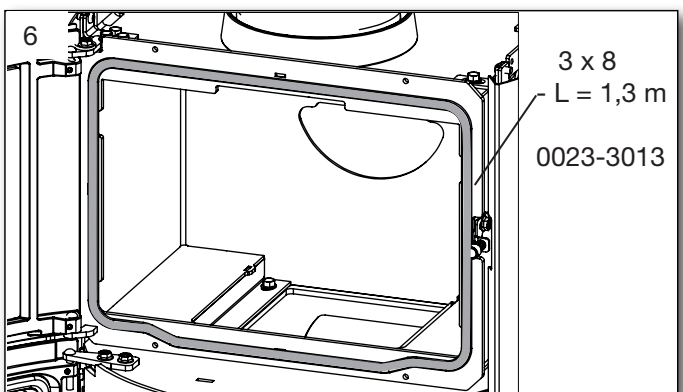
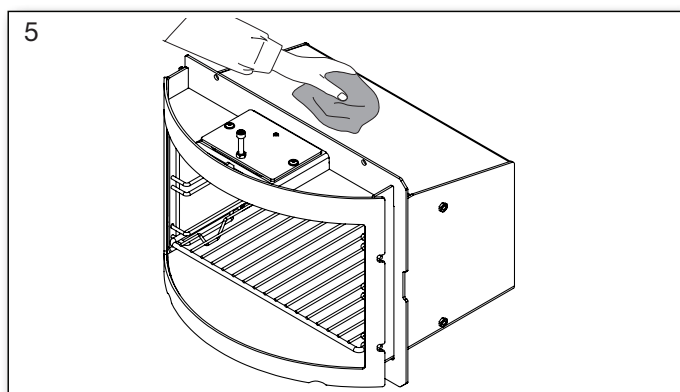
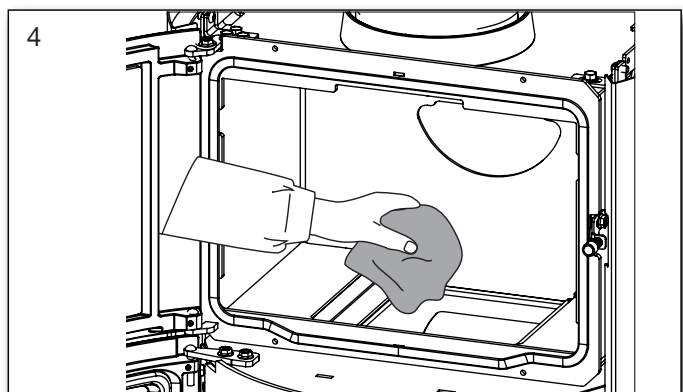
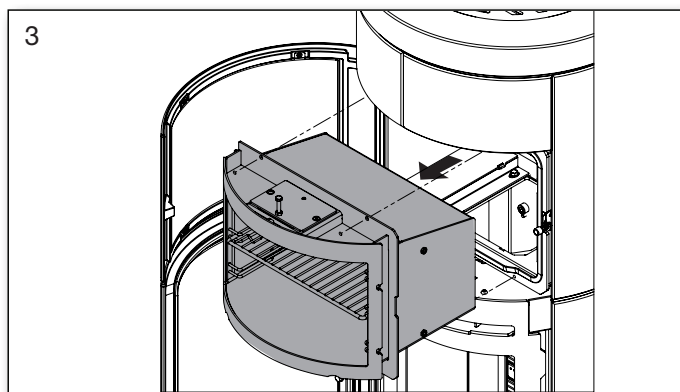
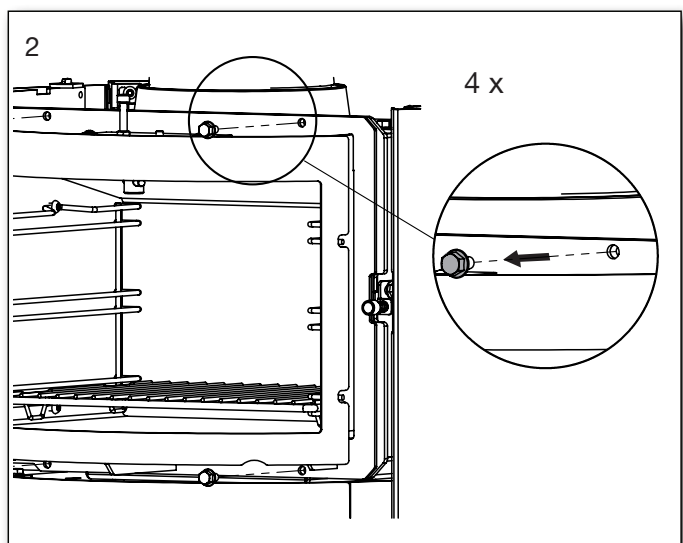
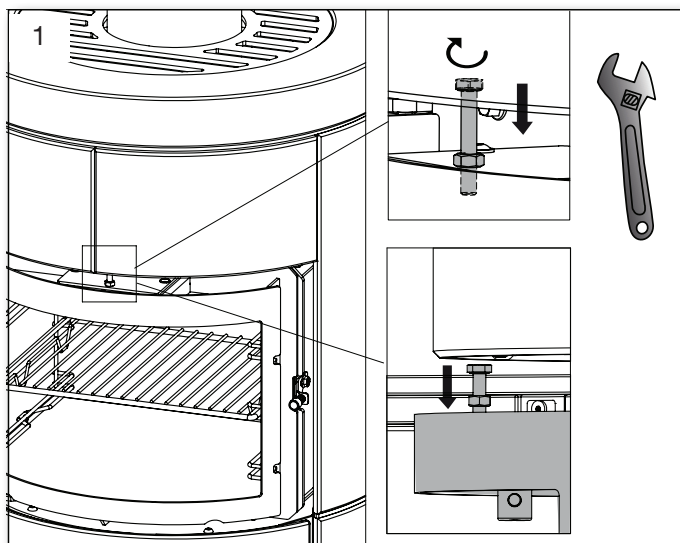

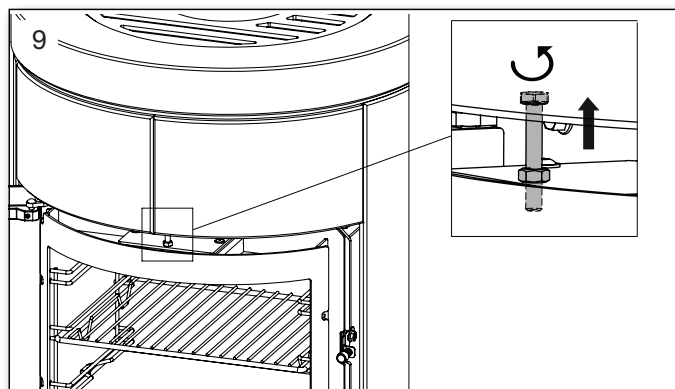
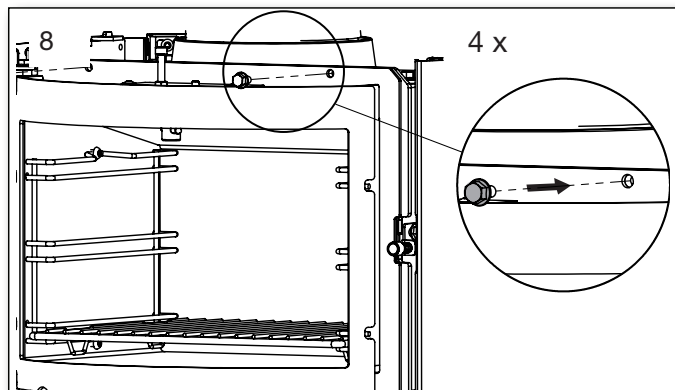
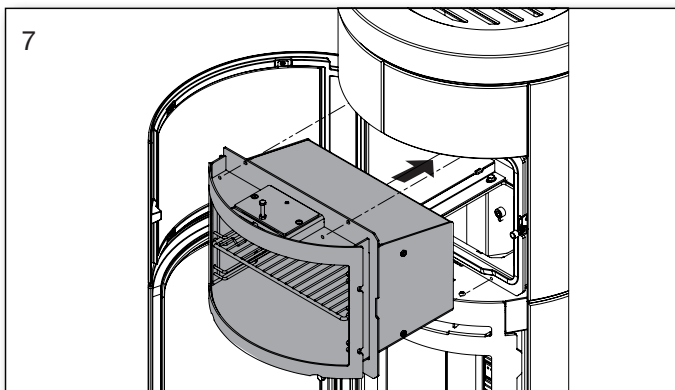

1.17 Diagramma della manutenzione

Manutenzione / periodo	Proprietario della stufa					Qualifica tecnica	
	Prima dell'autunno	Tutti i giorni	2-3 volte/giorno	Ogni 30 Giorni	Ogni 60-90 giorni	1 volta/anno	2 volte/anno
Pulire la canna fumaria	C						
Pulire la canna fumaria e la stufa	C				C		
Pulizia della camera di combustione della stufa	C	VI			C		
Pulire l'aspirazione dell'aria di combustione	C				C		
Pulire il cassetto della cenere da 8 litri	C		VI	C			
Controllare / cambiare, guarnizione porta	C/S	VI					C/S
Controllare / cambiare, guarnizione vetro	C/S	VI					C/S
Controllare / cambiare, guarnizione cassetto cenere	C/S	VI					C/S
Controllare / cambiare, guarnizione tubo di scarico	C/S	VI					C/S
Controllare / cambiare vermiculite	C/S	VI					C/S
Lubrificare le cerniere	L	VI			L		
Lubrificare le serrature	L	VI			L		
Lubrificare gli attacchi del cassetto cenere	L				L		

C = pulire

VI = ispezione generale, pos. Pulizia/ sostituzione/ regolazione

L = Lubrificare con spray di grafite.

C/S = controllare/ cambiare

1.18 Tabella risoluzione dei problemi

Difetto	Causa	Svolgimento	Soluzione
Problemi di accensione. Quando la stufa è fredda, il fumo si diffonde nella stanza. Una volta che la camera di combustione ha raggiunto la temperatura, la stufa funziona bene.	Insufficiente tiraggio della canna fumaria. La canna fumaria ha un'adeguato tiraggio solo da calda.	È possibile testarla usando un accendino, osservando se la fiamma è attirata dalla camera di combustione.	Aumentare il tiraggio.
La stufa non brucia a dovere dopo la fase di riscaldamento, e il vetro si sporca di fuliggine lentamente.	Fuliggine nel tubo di scarico.	Tenere regolarmente d'occhio il tubo di scarico, e il problema si risolverà.	Pulire regolarmente, e limitare l'uso dei tubi di scarico orizzontali. Non usare legna che genera una gran quantità di cenere.
Il fuoco non brucia bene dopo la fase di accensione, e sul vetro si accumula lentamente la fuliggine.	Pulire i tubi.	Controllare regolarmente i tubi poiché il problema si manifesta gradatamente.	Migliorare il tiraggio della canna fumaria.
	Insufficiente tiraggio.	Il problema si verifica solitamente durante l'accensione. Misurare il tiraggio.	Aumentare il tiraggio.
	Insufficiente apporto d'aria.	Controllare l'apporto d'aria.	Leggere le istruzioni d'uso e applicarle tutte.
	Legna umida.	Usare legna pulita, asciutta, con un tasso massimo di umidità del 20%.	La legna dovrebbe essere lasciata a essiccare per almeno un anno dopo il taglio.
	Pezzi di legna troppo grandi.	Dimensioni ottimali: vedere la sezione dedicata al combustibile, con diametro max di 10 cm	Utilizzare pezzi di legna più piccoli.
	Insufficiente apporto d'aria nella stanza. Porte e finestre a tenuta ermetica, ecc.	Assicurare un sufficiente apporto d'aria esterna aprendo porte e finestre.	Dipende dalle cause, le finestre devono essere aperte o pulire il raccordo d'aria esterna.
La vermiculite nella camera di combustione si sta logorando molto.	I gas della legna e dello scarico consumano la vermiculite.	Indagare se l'usura è normale.	Normalmente usure e piccole crepe sono insignificanti. Dovrebbe essere sostituita quando l'acciaio della camera di combustione diventa visibile.
Combustione troppo rapida	Troppo tiraggio.	Per testare, è possibile aprire il cassettono cenere (sulle stufe che ne dispongono) per la pulizia, ma ricordatevi di richiuderlo.	Misurare il tiraggio della canna e installare un regolatore se necessario.
	La guarnizione dello sportello o del cassetto cenere sono difettati	Da fredda, chiudere un pezzo di carta nello sportello – la guarnizione dovrebbe tenere la carta delicatamente in posizione in modo da non uscire da solo. Usura normale.	Riposizionare la guarnizione.
La vermiculite nella camera di combustione si è crepata.	Shock o impatti durante l'aggiunta di legna.	Usura normale.	Le crepe hanno un impatto estetico. Sostituire quando diventa visibile l'acciaio della camera di combustione.
L'acciaio della camera di combustione si è ossidato.	La temperatura nella camera di combustione è troppo alta.	Si utilizza combustibile non adatto (come il carbone). Controllare la quantità della legna utilizzata, leggere le istruzioni d'uso.	Se vi sono evidenti crepe o spaccature nel corpo macchina, sostituirla.
La stufa fischia.	Troppo tiraggio dalla canna fumaria.	Per testare, è possibile aprire il cassettono cenere (sulle stufe che ne dispongono) per la pulizia, ma ricordatevi di richiuderlo.	Installare un ammortizzatore.
La stufa o inserto fa rumore metallico di tensione.	Di solito è dovuto alla tensione delle piastre metalliche.	Generalmente si verifica solo al riscaldamento e raffreddamento.	Regolare le piastre metalliche.
La stufa o inserto fa rumore metallico di contrazione.	Espansioni e contrazioni normali a causa di variazioni di temperatura.	Un rumore normale.	Controllare che la temperatura nella camera di combustione sia il più costante possibile.
La stufa o inserto fa rumore metallico di espansione.	Le temperature nella camera di combustione sono troppo alte.	Usare meno legna. Controllare anche la guarnizione del cassetto.	Guardare le istruzioni d'uso.
La stufa fa cattivo odore. La superficie emette vapore.	La vernice sulla superficie della stufa non si è ancora completamente indurita.	Guardare le istruzioni d'uso che parlano della prima accensione.	Assicurarsi che ci sia una sufficiente ventilazione.
Condensa nella camera di combustione.	Vermiculite umida.	Controllare le condizioni della vermiculite.	Dopo qualche accensione l'umidità evaporerà da sola.
	Legna umida.	Misurare il tasso di umidità.	Usare legna asciutta.
Condensa dal tubo di scarico.	Il tubo è troppo lungo o la canna fumaria è troppo fredda.	Controllare il tubo di scarico e la perdita di calore.	Migliorare il tubo di scarico, isolare la canna fumaria.
	Legna umida.	Misurare il tasso di umidità.	Usare legna asciutta.
Le parti mobili cigolano.	Mancata oliatura.	Nell'interessato.	Oliare con spray di grafite.

1.19 L'oliatura delle parti mobili con lo spray di grafite



Prima di utilizzare lo spray alla grafite coprire accuratamente, in modo che il lubrificante sia applicato solo nelle parti mobili.

Provare sempre lo spray alla grafite su una superficie nascosta, per assicurarsi che la scatola dosi nel modo desiderato.

Lo spray alla grafite può essere utilizzato solamente su una stufa calda

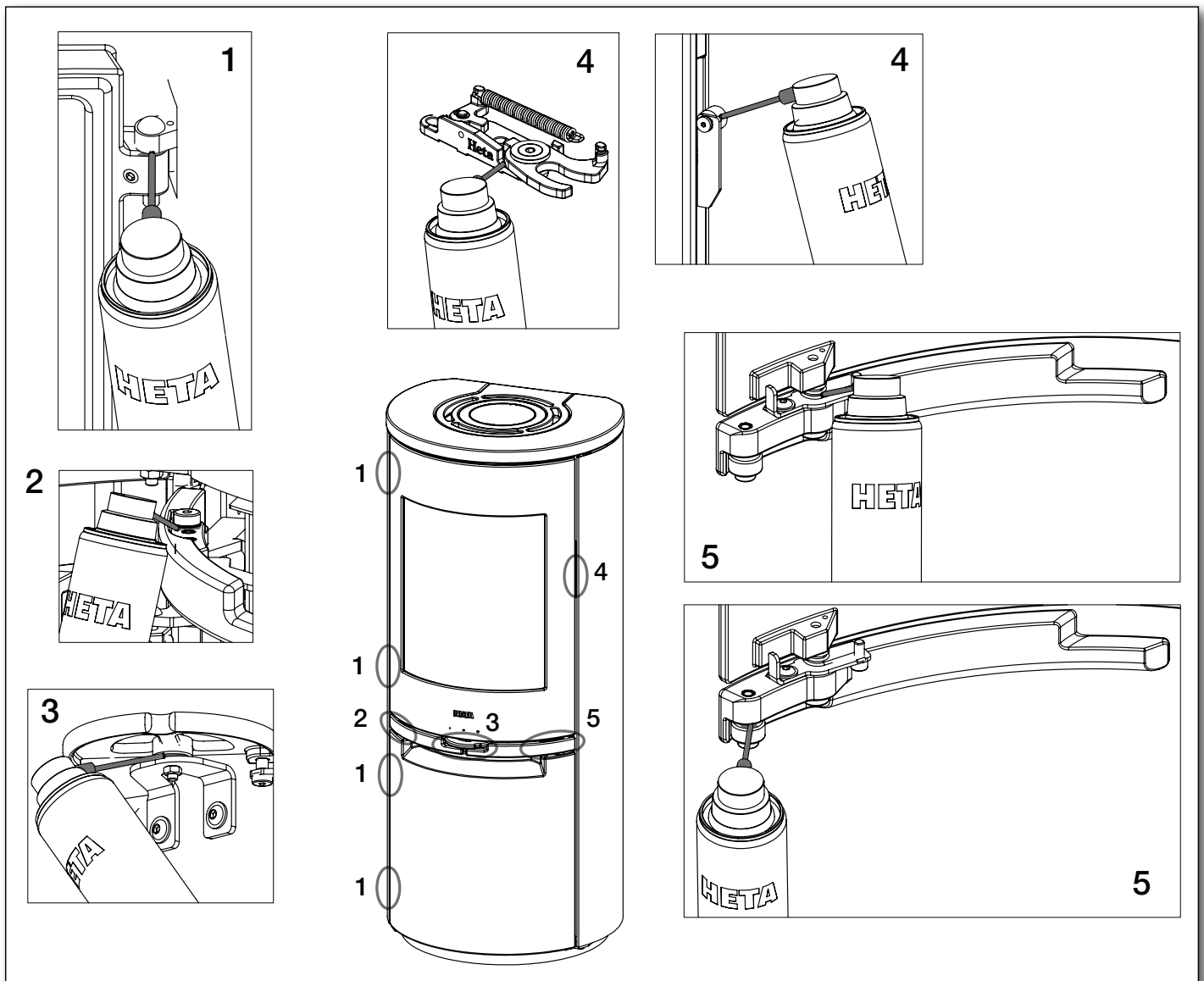
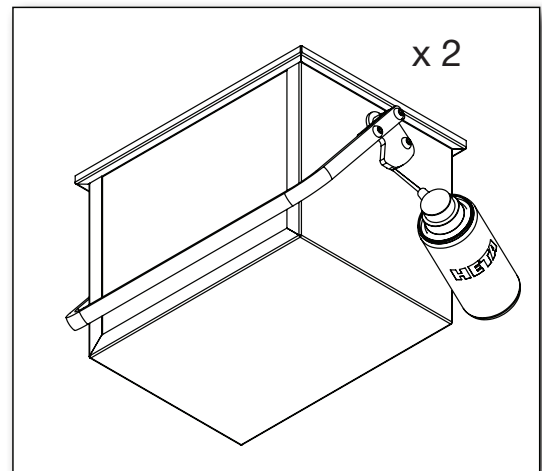

1.20 Dopo la pulizia della canna fumaria e riposizionamento delle pietre

Notare:

potrebbe essere necessario pulire/svuotare i buchi e gli accessi dell'aria dietro la pietra posteriore

Sequenza di rimozione di pietre.

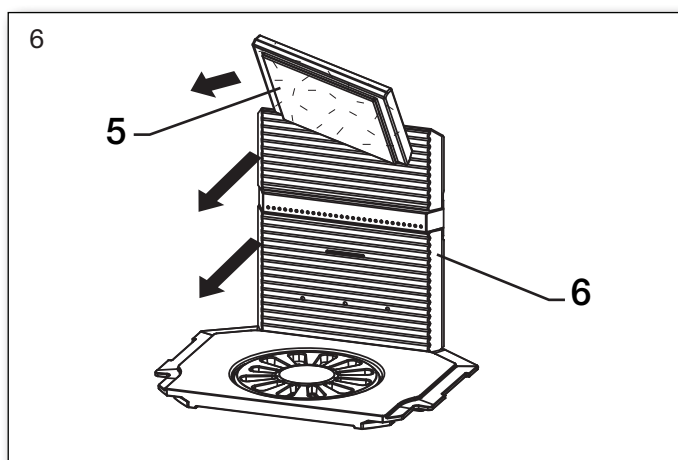
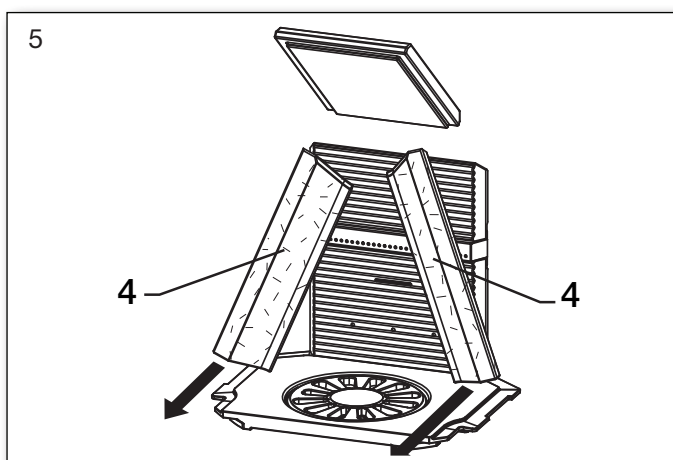
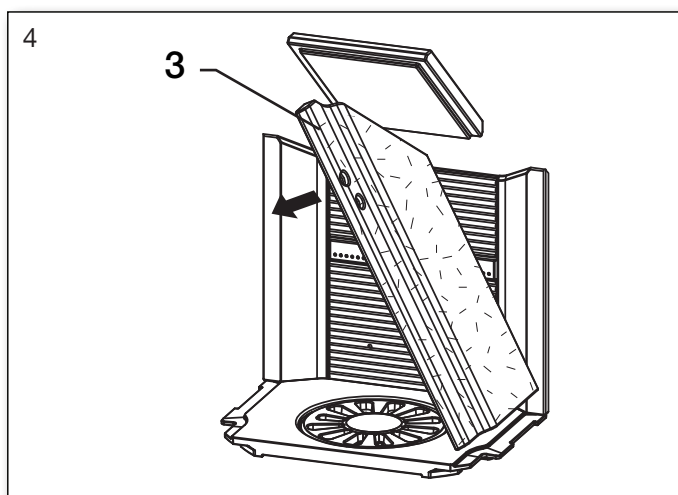
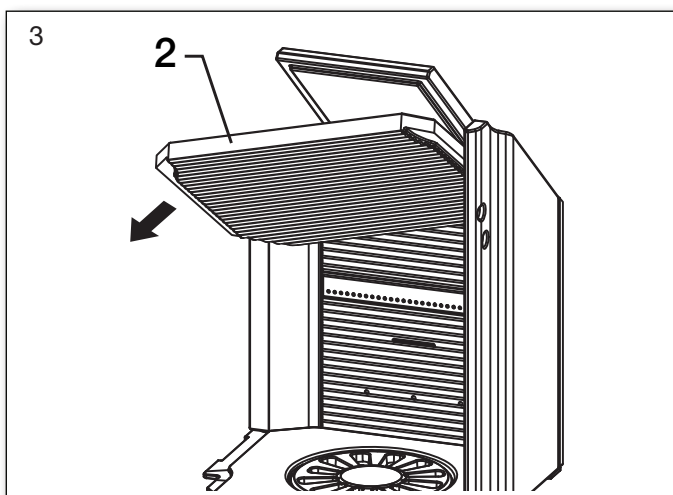
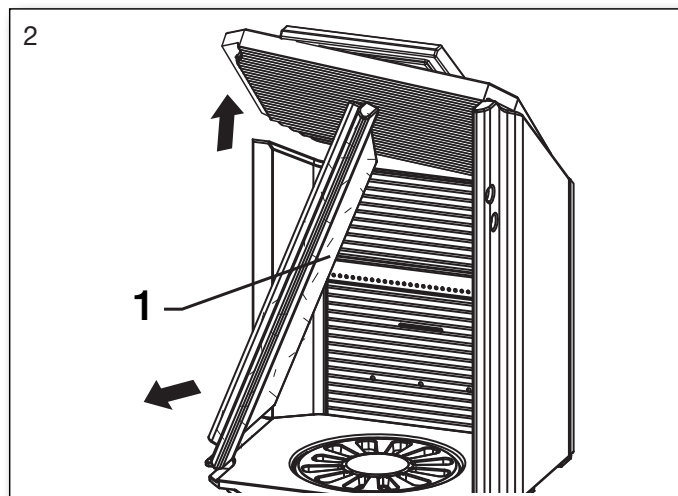
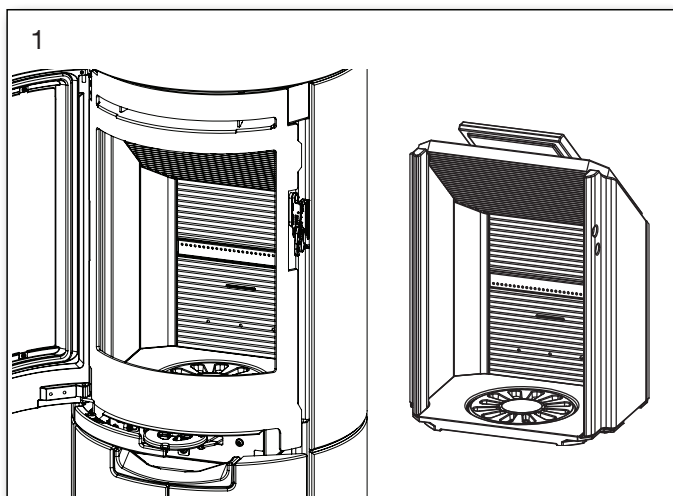

Riposizionare nell'ordine inverso, partendo dalla fig. 6.

1.21 Tabella dati sulla stufa con riferimento al collaudo EN 16510

Testato come stufa indipendente

Tipo stufa	Temperatura nominale fumi con temperatura ambiente di 20°C C°	Tronchetto di scarico dei fumi mm	Falda mm	Capacità di combustibile kg	Tiraggio min. mbar	Potenza nominale kW	Efficienza %	Distanza da materiali infiammabili			Peso della stufa kg
								Ai lati Tubi isolati/ non isolati (dS)	Dietro la stufa Tubi isolati/ non isolati (dR)	Distanza dai mobili (dP)	
Scan-Line 910 920B-920SIT	199**	ø150	ø100	1,5	0,12	7,3	86**	450	---/150	1150	*

**Misurazione a 1250 mm dall'uscita fumi con tubo non coibentato.

L'uscita nominale è l'uscita alla quale è stata testata la stufa 318° C

Scan-Line 920BIT = Forno Scan-Line 920SIT = Accumulo

I modelli di stufa con porta in vetro hanno lo stesso peso dei modelli di stufa con porte normali.

* Scan-Line 910IT	* Scan-Line 920BIT	* Scan-Line 920SIT
Soapstone: 263 kg	Soapstone: 344 kg	Soapstone: 360 kg
Limestone: 227 kg	Limestone: 293 kg	Limestone: 306 kg
Greywood: 247 kg	Greywood: 320 kg	Greywood: 335 kg
Incluso 1 set di pietre di accumulo. (25 kg)		

L'uscita nominale è l'uscita alla quale è stata testata la stufa.

Il test è condotto con l'aria di combustione aperta intorno al 38%

Tabella dati sulla stufa con riferimento al collaudo parete ignifuga nordica

Stufa	Parete ignifuga nordica Distanza dalla parete ignifuga con mattoni da 108 mm				
	Dimensioni minime in mm	Dietro la stufa Canna fumaria non isolata (dR)	Dalla porta accanto della stufa. Canna fumaria non isolata (dS)	Lunghezza della parete ignifuga davanti alla stufa (dL)	Lunghezza della parete ignifuga accanto al forno (dF)
Scan-Line 910-920B-920S IT		50	225	500	100

1.22 Disegno esploso – interno camera di combustione

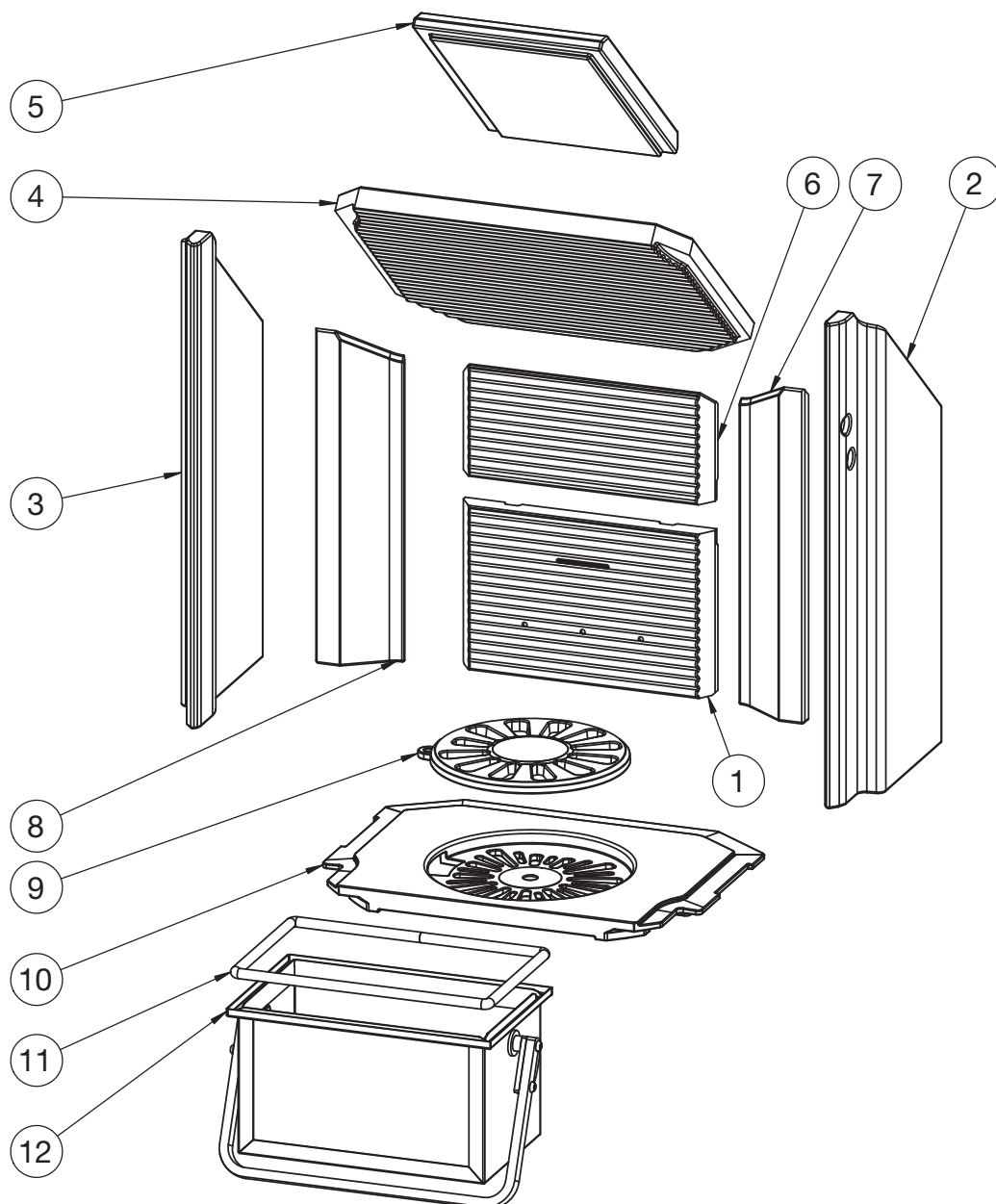

Pos.	No.	Name	Qty.
1	0023-006028	Pietra posteriore, sotto	1
2	0023-006261	Pietra laterale, destra	1
3	0023-006465	Pietra laterale, sinistra	1
4	0023-011495	Deflettore	1
5	0023-012044	Deflettore, piccolo	1
6	0023-012060	Pietra posteriore, sopra	1
7	0023-012061	Pietra lato stretto, destra	1
8	0023-012062	Pietra lato stretto, sinistra	1
9	0030-0201	Grata, Ø195 mm	1
10	0030-006009	Piastra di fondo	1
11	0023-3017	Imballaggio L = 850	1
12	4018-0053	Cassetto della cenere	1

Disegno esploso – sportello

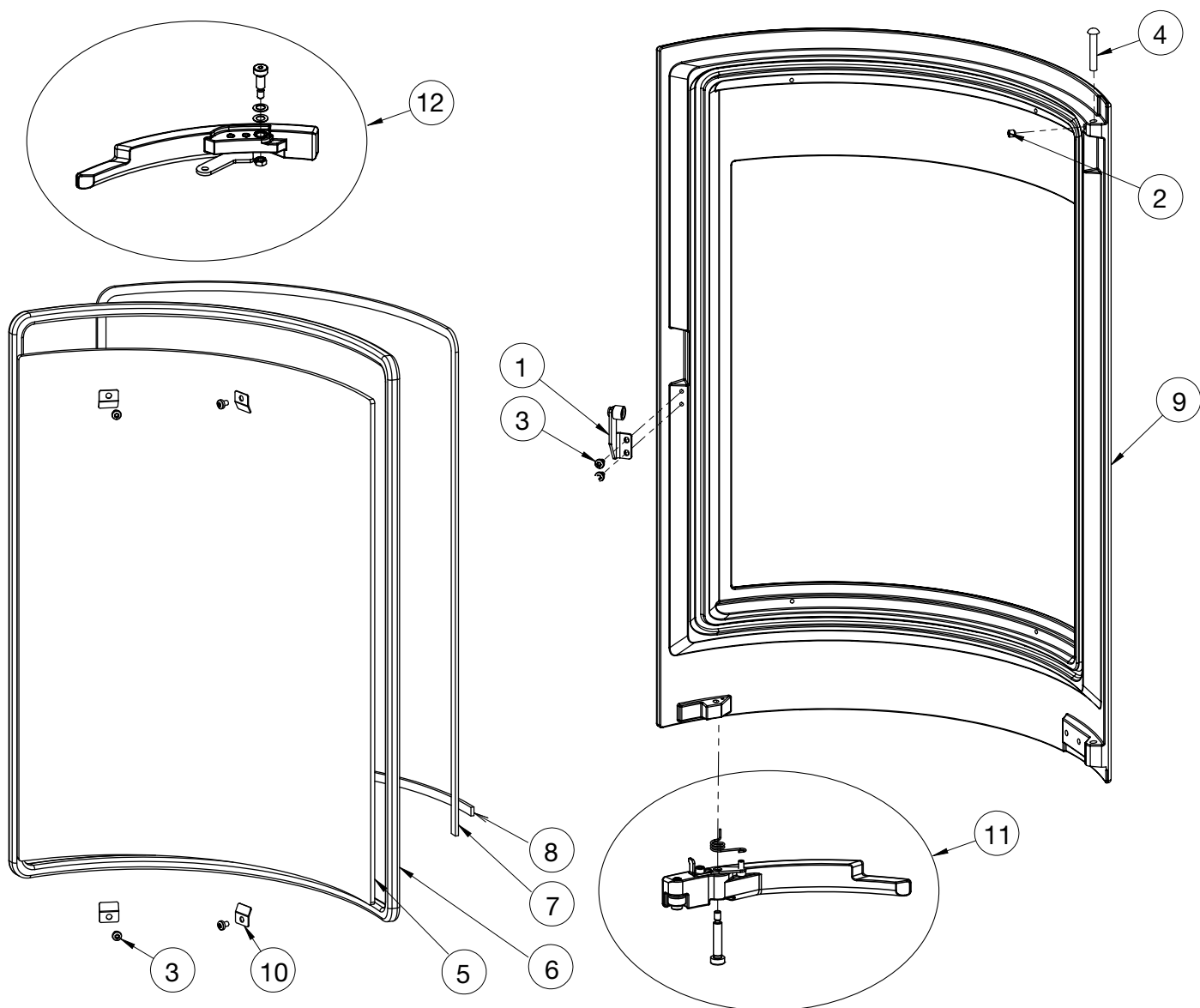

Pos.	No.	Name	Qty.
1	6000-005970	Kit rullino di chiusura	1
2	0008-1002	M6x6 Vite a brugola filettata esagonale	1
3	0008-2304	M4x6 Vite a testa bombata esagonale	6
4	0008-9082	6x35 Rivetto a testa tonda	1
5	0021-006404	Vetro	1
6	0023-3008	Guarnizione vetro $\varnothing 12$ L = 1,84 m	1
7	0023-3010	Guarnizione in tessuto 6 mm con adesivo, nero L = 1,3 m	1
8	0023-3010	Guarnizione in tessuto 6 mm con adesivo, nero L = 0,36 m	1
9	0030-005956	Sportello della stufa	1
10	1013-0432	Clip per il vetro	4
11	6000-029635	Maniglia Version 2	1
12	6000-027465	Manico completo per agitatore	1

Disegno esploso - Porta di vetro

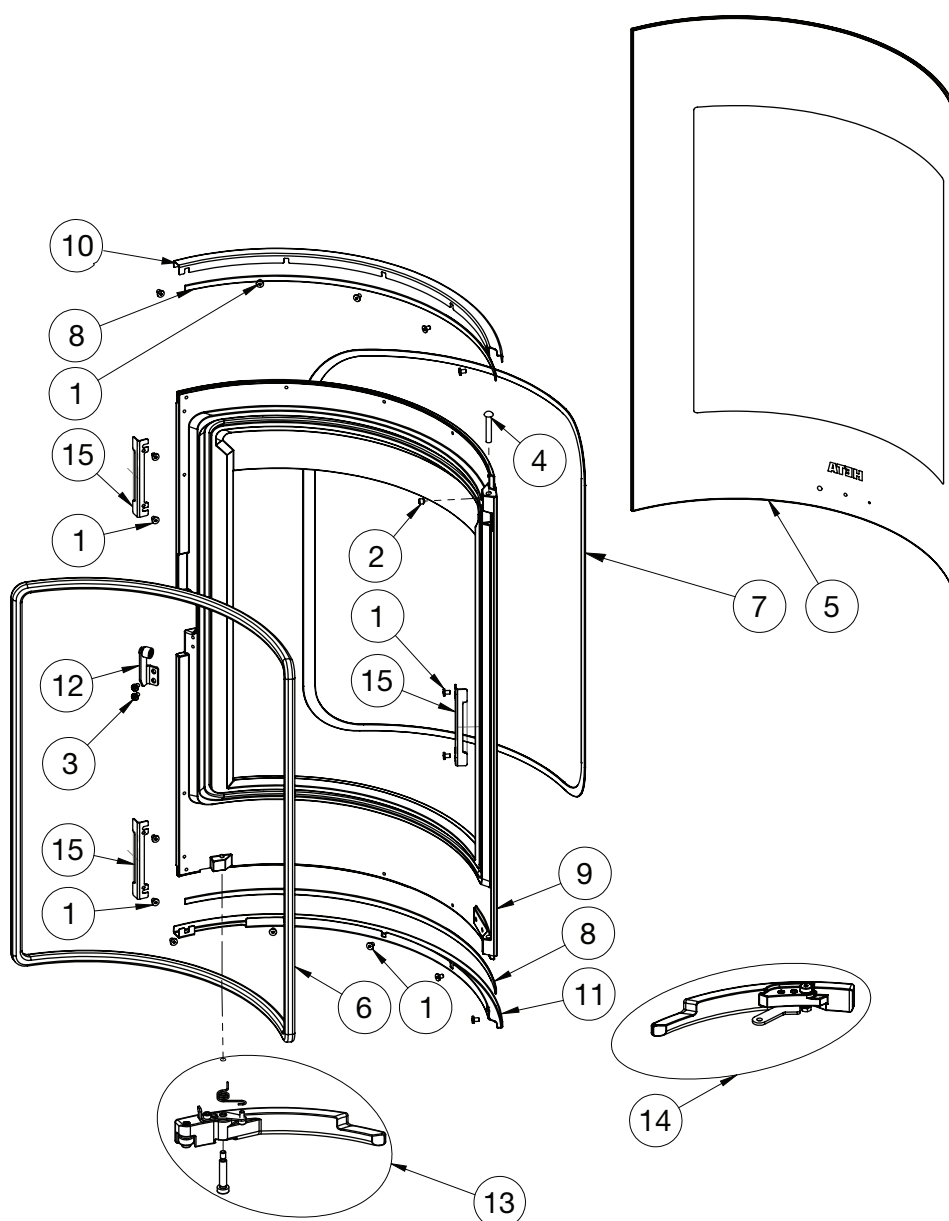

Pos.	No.	Name	Qty.
1	0008-0036	M4x6 Hexagon socket cap screw	16
2	0008-1002	M6x6 Vite a brugola filettata esagonale	1
3	0008-2304	M4x6 Vite a testa bombata esagonale	2
4	0008-9082	6x35 Rivetto a testa tonda	1
5	0021-006557	Porta di vetro	1
6	0023-3008	Guarnizione vetro ø12 morbido L = 1,84 m	1
7	0023-3010	Guarnizione in tessuto 6 mm con adesivo, nero L = 1,75 m	1
8	0023-3013	Nastro di vetro 3x8 L = 0,48 m	1
9	0030-008095	Porta, vetro	1
10	1013-019522	Piano in listelli di vetro, porta in vetro	1
11	1013-019564	Striscia di vetro inferiore, porta in vetro	1
12	6000-005970	Kit rullino di chiusura	1
13	6000-029639	Maniglia Version 2	1
14	6000-027465	Manico completo per agitatore	1
15	1013-027825	Staffa di battuta per frontale in vetro	3

Disegno esploso – Sportello del forno da cottura

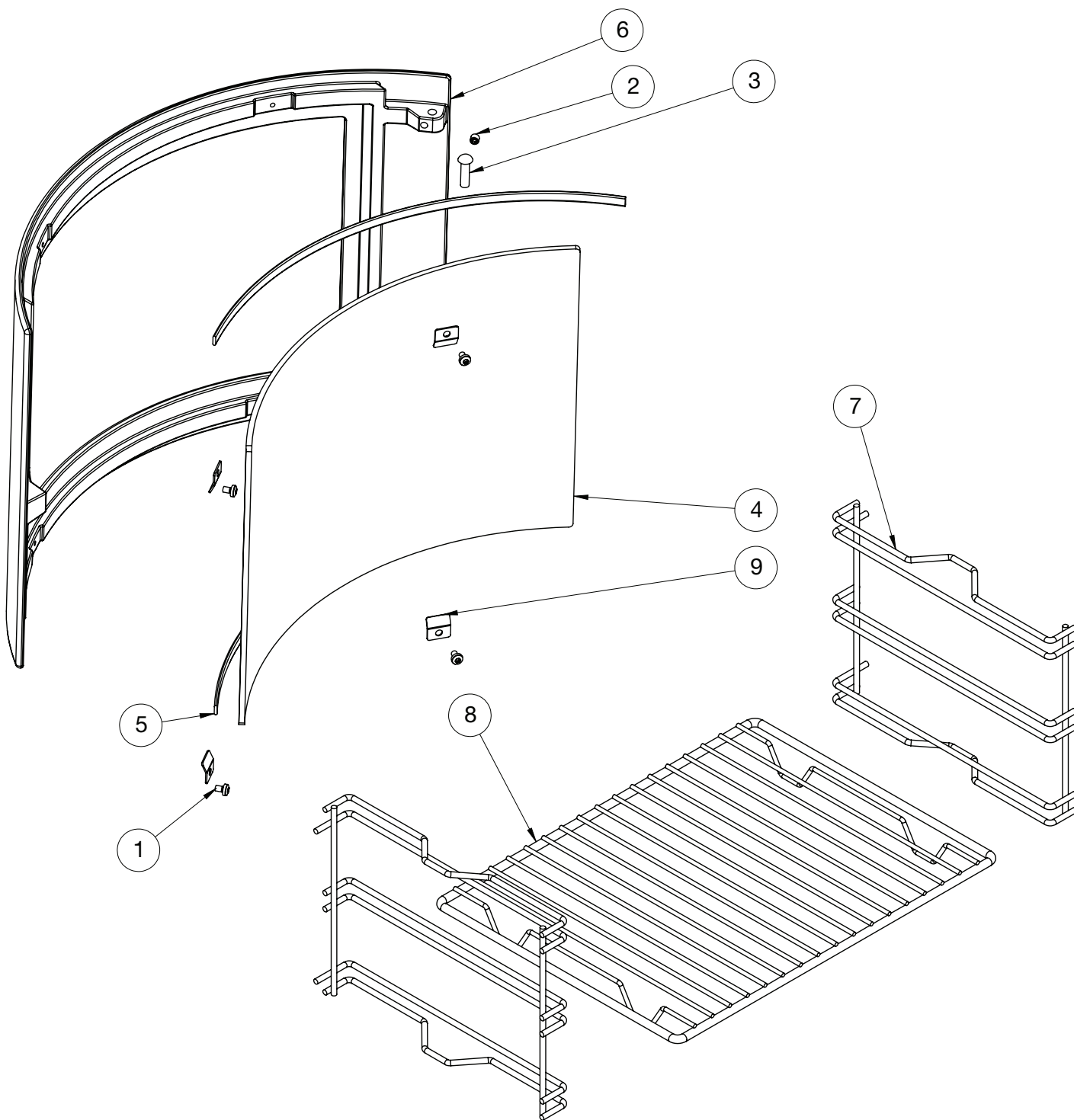

Pos.	No.	Name	Qty.
1	0008-0036	M4x6 a testa piatta	4
2	0008-1002	Set di viti	2
3	0008-018935	Rivetto in acciaio a testa tonda	2
4	0021-020355	Vetro	1
5	0023-3010	Guarnizione in tessuto 6 mm con adesivo, nero L=0,36 m	2
6	0030-019579	Sportello del forno	1
7	0050-0301	Sostegni per la griglia	2
8	0050-0302	Griglia	1
9	1013-0432	Clip per il vetro	4

ISTRUZIONI ALL'INSTALLAZIONE

Sommario

2.	Istruzioni all'installazione	22
2.1	Requisiti di distanza	22
2.2	Pavimentazione.....	22
2.3	Collegamento alla canna fumaria	22
2.4	Aria di combustione	23
2.5	Disegni tecnici e misure	23-25
2.6	Installazione di pietre	26-27
	Impostazione di Scan-Line 910	28
	Impostazione di Scan-Line 920B.....	33
	Impostazione di Scan-Line 920S.....	39
2.7	Posizione della fermata della porta.....	46
2.8	Disegno dimensionale per bocchetta d'aria esterna	46
2.9	Misure di sicurezza per l'installazione.....	47
2.10	Distanze di sicurezza per la colonna rotante.....	48
2.11	Installazione della maniglia del forno	49
2.12	Garanzia.....	49
	EU-Dichiarazione di conformità.....	51

IMPORTANTE

L'installazione della stufa e della canna fumaria, devono essere conformi alle normative locali, incluse quelle che si riferiscono agli standard nazionali ed europei.

2. ISTRUZIONI ALL'INSTALLAZIONE

La stufa deve sempre essere installata in conformità con le eventuali norme locali. È necessario attenersi alle disposizioni locali relative all'installazione della canna fumaria e al suo collegamento. Chiedete, quindi, sempre la consulenza di un professionista nella pulizia di queste macchine prima dell'installazione, poiché siete responsabili in prima persona del rispetto delle normative in vigore.

L'installazione di un inserto moderno richiede spesso prestazioni più elevate della canna fumaria. Potrebbe essere necessario potenziarla o addirittura sostituire quella vecchia.

Ricordare:

1. Assicurarsi sempre che l'accesso agli eventuali collegamenti per la pulizia della canna fumaria sia libero
2. Assicurarsi sempre un abbondante apporto di aria esterna nella stanza.
3. Notare che eventuali ventole di aspirazione in azione nella stessa stanza della stufa possono ridurre eccessivamente il tiraggio della canna fumaria, riducendo, così, l'efficacia della combustione all'interno della stufa stessa. Ciò può, inoltre, provocare la fuoriuscita di fumo dalla stufa all'apertura del portello.
4. Le eventuali prese d'aria non devono essere coperte.

2.1 Disposizioni delle distanze

Dobbiamo distinguere l'installazione su parete infiammabile da quella su parete non infiammabile.

Per le pareti non combustibili, si consiglia di lasciare almeno 5 cm di spazio tra il forno e la parete dietro il forno per consentire la pulizia.

La distanza minima dai materiali infiammabili si può trovare nella tabella dati provvista insieme alla stufa a pag. 15 di questo manuale.

2.2 Il pavimento

È necessario assicurarsi che il pavimento sottostante sia in grado di sopportare il peso della stufa e dell'eventuale canna fumaria in acciaio montata in cima alla stessa.

Di fronte la stufa del camino, il substrato deve essere costituito da materiale non infiammabile, es. Lastra in Acciaio/vetro, pavimento in pia-

strelle e pietra. Le dimensioni della base non infiammabile che deve coprire il pavimento devono rispettare le disposizioni nazionali e locali e deve proteggere da eventuale caduta di braci dallo sportello della stufa.

Prestare particolare attenzione alla distanza dal pavimento infiammabile, che si applica anche se sul pavimento è posizionata una piastra in acciaio o vetro.

Distanze precauzionali a pag. 15.

2.3 Collegamento della canna fumaria

L'apertura della canna fumaria deve rispettare le disposizioni nazionali e locali. L'area di apertura, tuttavia, non deve essere inferiore a 175 cm², corrispondenti a un diametro di 150 mm.

Se all'interno della canna fumaria viene montata una valvola a farfalla, in posizione di chiusura deve esserci un'apertura minima di 20 cm².

Laddove consentito dalle disposizioni locali, è possibile collegare due caminetti chiusi alla stessa canna fumaria. Tuttavia, è necessario rispettare le prescrizioni locali relative alla distanza fra i due collegamenti.

Il tubo della stufa non va mai connesso a una canna fumaria collegata a un forno a gas.

Una stufa efficiente mette duramente alla prova la canna fumaria - lasciate che sia lo spazzacamino a valutare la vostra canna fumaria.



Collegamento a canna fumaria murata

Murate la boccola a muro nella canna fumaria e inseritevi il tubo di estrazione dei fumi.

La boccola a muro o il tubo di estrazione dei fumi non possono essere inseriti nella stessa apertura della canna fumaria, ma solo nel suo lato interno. La composizione di muratura, boccola a muro e tubo dei fumi dev'essere sigillata con filo/materiale ignifugo. Heta A/S sottolinea che è fonda-

mentale che questo sia fatto correttamente con giunti molto stretti. Come indicato in precedenza, si consiglia di lasciare che l'installazione sia fatta da un professionista Heta.

Collegamento a canna fumaria in acciaio

forme almeno alla norma T400.

Quando si installa la canna fumaria attraverso il soffitto, è necessario rispettare le normative nazionali e locali relative alle distanze dai materiali infiammabili. È importante che la canna fumaria sia montata con un supporto per il tetto in modo che la piastra superiore del forno non la sostenga. (Il forno è omologato per supportare un peso di 120 kg.)

2.4 Aria di combustione

La stufa è testata come inserto che utilizza l'aria dell'ambiente circostante, secondo la norma EN 16510. La stufa preleva tutta l'aria di combustione dalla stanza in cui è installato. Esiste tuttavia la possibilità di collegare la stufa ad una presa d'aria esterna.

È possibile montare un tubo per l'aria sigillato nella presa d'aria esterna della stufa. In questo caso, è necessario rispettare i seguenti punti:

- Possono essere utilizzati solo materiali approvati provenienti dal settore della tecnologia della ventilazione per il canale di apporto dell'aria
- Il condotto di apporto dell'aria deve essere realizzato in modo professionale e isolato correttamente dalla formazione di acqua di condensa. La sezione del condotto e della griglia di bloccaggio deve essere di almeno 78 cm².
- Se il condotto sfocia all'aperto, è necessario prestare particolare attenzione affinché la griglia di bloccaggio sia dotata di un'ideale protezione dal vento. Non deve, inoltre, esservi pericolo di intasamenti dovuti a foglie ecc.
- La stufa è stata collaudata con 3 m di tubo da 100 mm, con 3 curve a 90 gradi.

2.5 Disegni tecnici e misure

Scan-Line 910IT

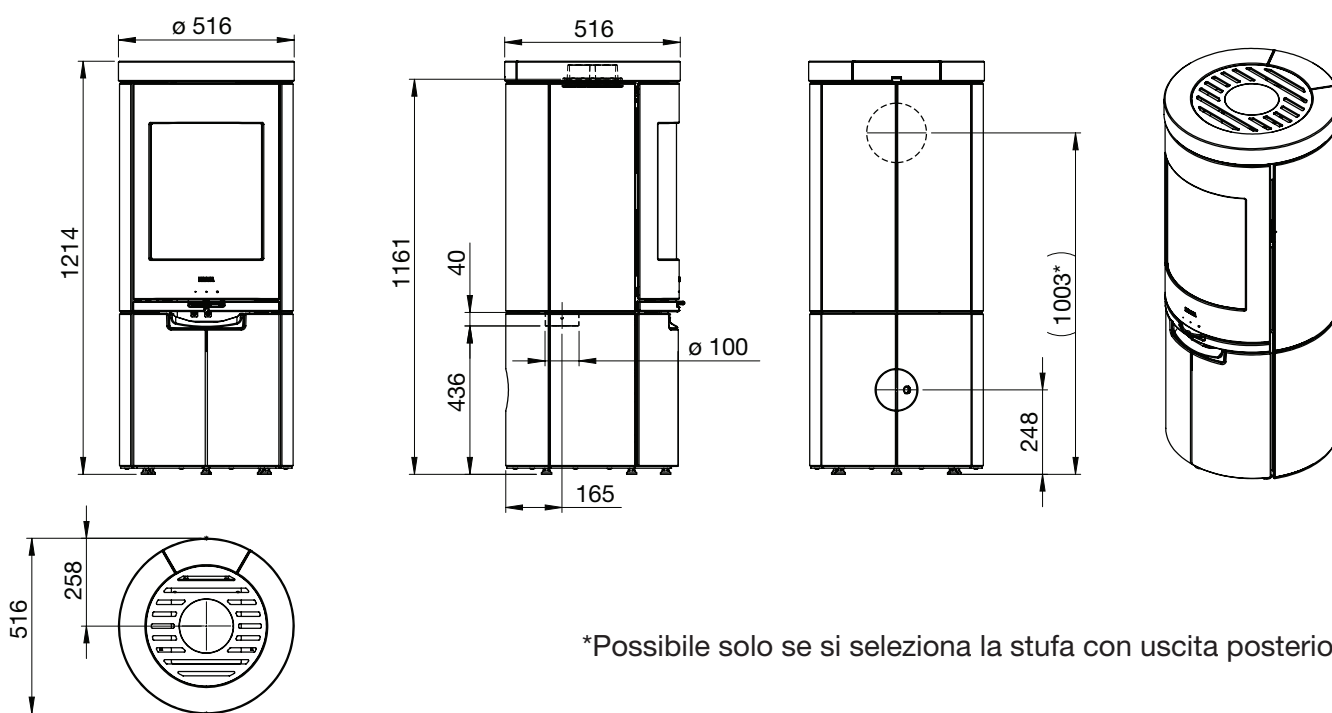

*Possibile solo se si seleziona la stufa con uscita posteriore.

Scan-Line 920BIT

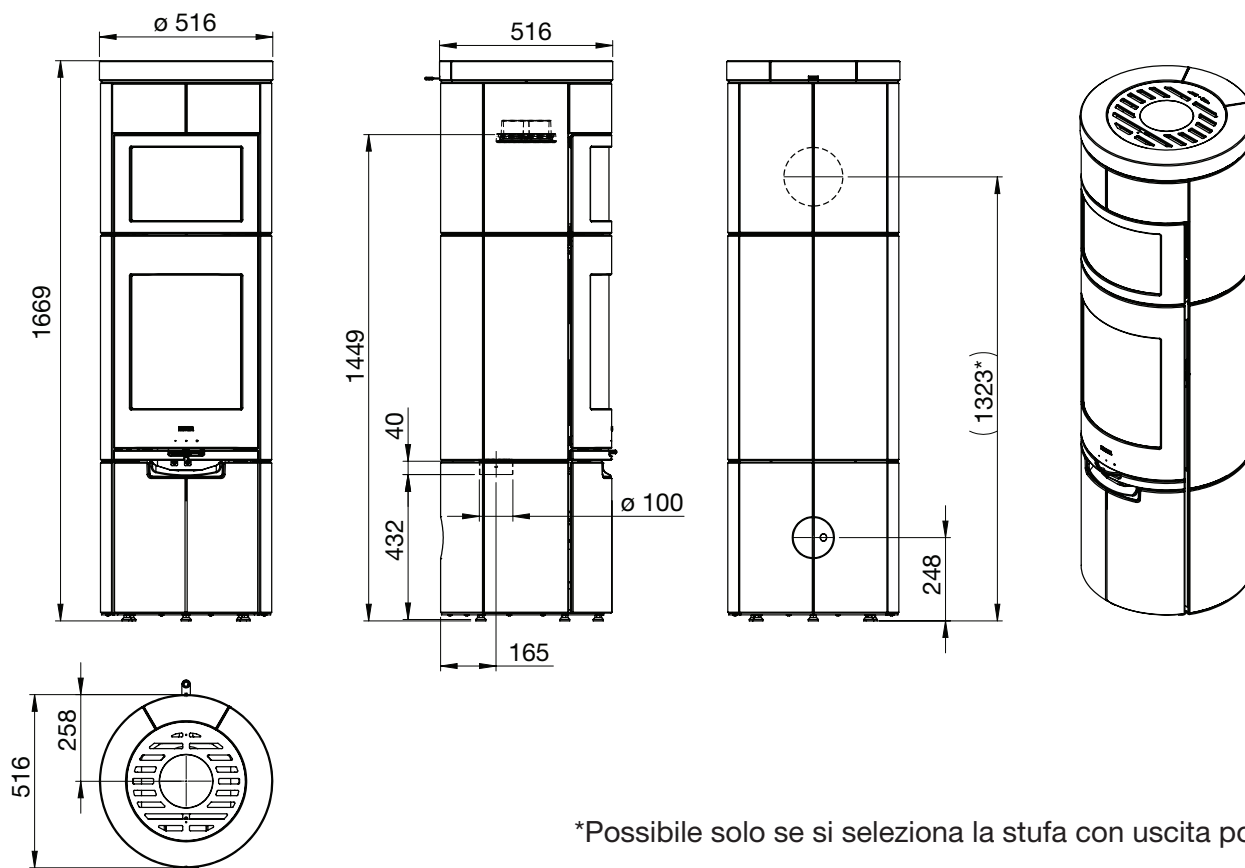

*Possibile solo se si seleziona la stufa con uscita posteriore.

Scan-Line 920SIT

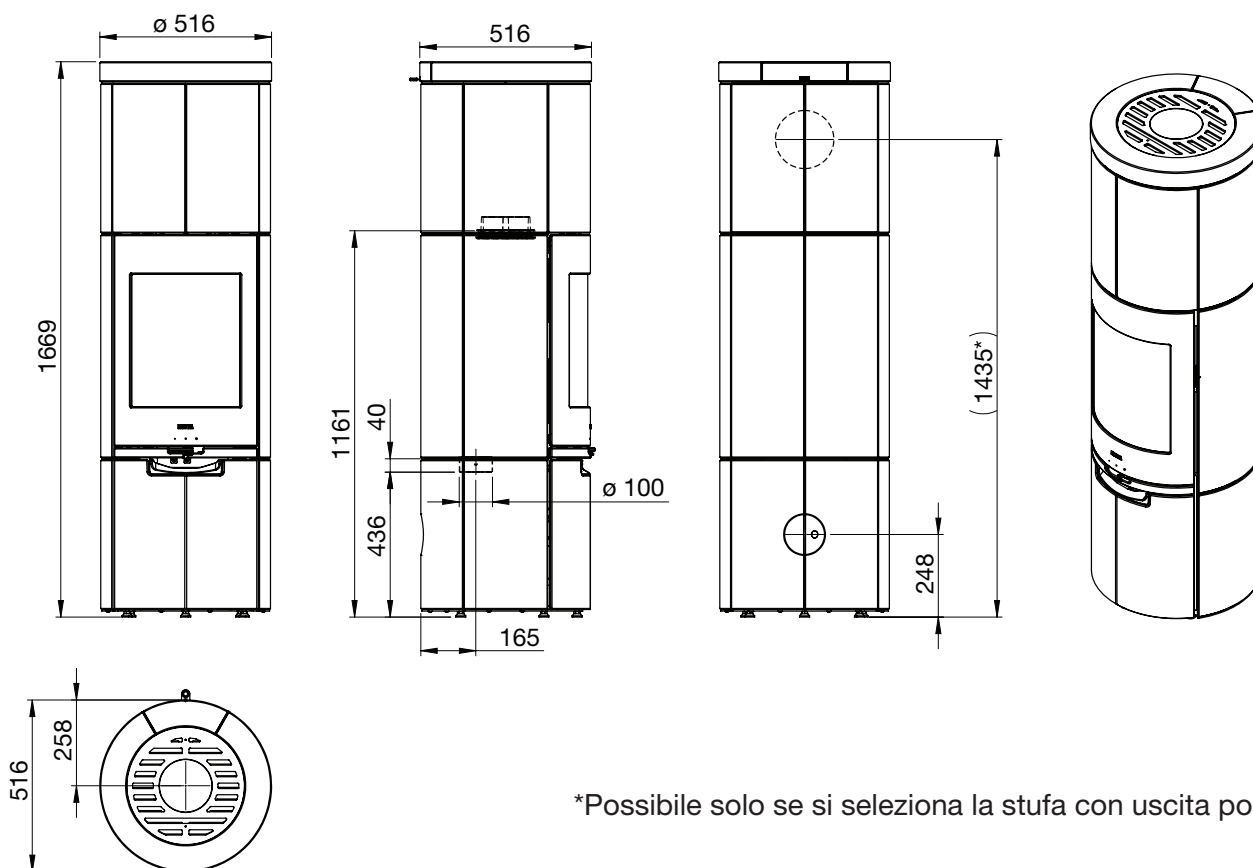

*Possibile solo se si seleziona la stufa con uscita posteriore.

Scan-Line 910IT
colonna rotante

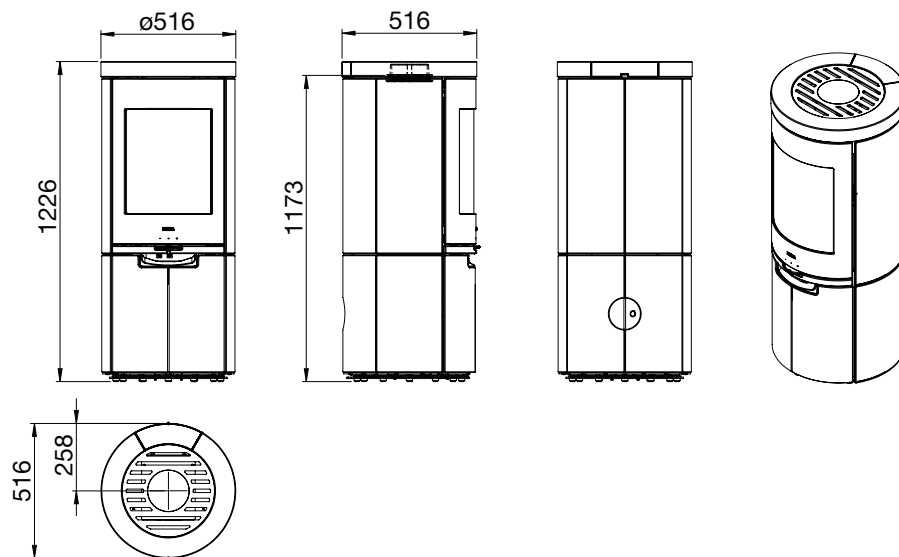

Scan-Line 920BIT
colonna rotante

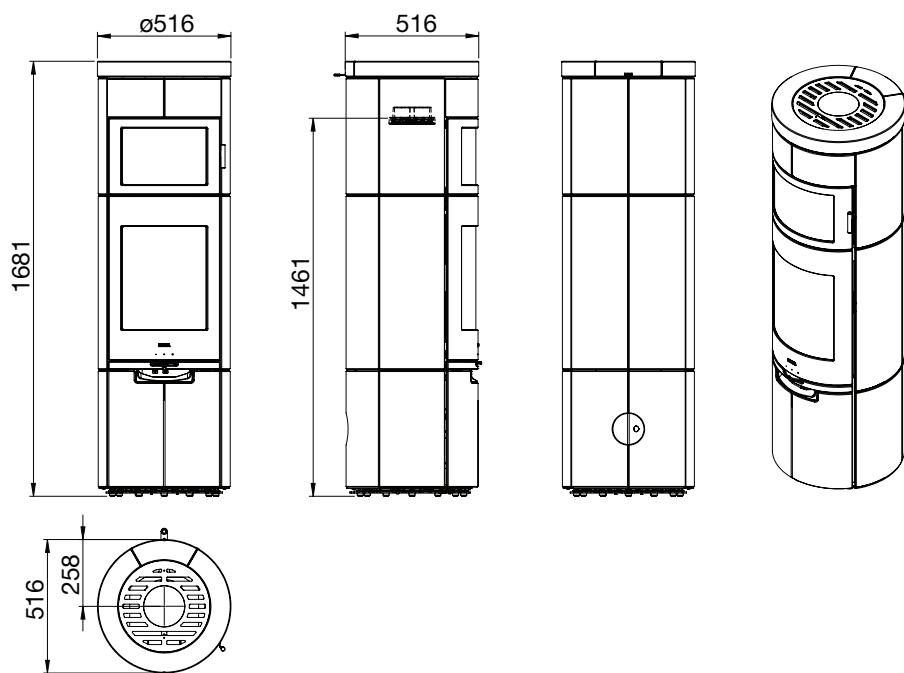

Scan-Line 920SIT
colonna rotante

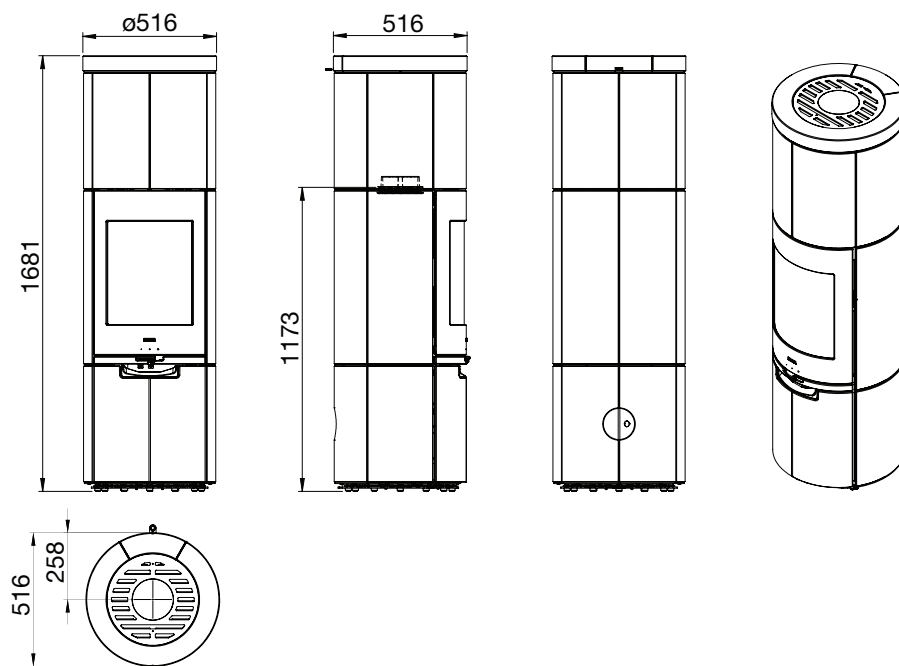

2.6 Scan-Line 910IT-920BIT-920SIT Installazione di pietre Panoramica sulle pietre

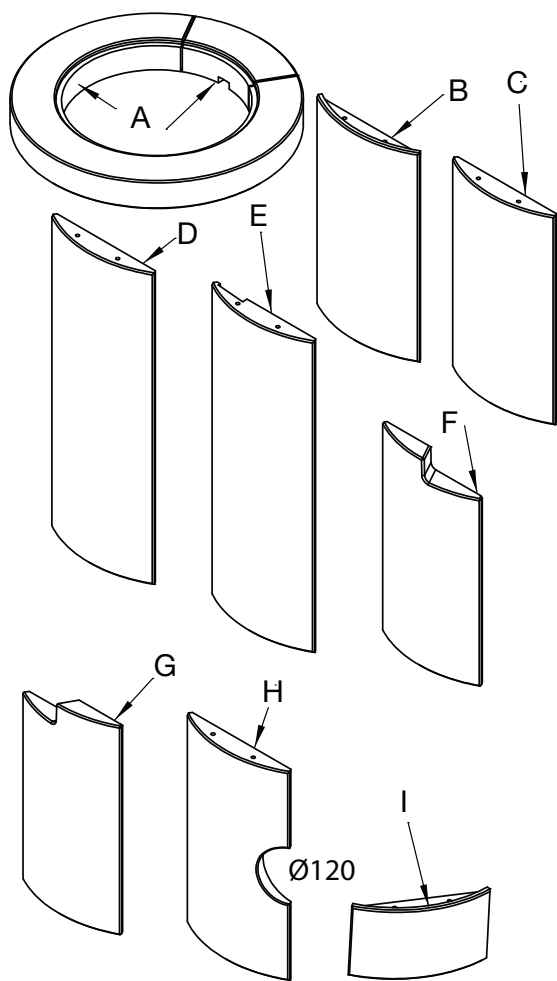

1013-028339
Griglia a convezione
per Scan-Line 910

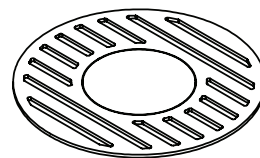

6000-028445
Grill a convezione
completo per
Scan-Line 920B e
Scan-Line 920S

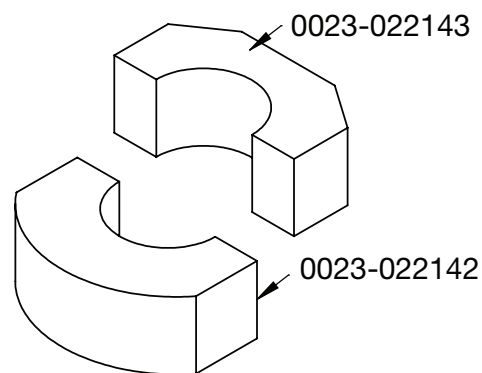
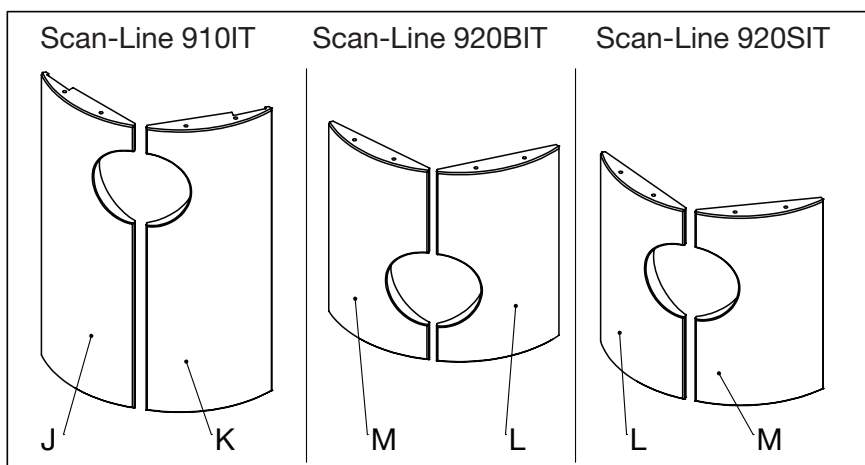
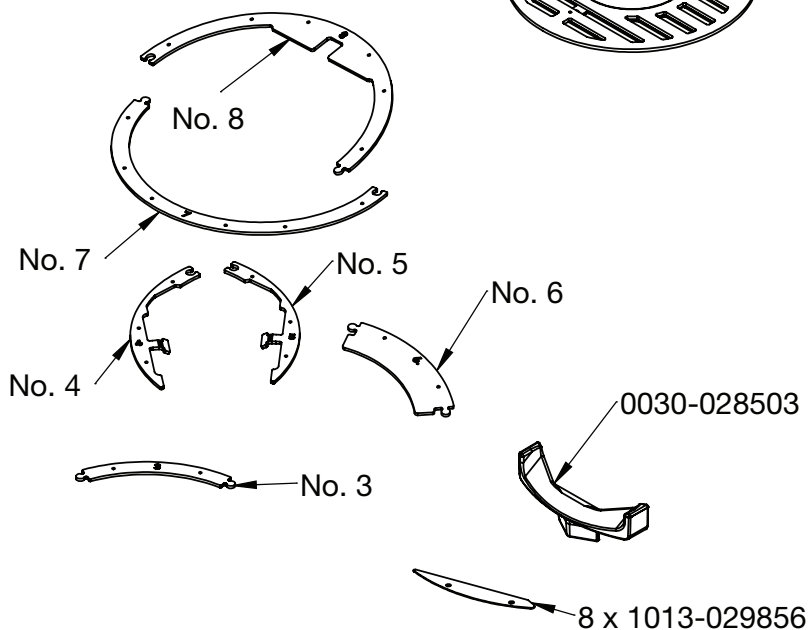
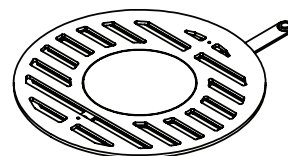

1013-029185

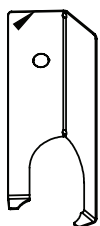

**Deve essere installato
se non è collegata
l'aria fresca esterna.**

0008-0212



0008-0086



1013-028810

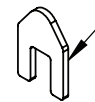

Soapstone



8 x 0008-0035 M6 x 8



Limestone & Greywood

8 x 0008-0006 M6 x 12

**Panoramica
sulle pietre
Limestone /
Greywood**

	Lime stone	Greywood			
	Item No.	Item No.	910	920B	920S
A	0023-029443	0023-029833	1	1	1
B	0023-029440	0023-029830	X	X	2
C	0023-029438	0023-029828	2	6	6
D	0023-029439	0023-029829	2	2	2
E	0023-029441	0023-029831	2	2	2
F	0023-029437	0023-029827	1	1	1
G	0023-029436	0023-029826	1	1	1
H	0023-029442	0023-029832	2	2	2
I	0023-029444	0023-029834	X	2	X
No. 1	1013-028321	1013-028321	1	1	1
No. 2	1013-028425	1013-028425	1	1	1
No. 3	1013-028334	1013-028334	1	2	2
No. 4	1013-028508	1013-028508	1	1	1
No. 5	1013-028435	1013-028435	1	1	1
No. 6	1013-029813	1013-029813	1	X	X
No. 7	1013-028323	1013-028323	X	1	1
No. 8	1013-029812	1013-029812	X	1	1
0008-0212	M6 x 10	M6 x 10	3	3	3
0008-0006	M6 x 12	M6 x 12	8	8	8
0008-0086	M6 x 30	M6 x 30	16	28	28
0023-022142	Accumulation stone	Accumulation stone	X	X	1
0023-022143	Accumulation stone	Accumulation stone	X	X	1
0030-028503	Handle for drawer	Handle for drawer	1	1	1
1013-028810	Adjustment tool	Adjustment tool	1	1	1
1013-028339	Convection	Convection	1	X	X
1013-029185	Cover for fresh air	Cover for fresh air	1	1	1
1013-029856	Adjustment plate	Adjustment plate	X	8	8
6000-028445	Adjustable convection	Adjustable convection	X	1	1

**Pietra fornita con
uscita posteriore
ordinata**

	Soap stone	Lime stone	Greywood			
	Item No.	Item No.	Item No.	910	920B	920S
B	0023-028322	0023-029440	0023-029830	X	X	X
C	0023-028316	0023-029438	0023-029828	X	X	X
D	0023-028317	0023-029439	0023-029829	X	X	X
E	0023-028329	0023-029441	0023-029831	X	X	X
J	0023-030474	0023-030611	0023-030616	1	X	X
K	0023-030475	0023-030612	0023-030617	1	X	X
L	0023-030477	0023-030614	0023-030618	X	1	1
M	0023-030478	0023-030615	0023-030619	X	1	1

**Panoramica sulle
pietre Soapstone**

	Soap Stone			
	Item No.	910	920B	920S
A	0023-028432	1	1	1
B	0023-028322	X	X	2
C	0023-028316	2	6	6
D	0023-028317	2	2	2
E	0023-028329	2	2	2
F	0023-028315	1	1	1
G	0023-028312	1	1	1
H	0023-028332	2	2	2
I	0023-028438	X	2	X
No. 1	1013-028321	1	1	1
No. 2	1013-028425	1	1	1
No. 3	1013-028334	1	2	2
No. 4	1013-028508	1	1	1
No. 5	1013-028435	1	1	1
No. 6	1013-029813	1	X	X
No. 7	1013-028323	X	1	1
No. 8	1013-029812	X	1	1
0008-0035	M6 x 8	8	8	8
0008-0212	M6 x 10	3	3	3
0008-0086	M6 x 30	16	28	28
0023-022142	Accumulation stone	X	X	1
0023-022143	Accumulation stone	X	X	1
0030-028503	Handle for drawer	1	1	1
1013-028810	Adjustment tool	1	1	1
1013-028339	Convection	1	X	X
1013-029185	Cover for fresh air	1	1	1
1013-029856	Adjustment plate	X	8	8
6000-028445	Adjustable convection	X	1	1

Impostazione di Scan-Line 910IT

Assemblaggio degli anelli

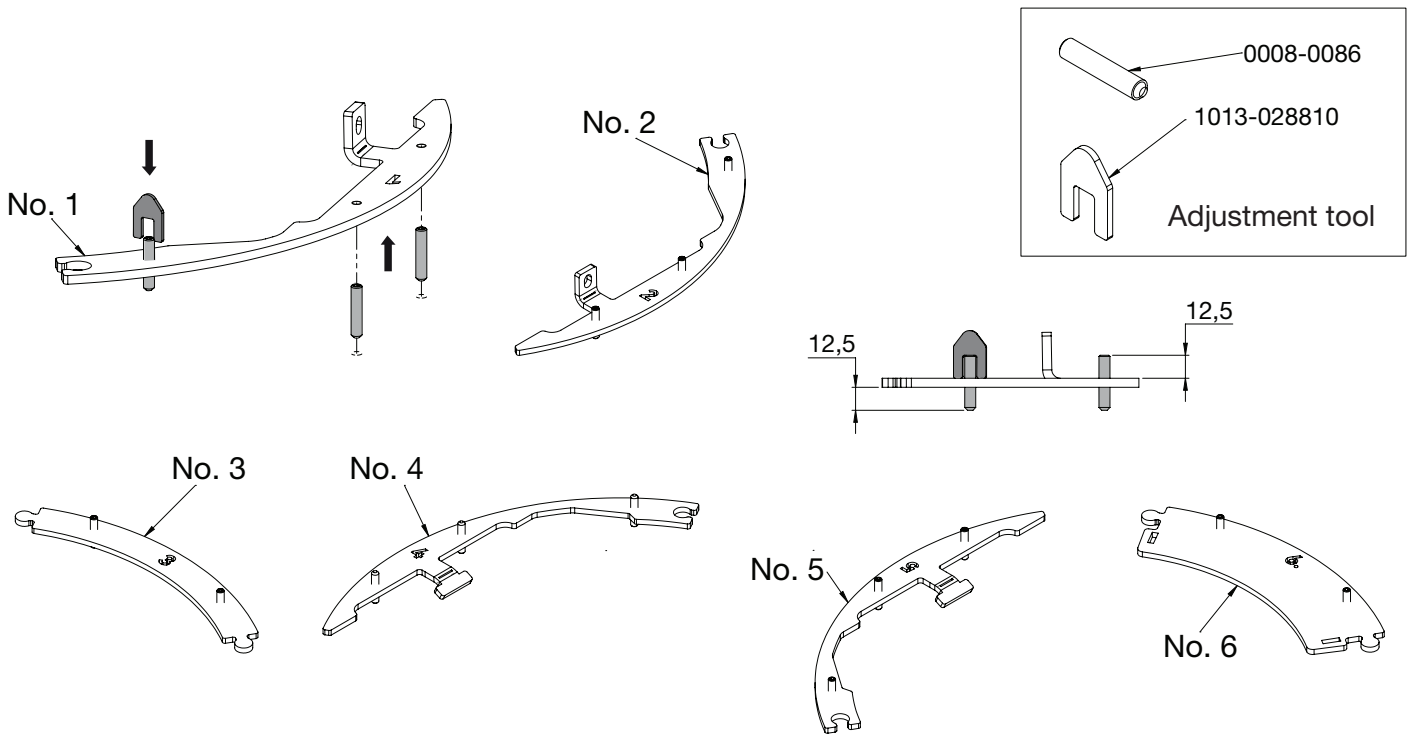

Configurazione del livello del forno

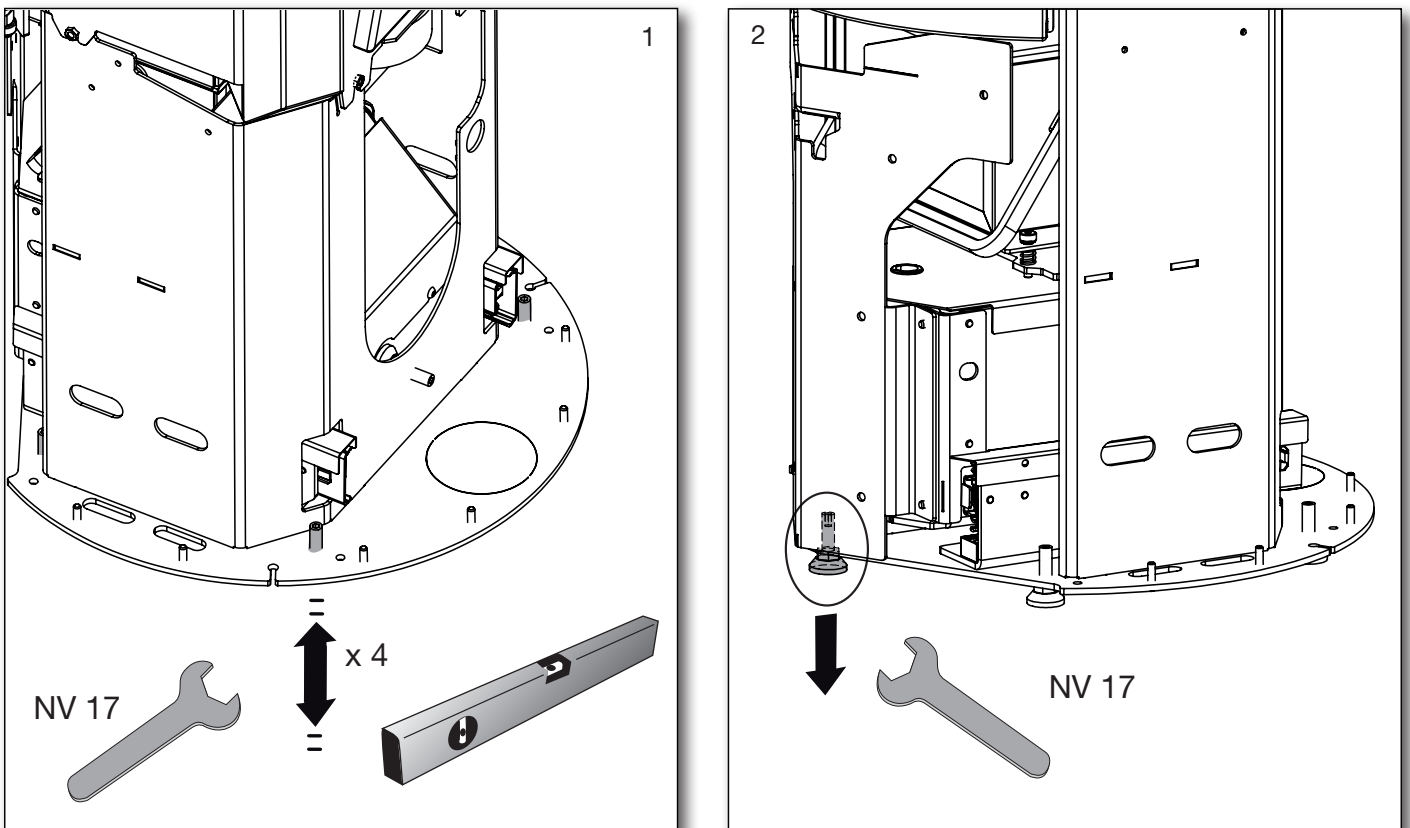

Installazione di tubi di scarico fumi - scarico superiore

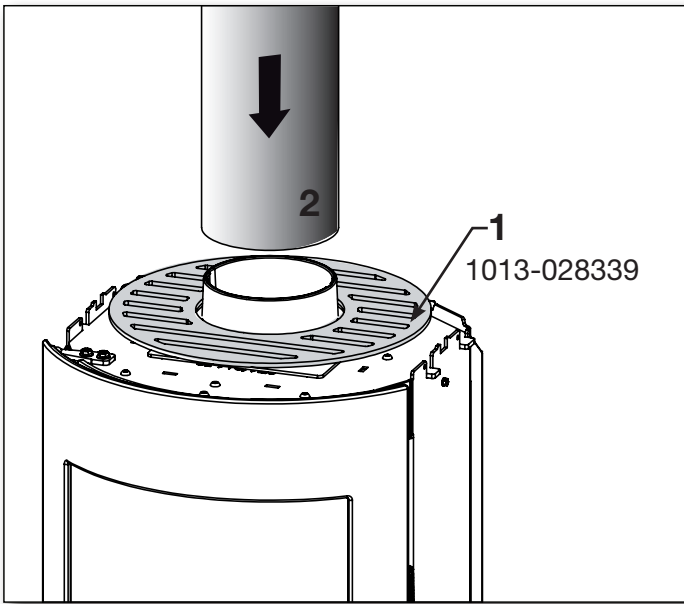

Rimuovere la piastra per lo scarico superiore-
Scan-Line 910
Griglia di convezione
1013-028339

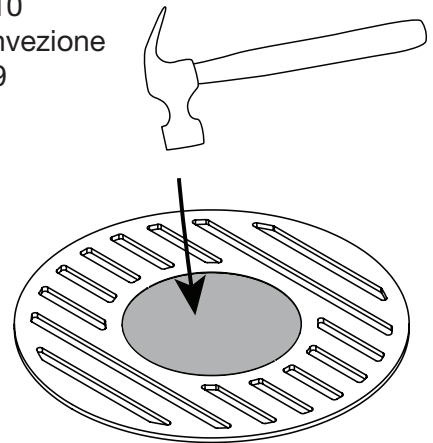

Installazione di pietre

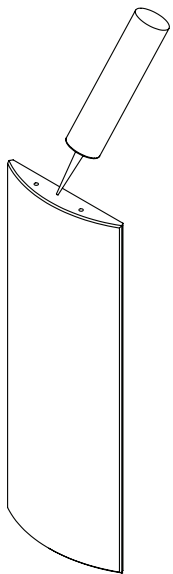

Se necessario, lubrificare i
fori per i perni con una pic-
cola quantità di silicone.

Non incluso

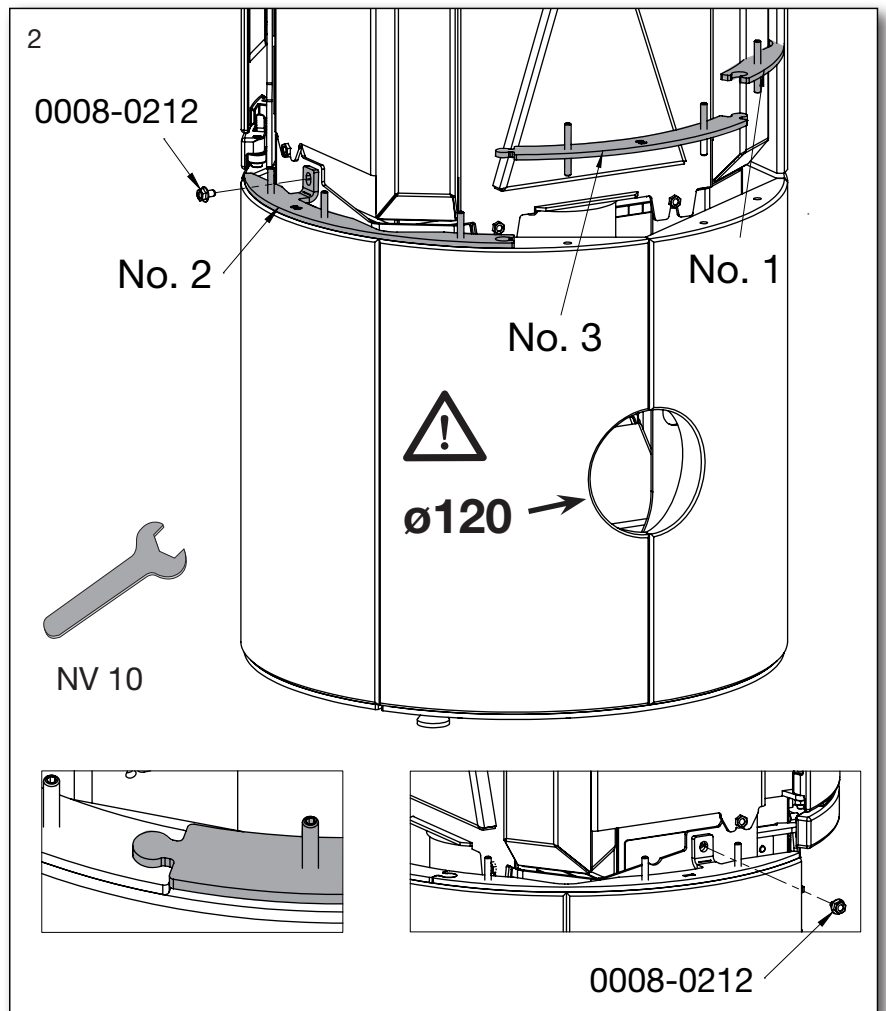
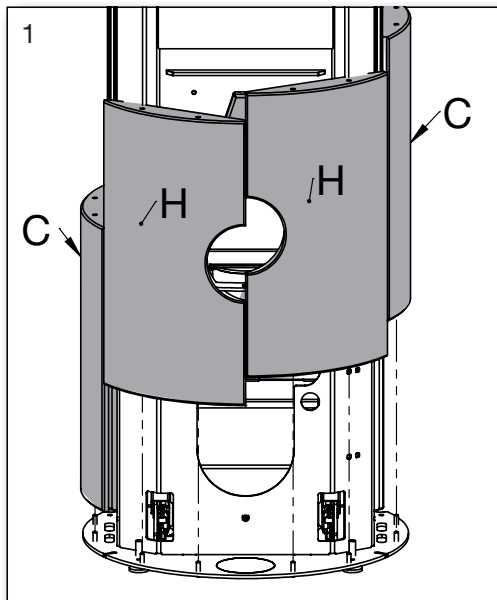

Installazione della copertura dell'aria fresca

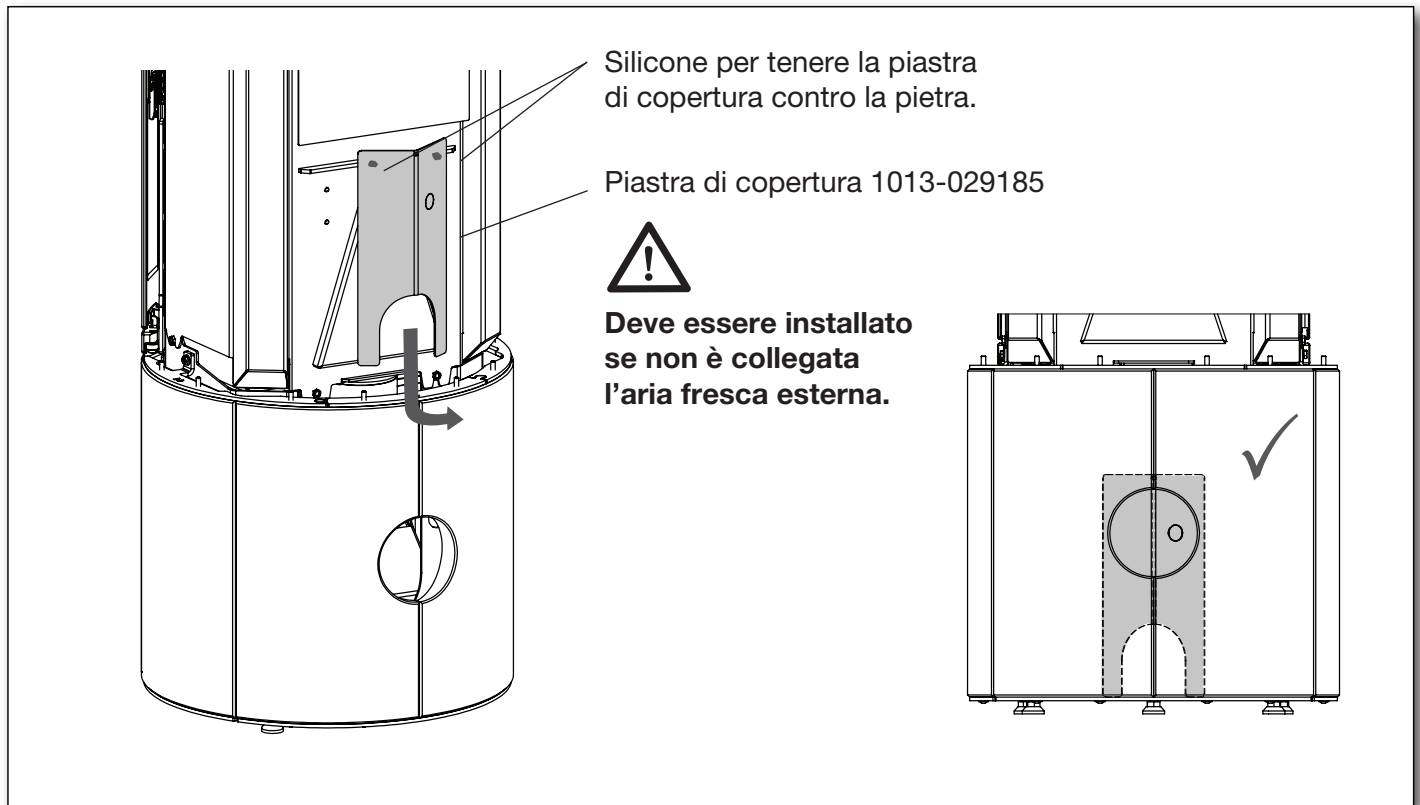

Montaggio delle pietre sul cassetto

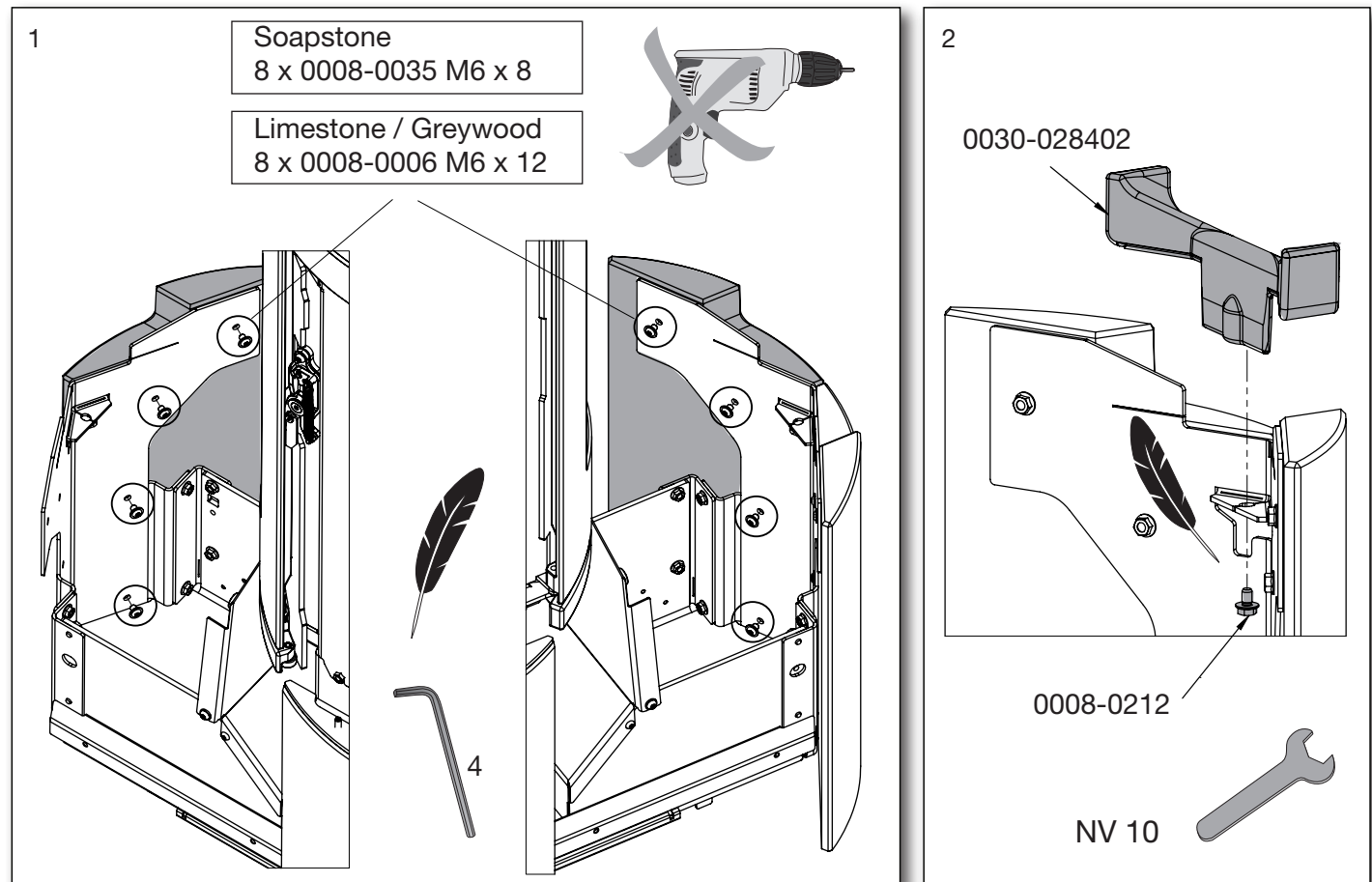

Possibilità di regolazione del cassetto

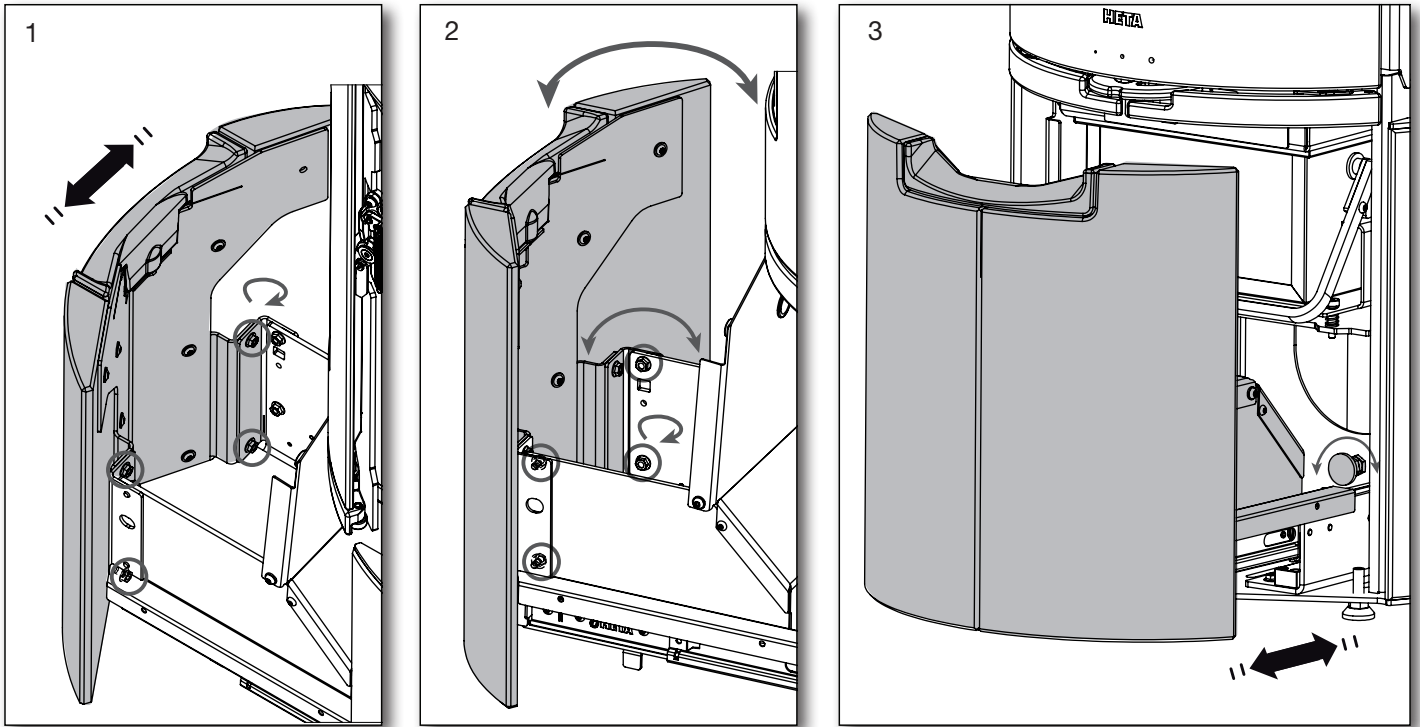

Montaggio della seconda fila di pietre

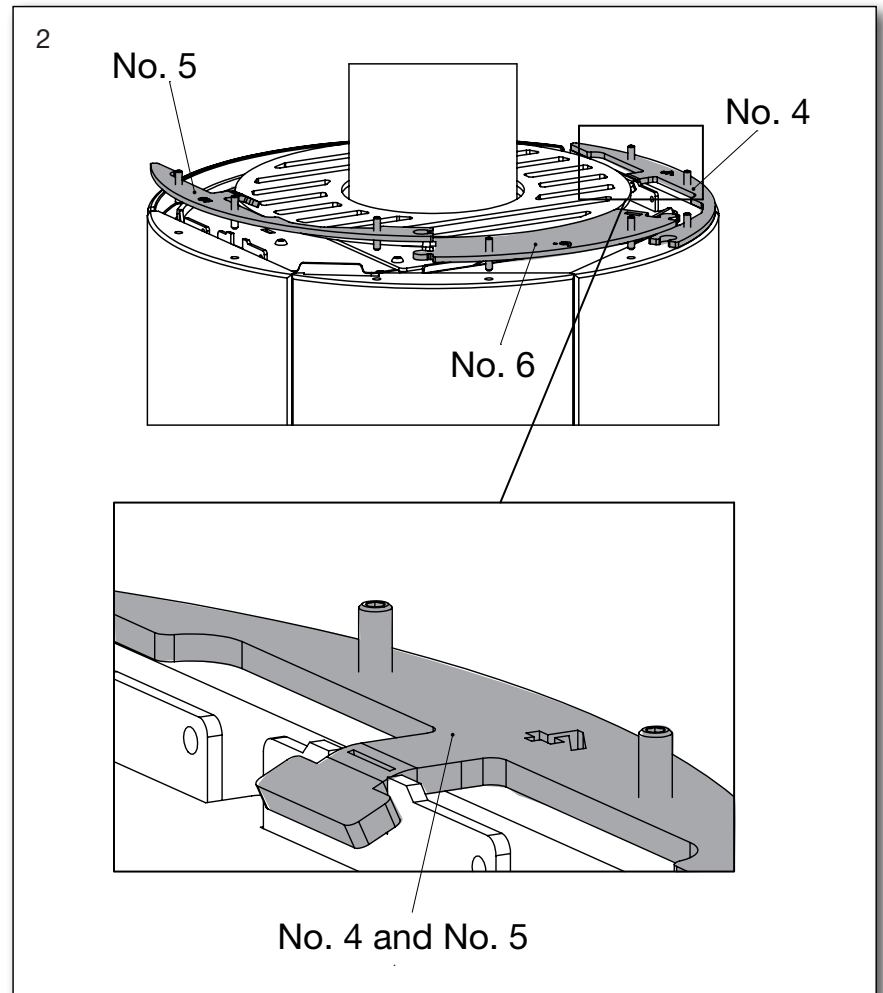
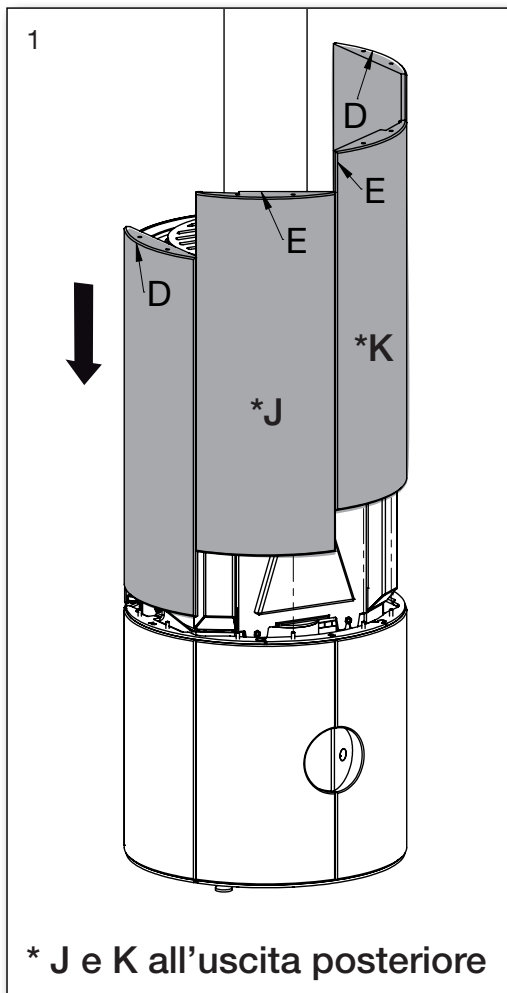

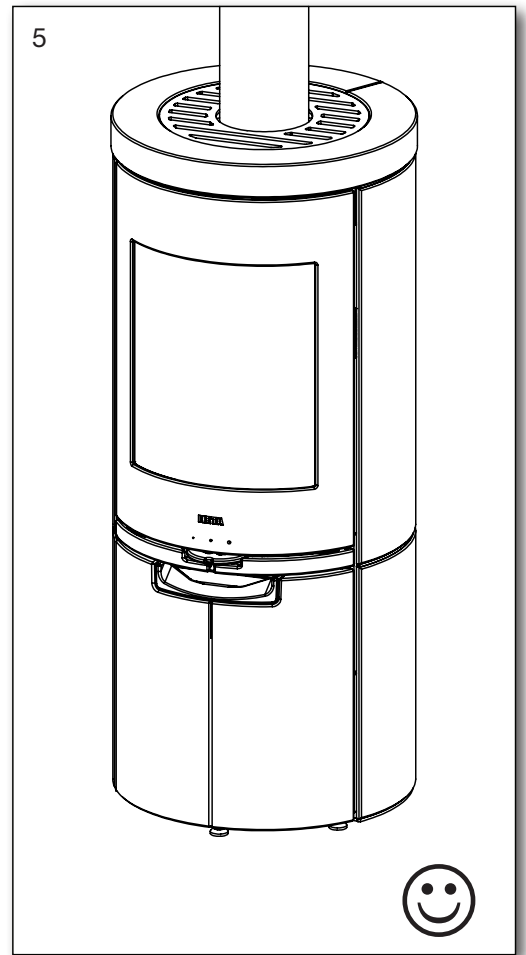
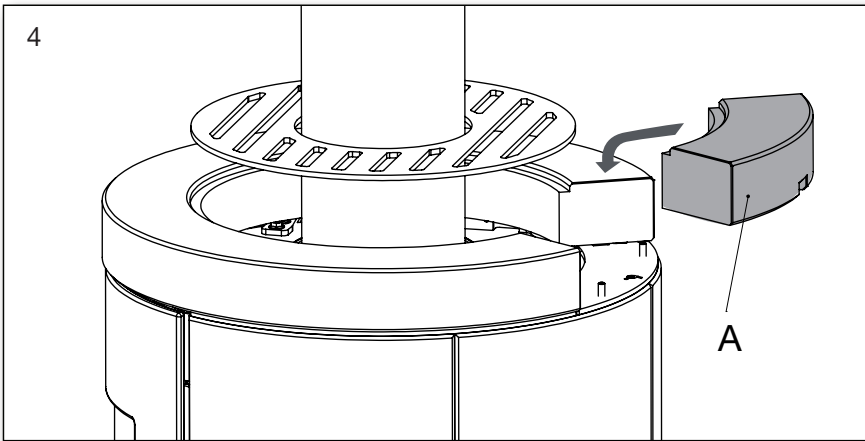
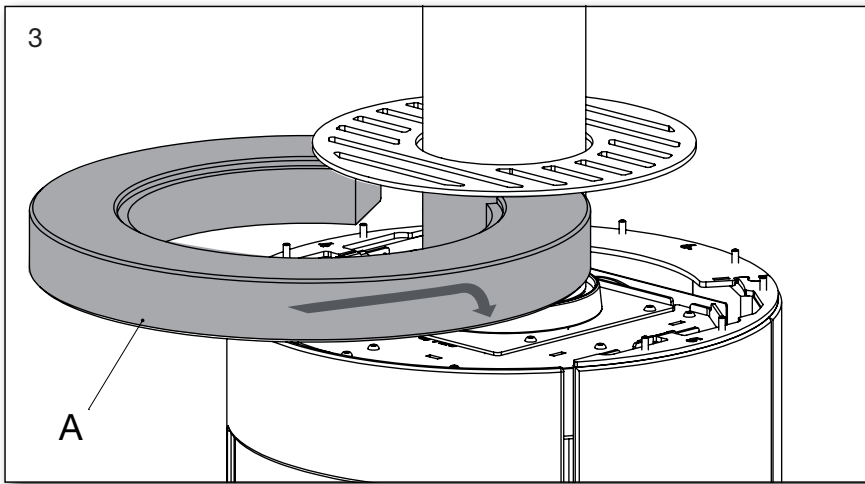

Scarico posteriore Scan-Line 910IT

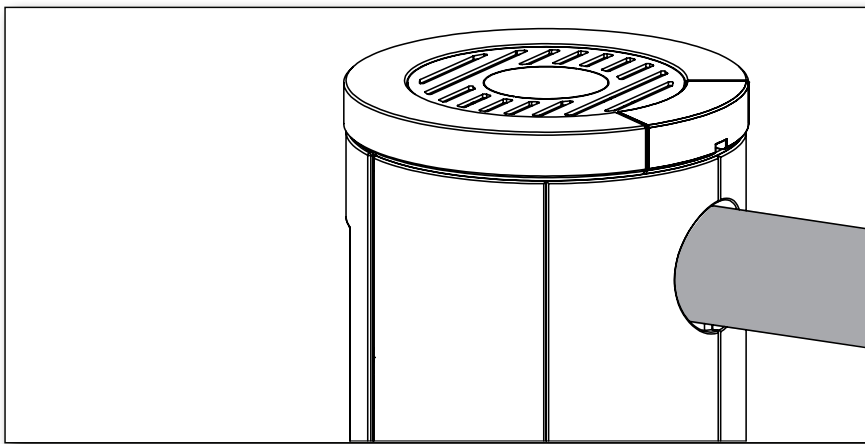

Impostazione di Scan-Line 920BIT

Assemblaggio degli anelli

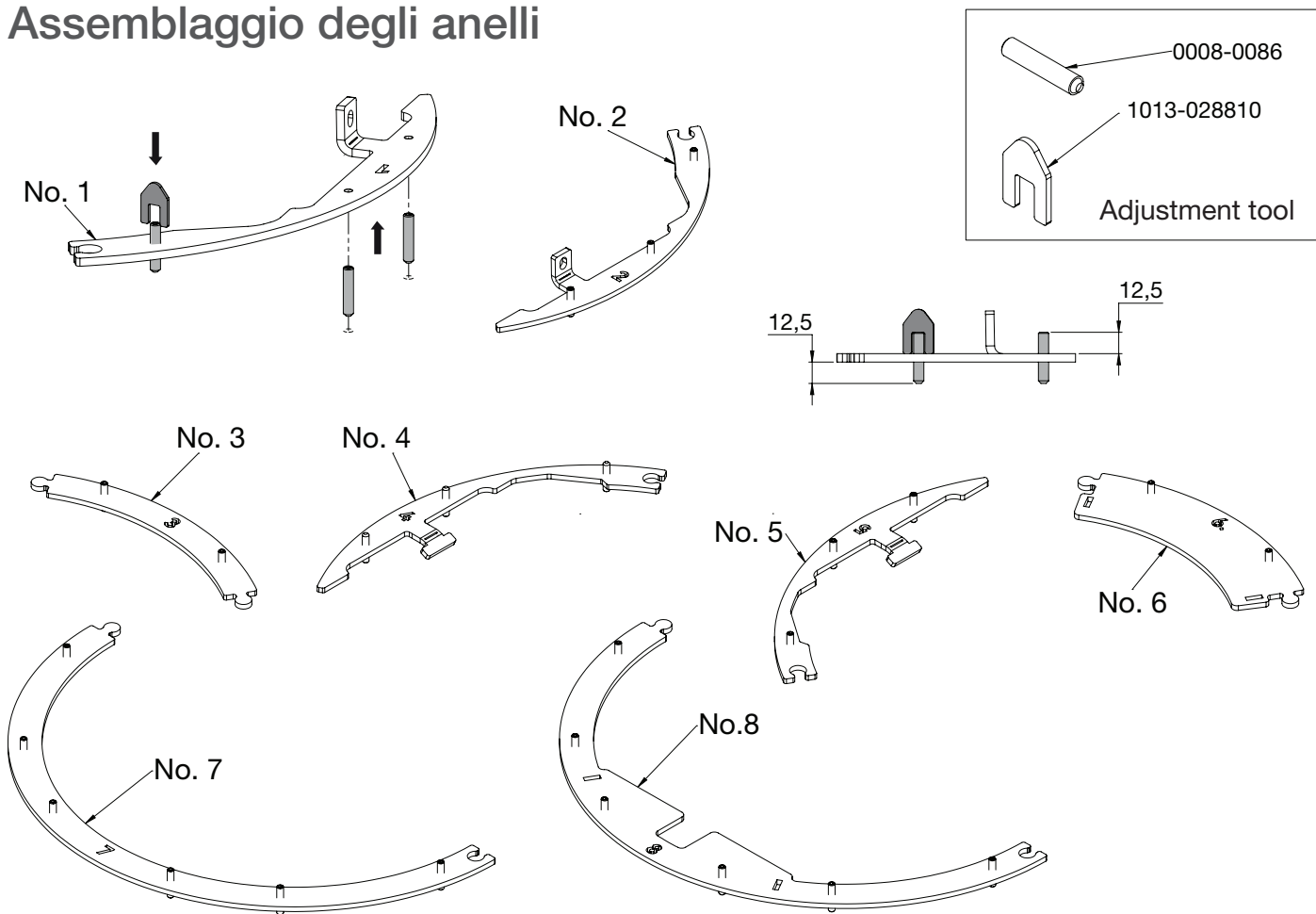

Configurazione del livello del forno

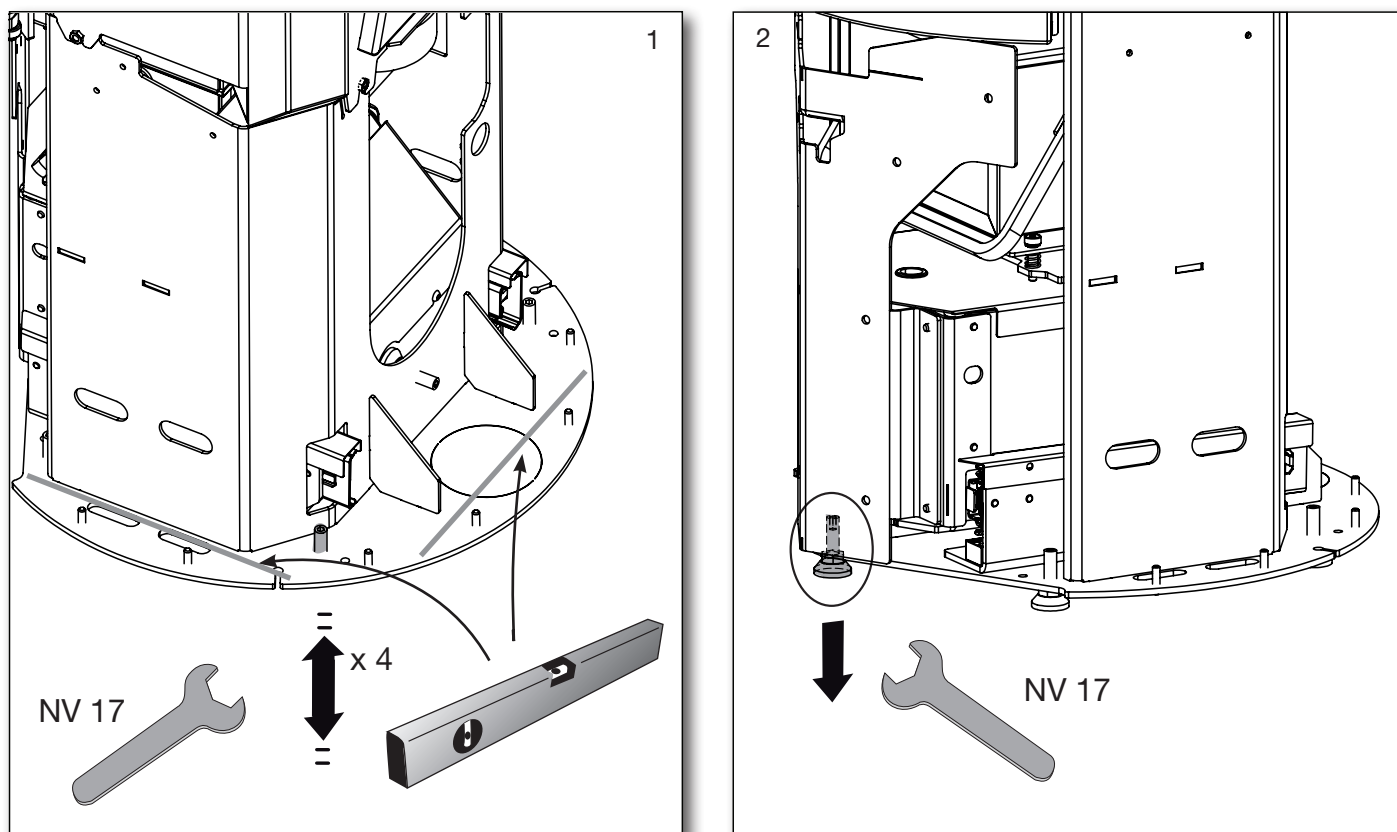

Installazione di tubi di scarico fumi - scarico superiore

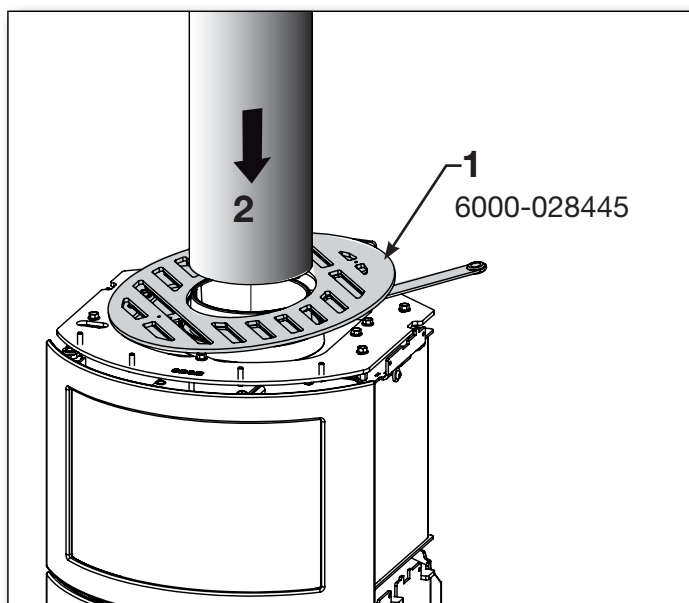

Rimuovere la piastra per lo scarico superiore
Scan-Line 920B
Griglia di convezione
6000-028445

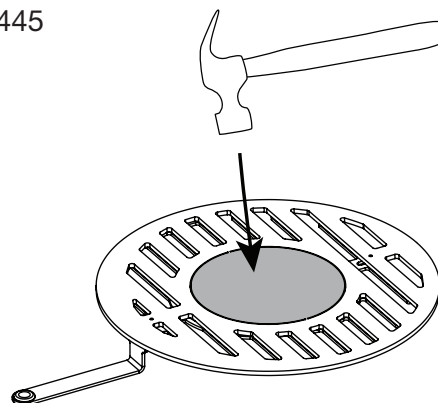

Installazione di pietre

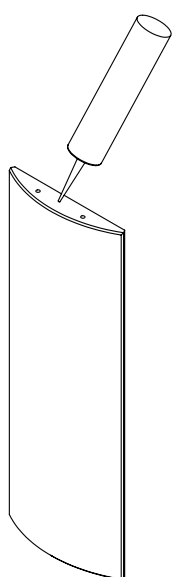

Se necessario, lubrificare i
fori per i perni con una
piccola quantità di silicone.

Non incluso

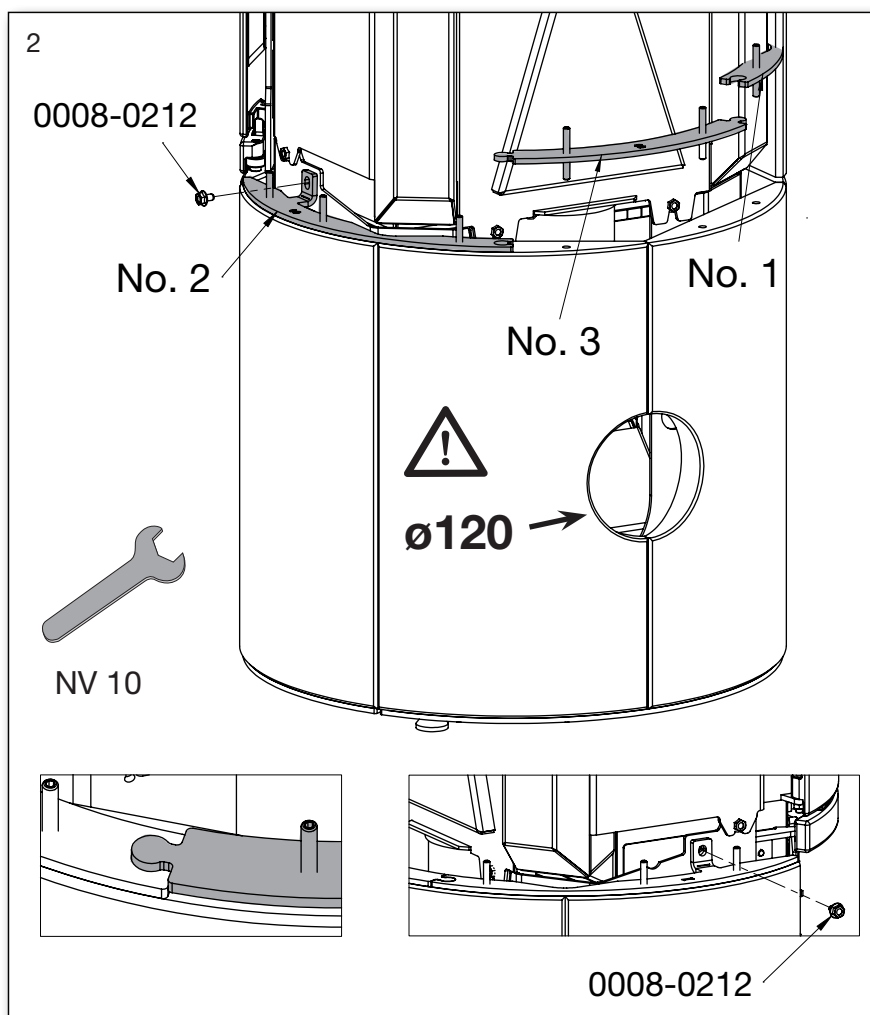
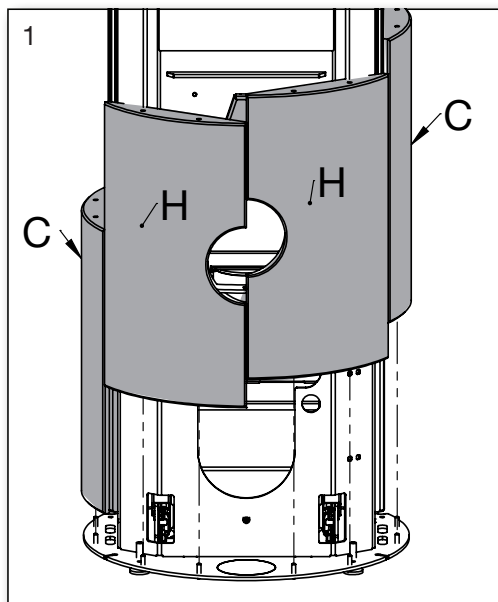

Installazione della copertura dell'aria fresca

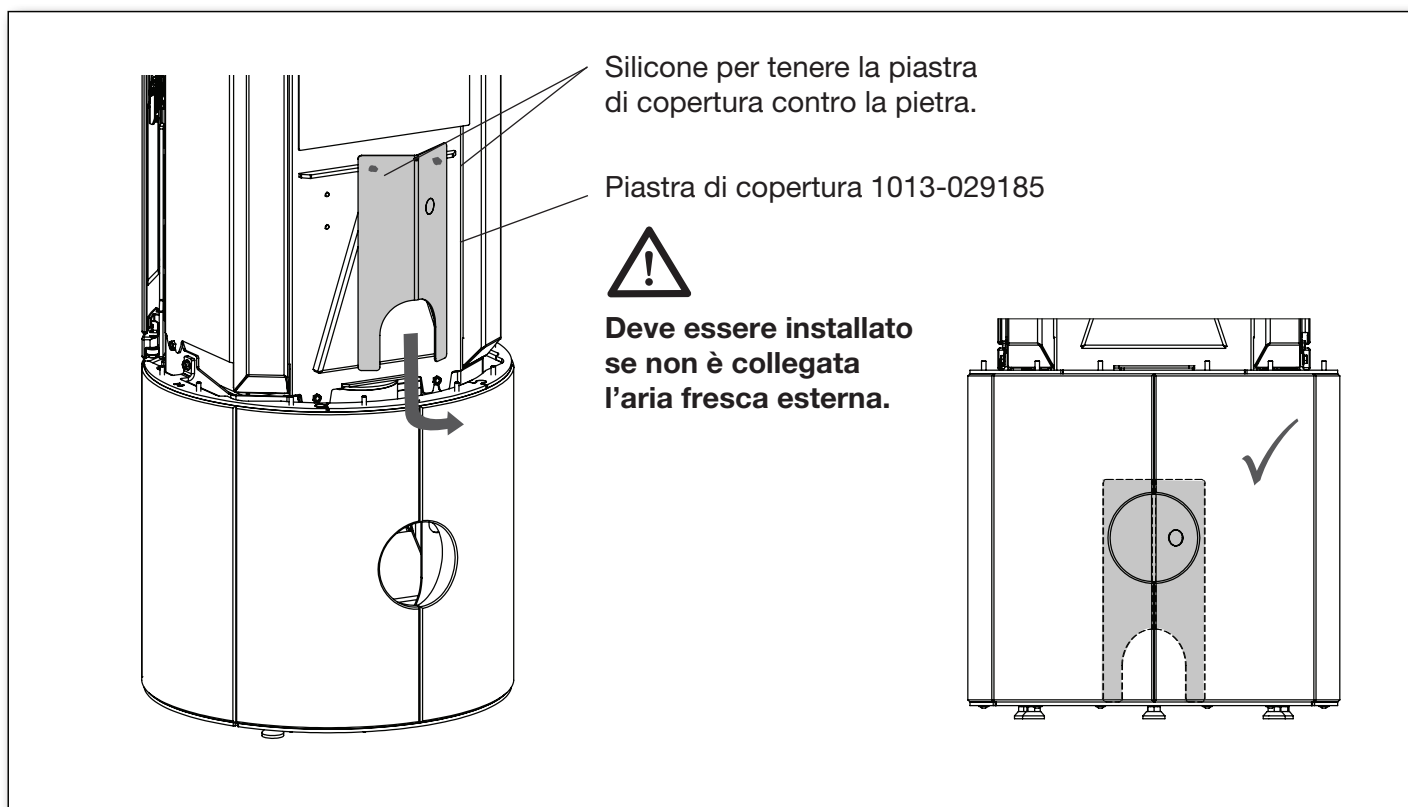

Montaggio delle pietre sul cassetto

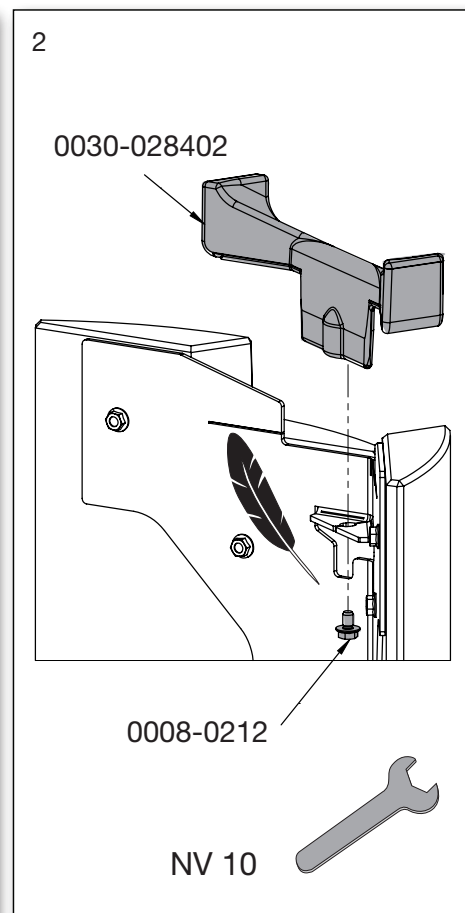
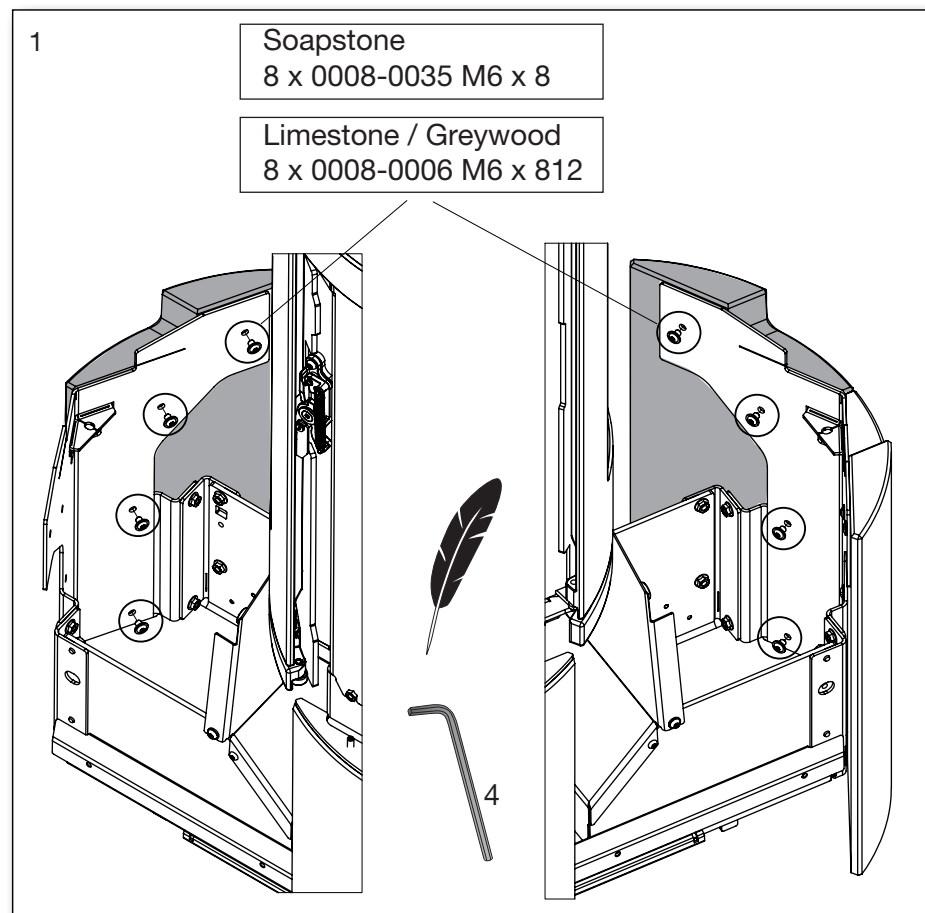

Possibilità di regolazione del cassetto

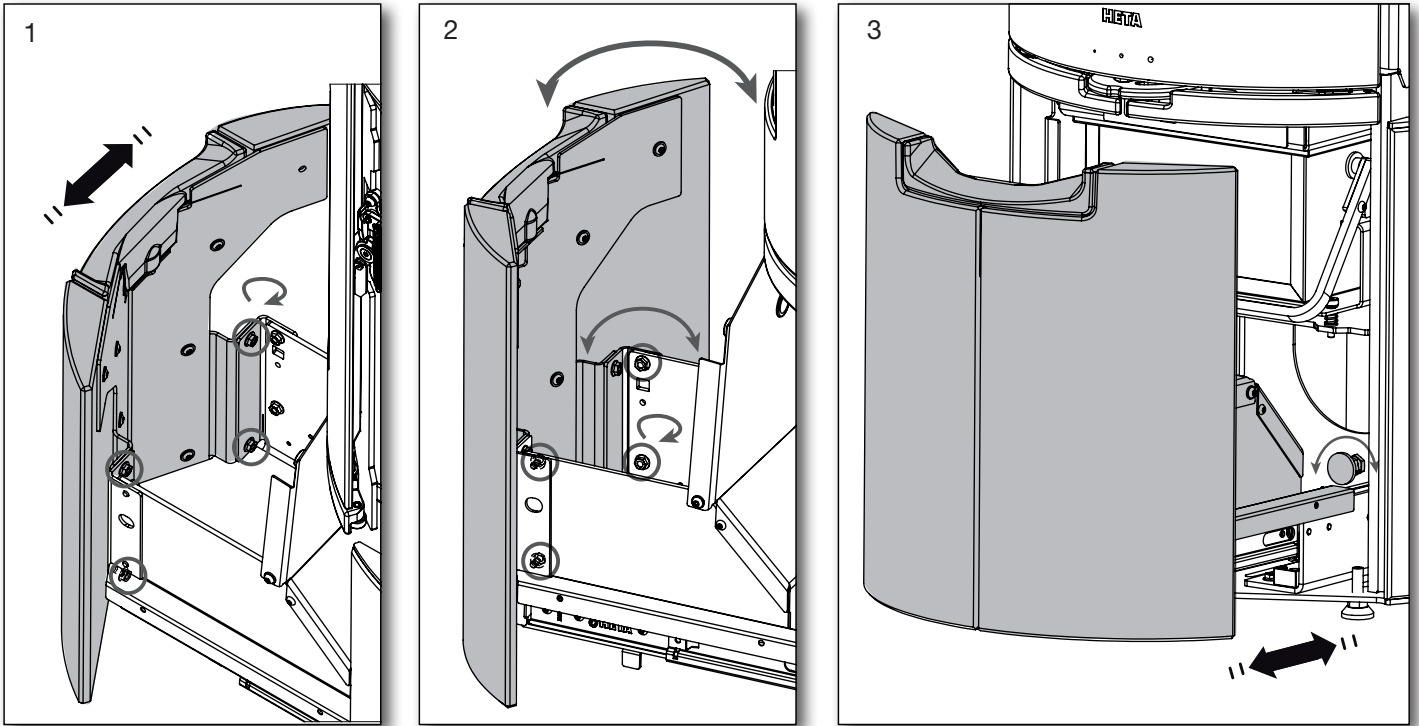

Montaggio della seconda fila di pietre

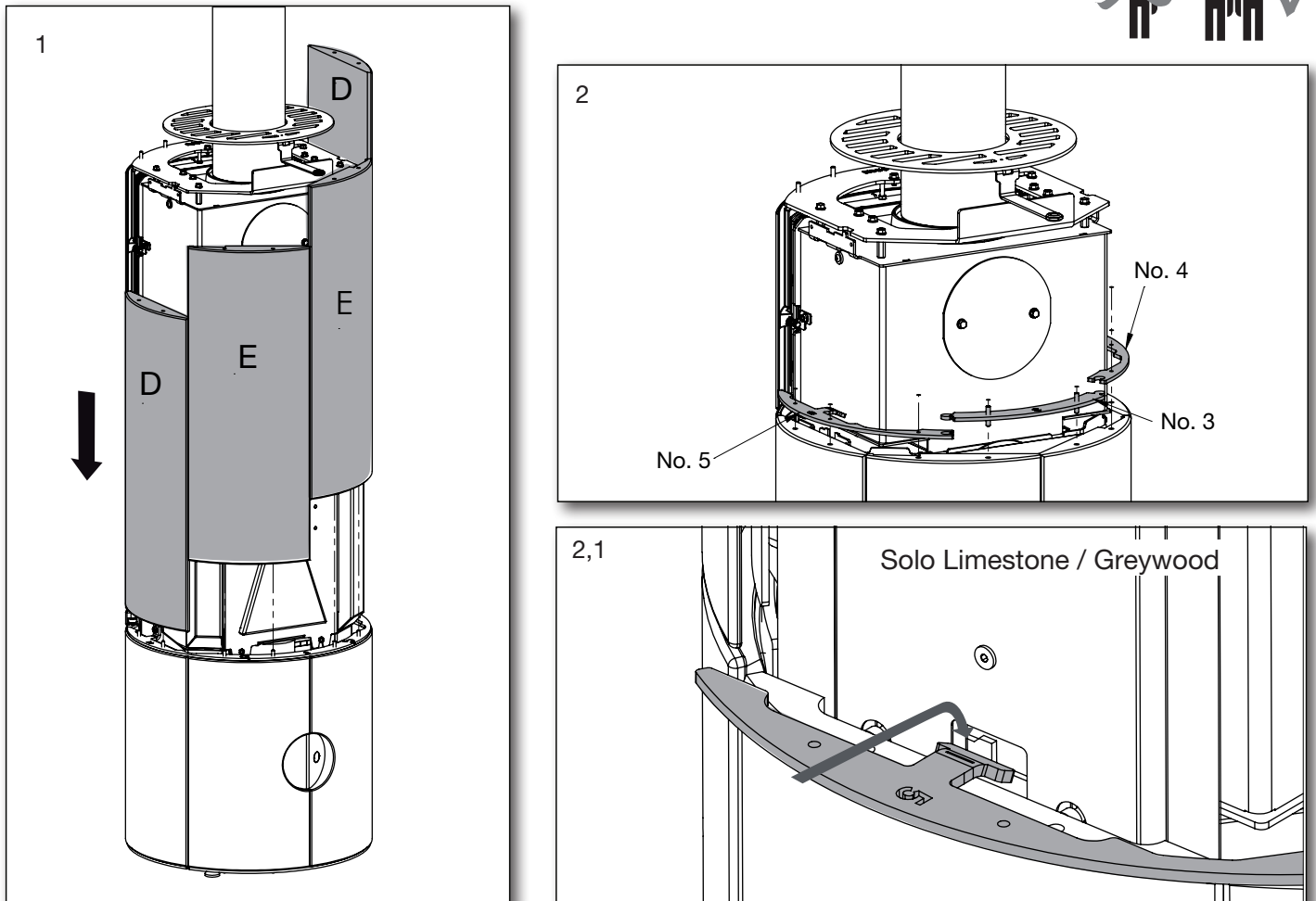

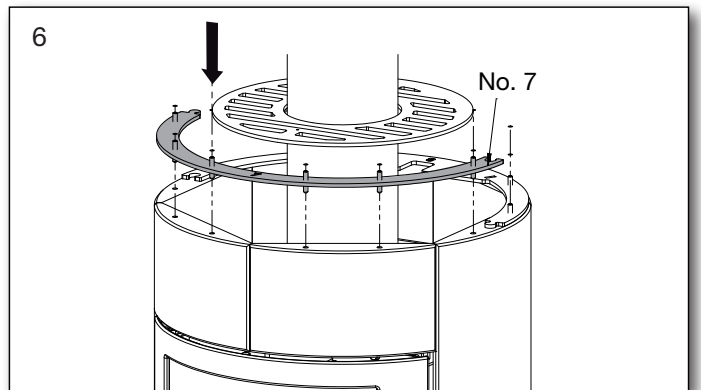
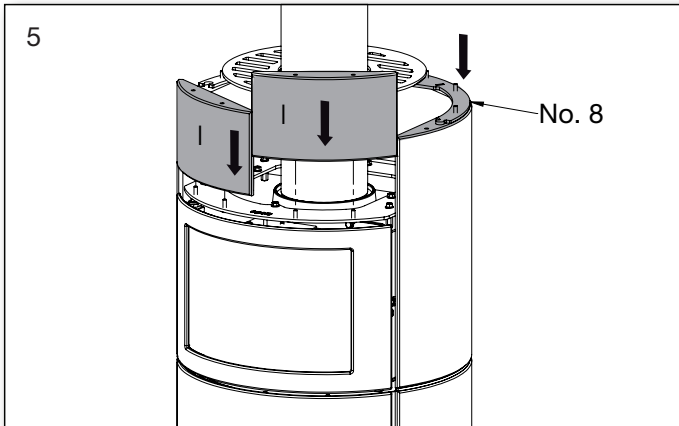
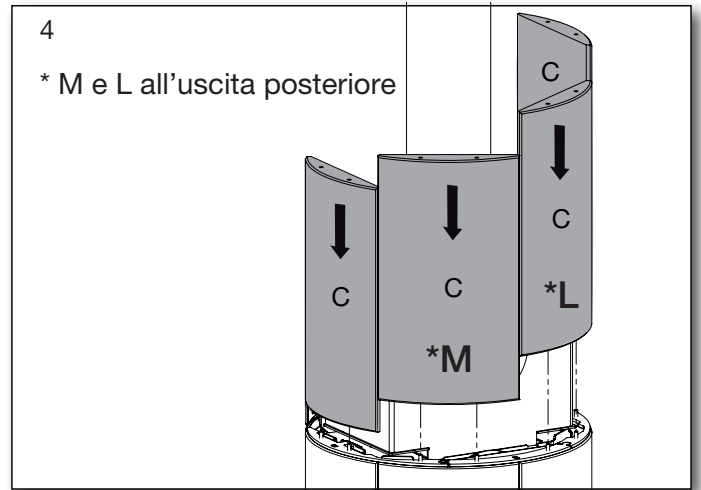
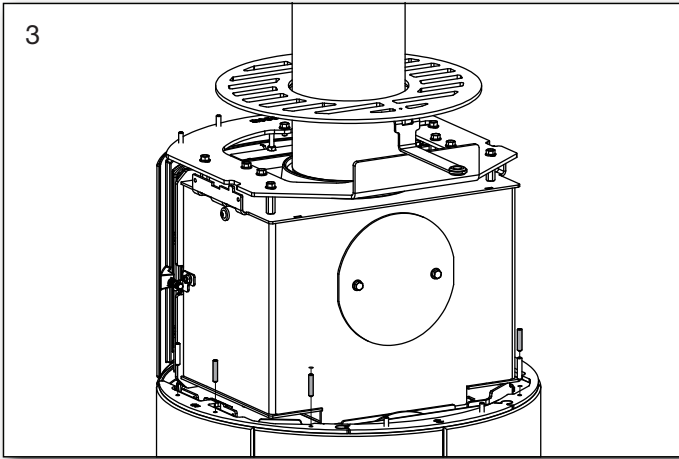

Regolazione pietra frontale

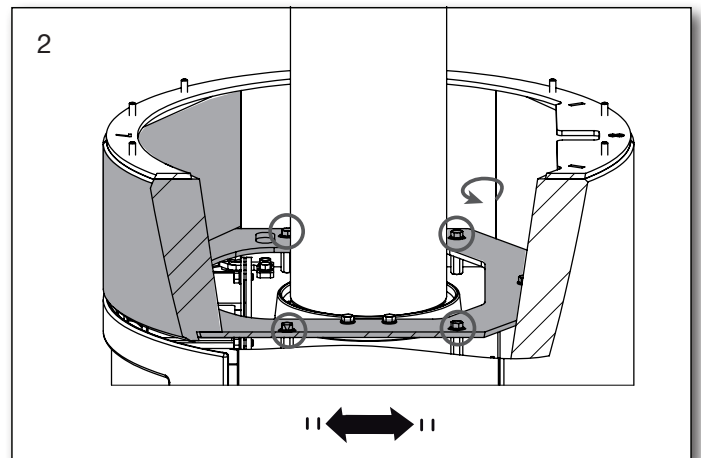
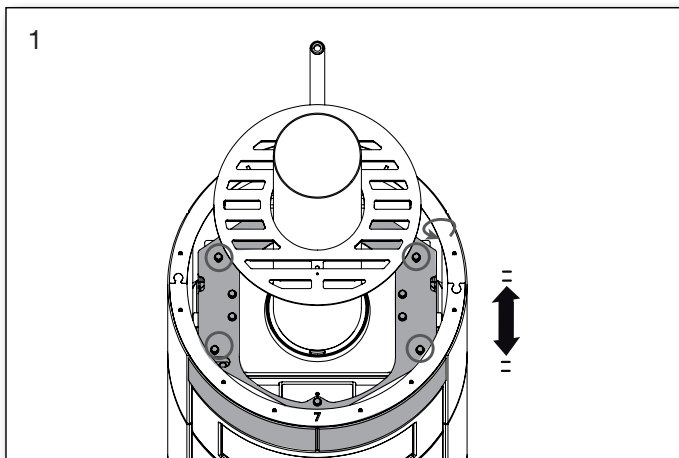

Possibile regolazione della pietra frontale

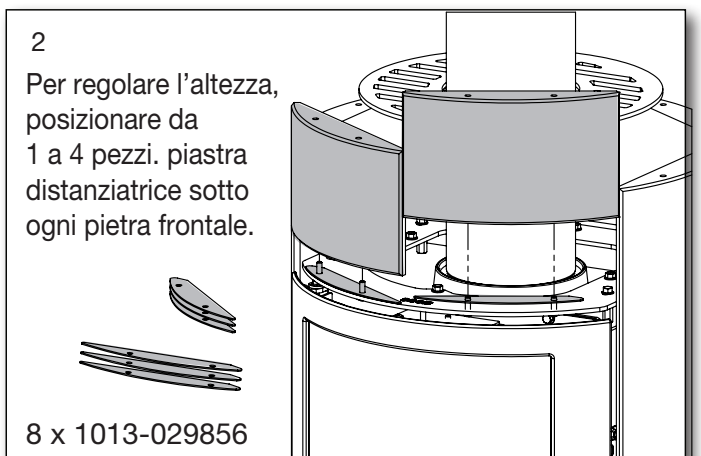
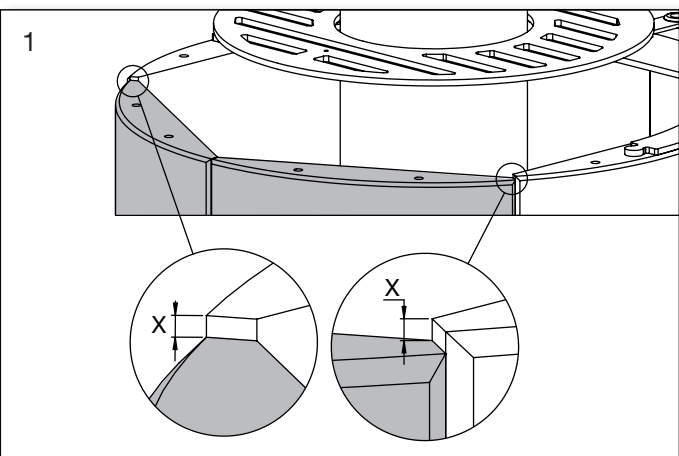

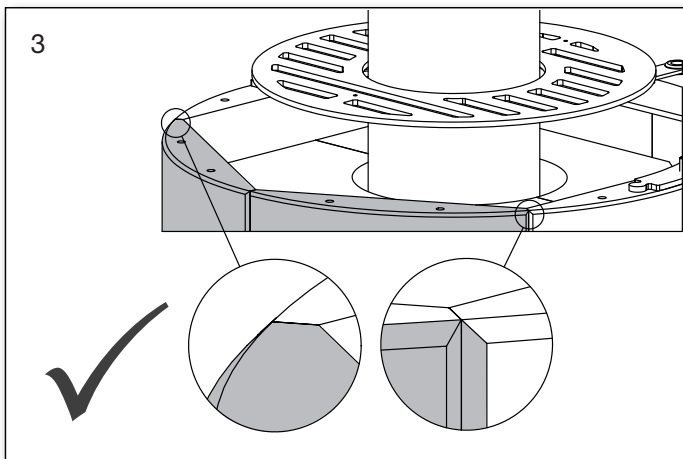

Installazione di pietre di accumulo acquistate

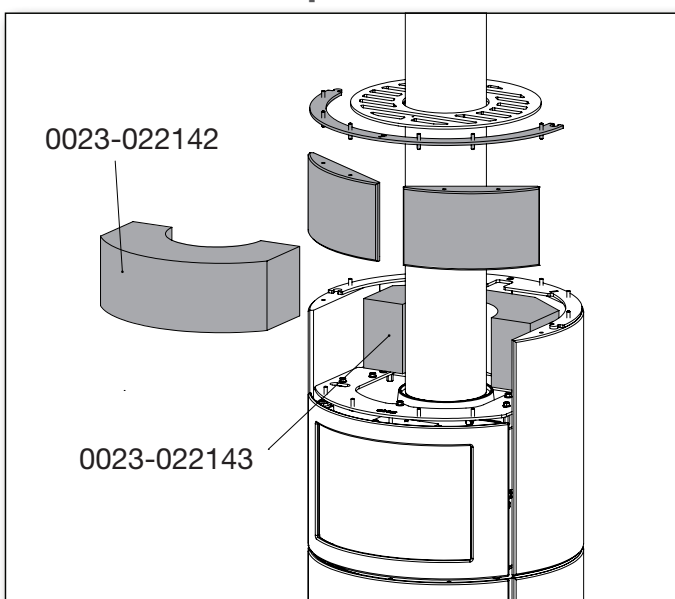

Scarico posteriore Scan-Line 920BIT

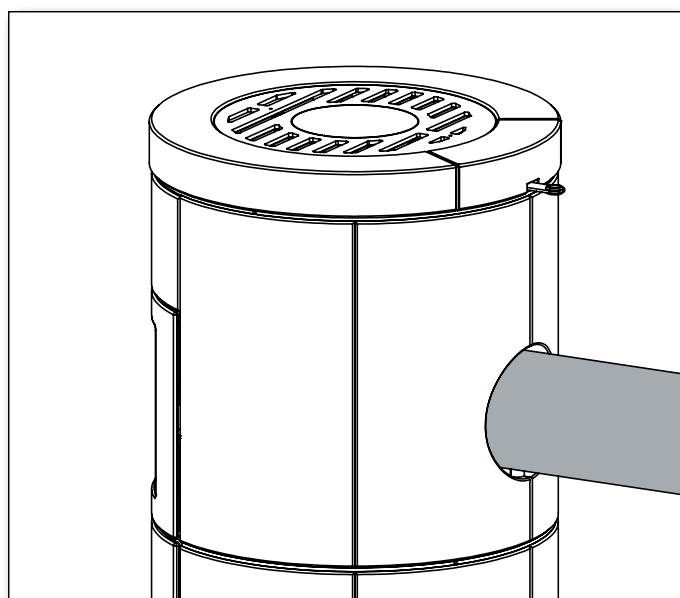

Montaggio della parte superiore

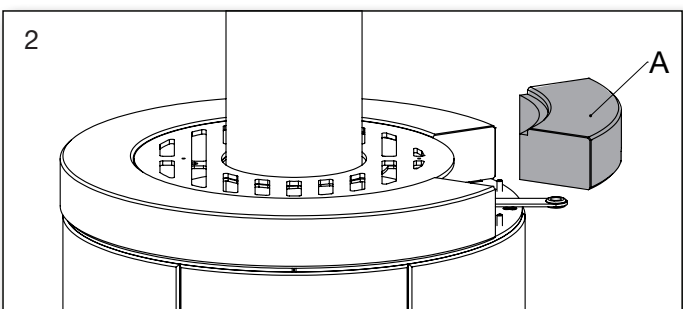
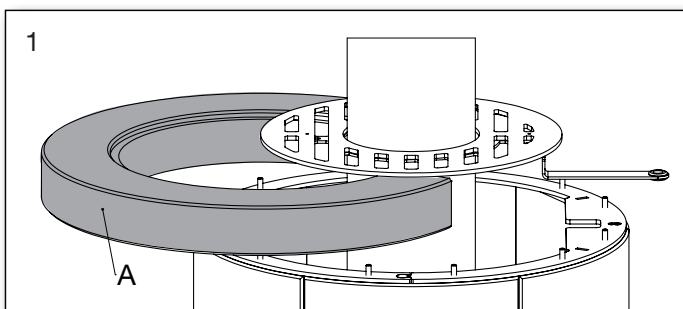

3

Informazioni
 Quando la stufa è calda, le pietre anteriori vengono sollevate e posizionate sulla parte superiore del focolare.

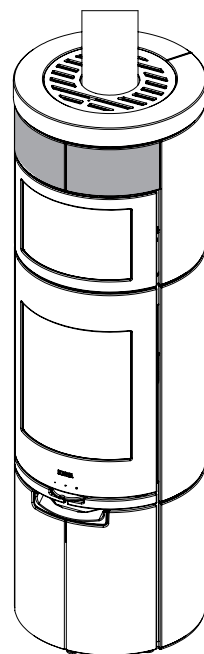

Impostazione di Scan-Line 920SIT

Assemblaggio degli anelli

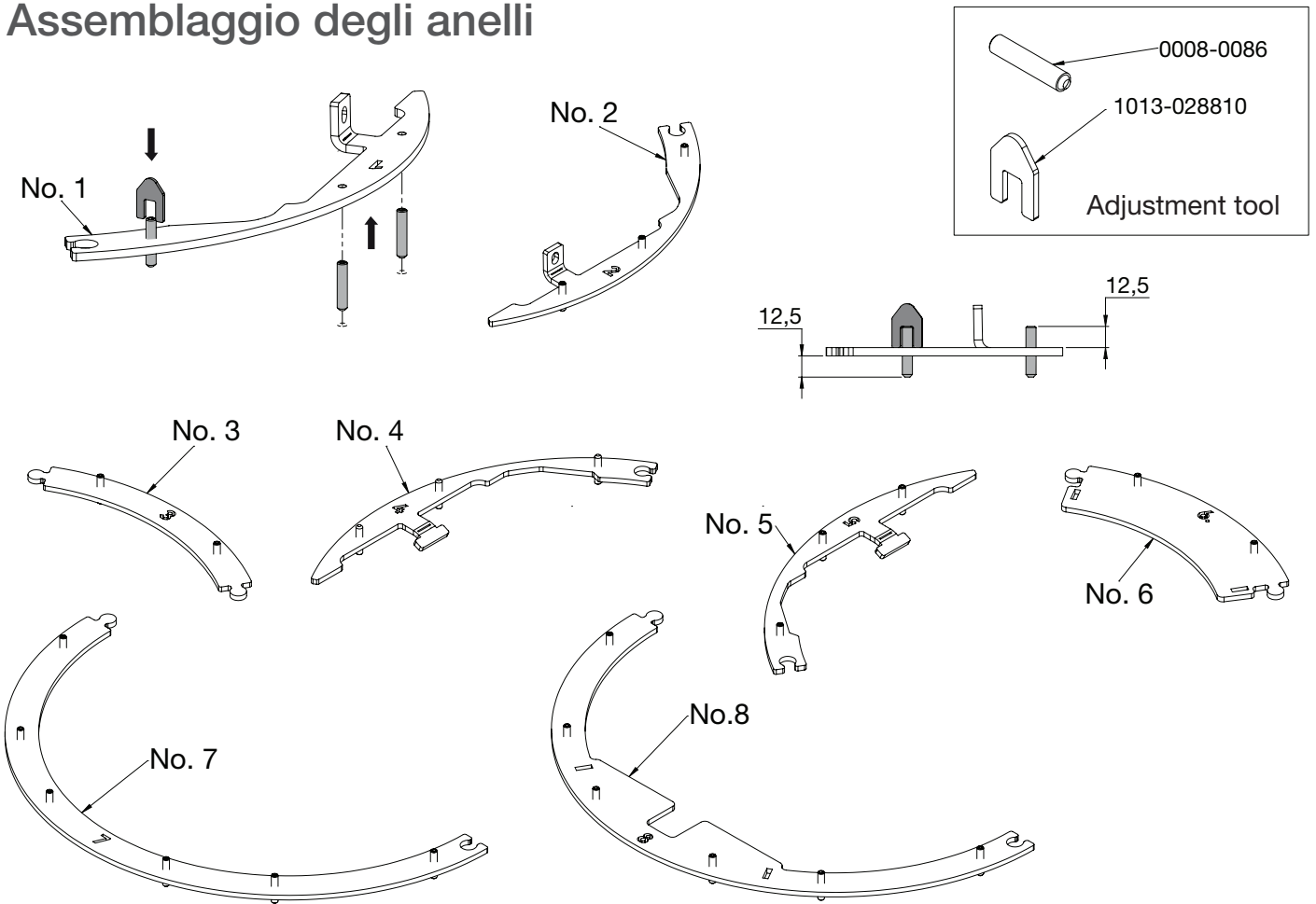

Configurazione del livello del forno

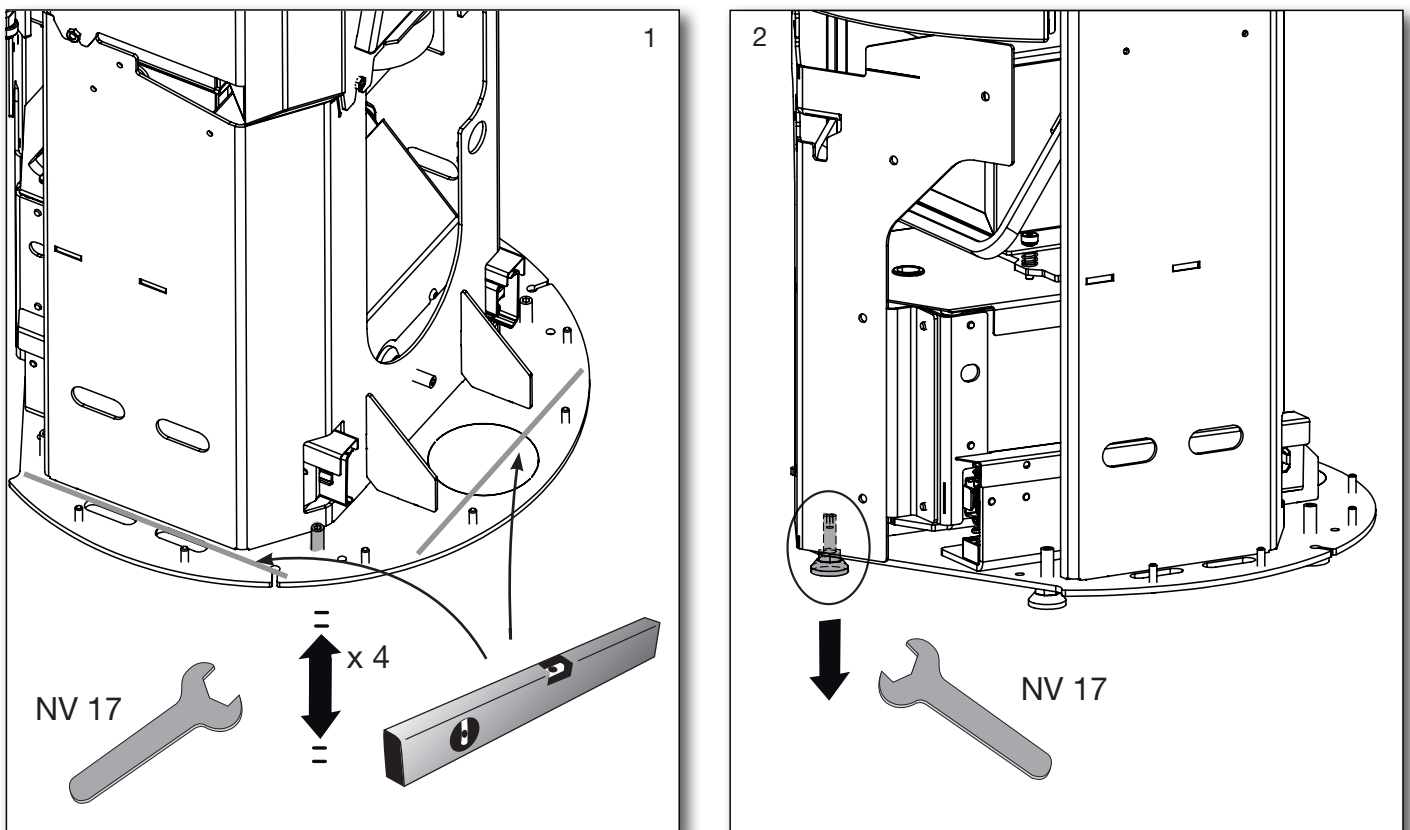

Installazione di tubi di scarico fumi - scarico superiore

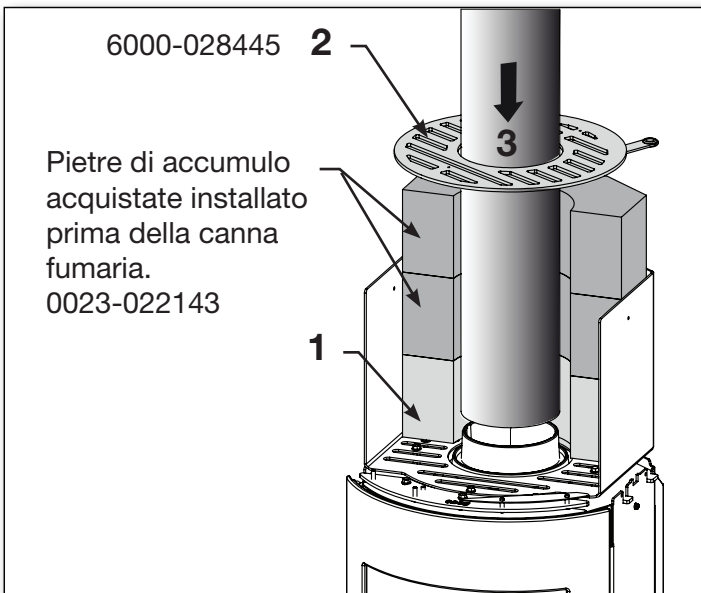

Installazione di pietre

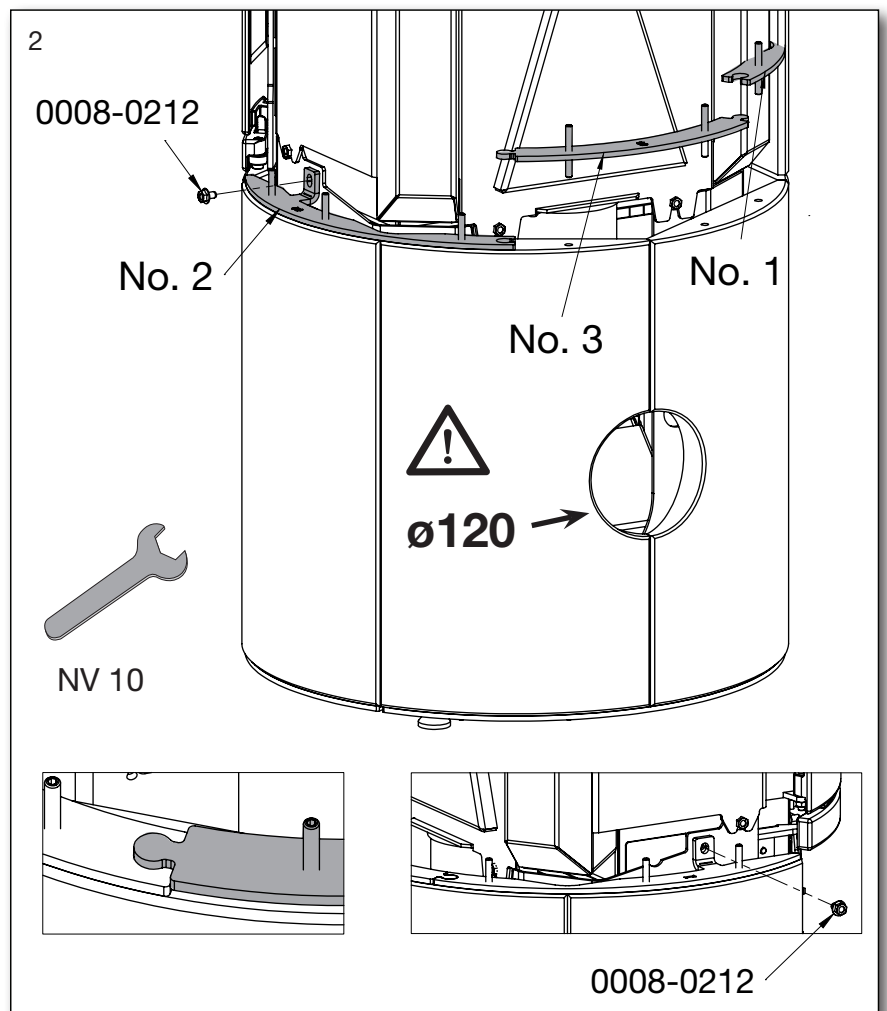
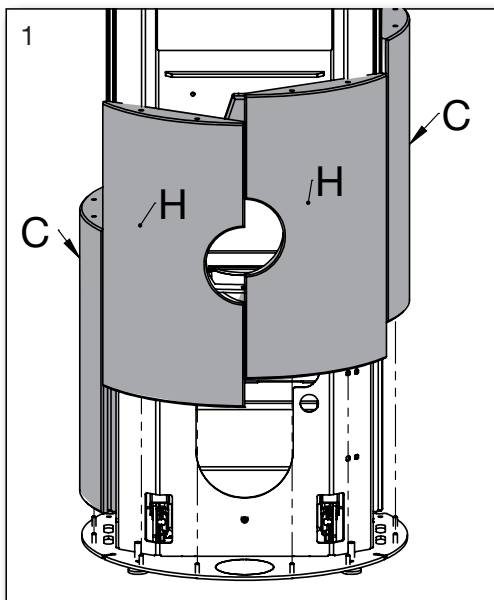
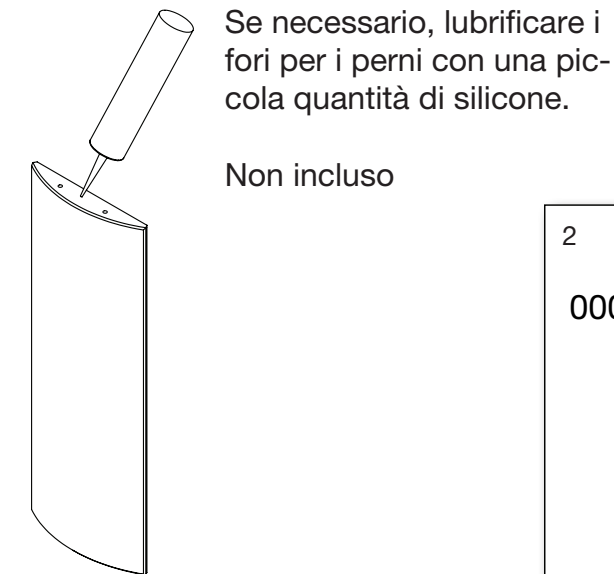

Installazione della copertura dell'aria fresca

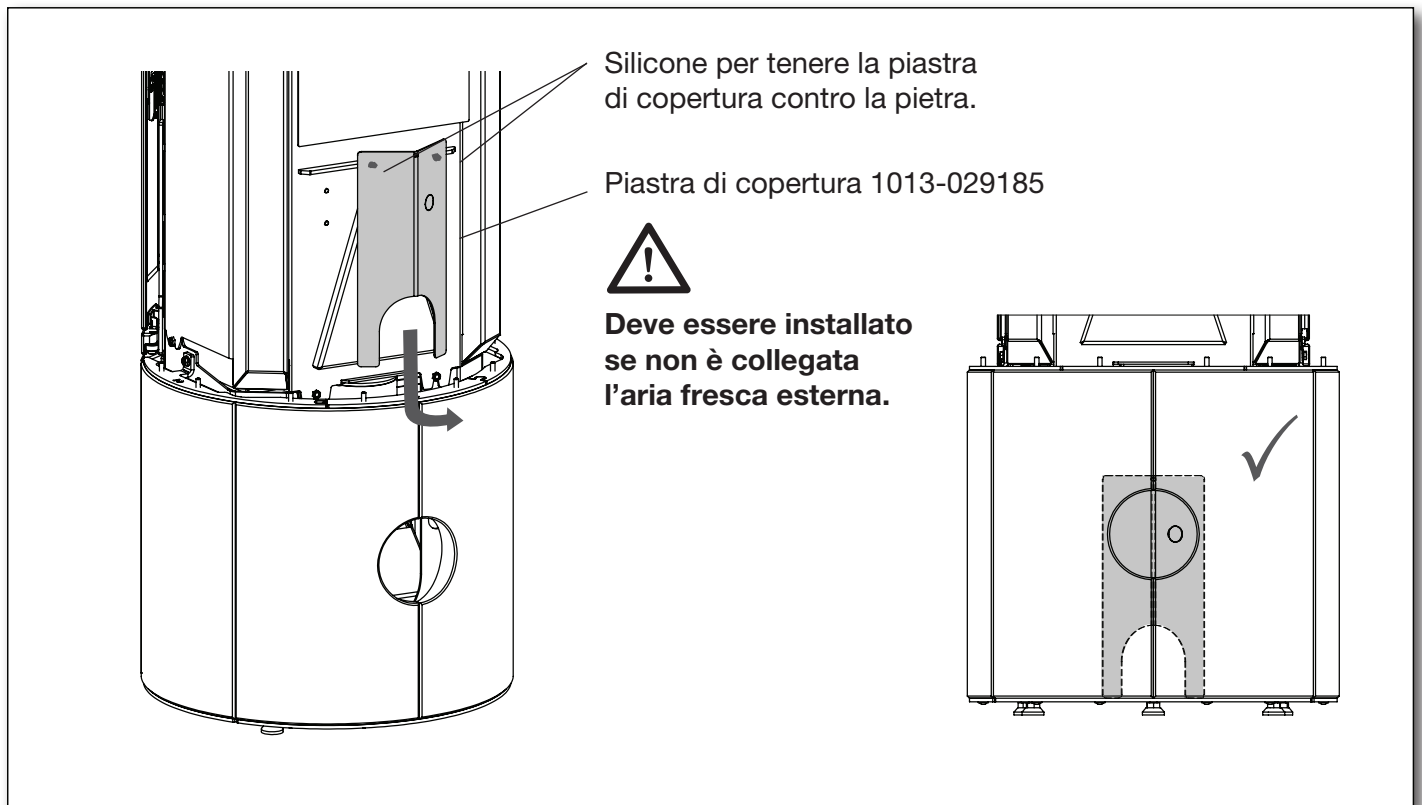

Montaggio delle pietre sul cassetto

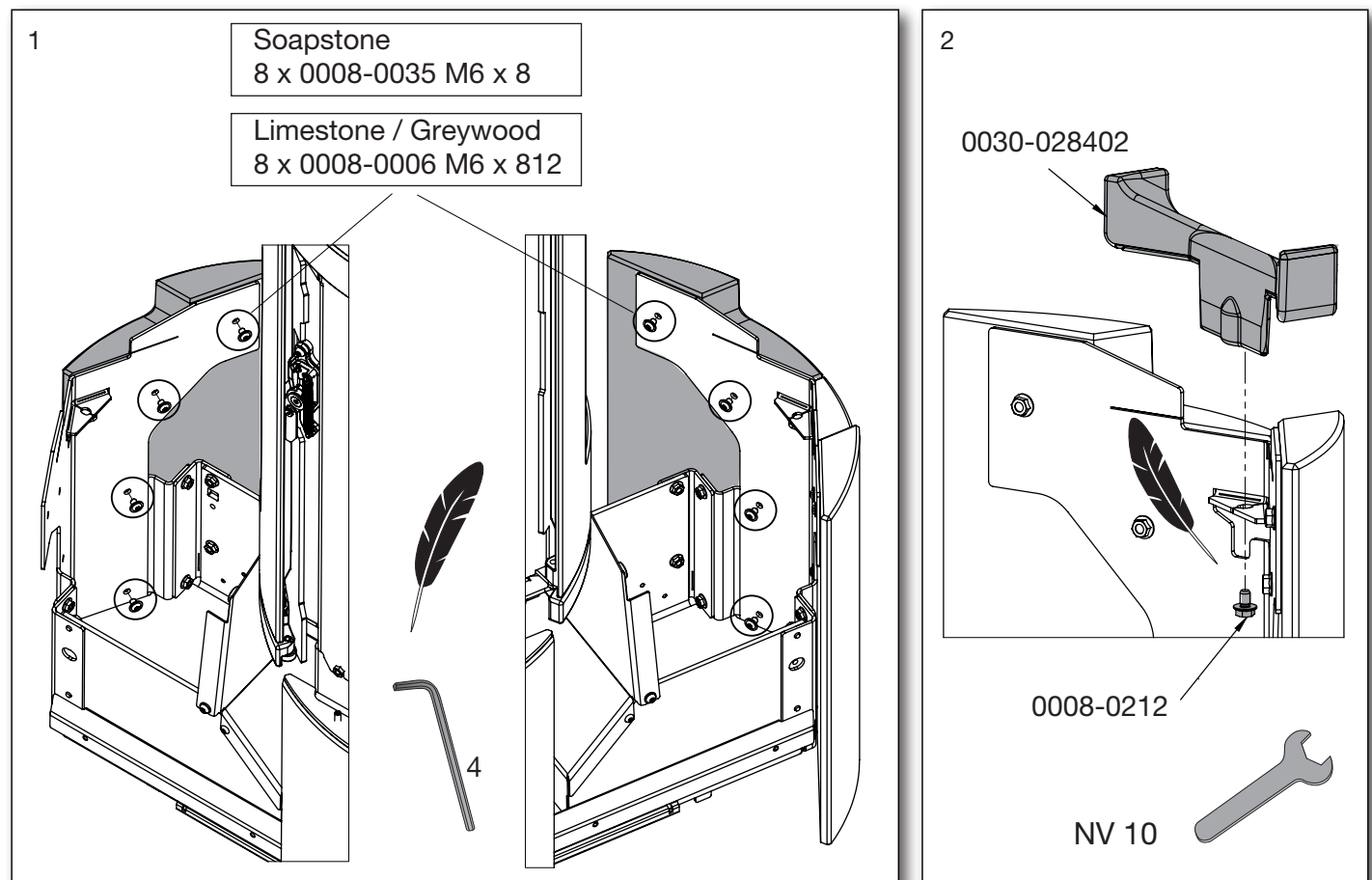

Possibilità di regolazione del cassetto

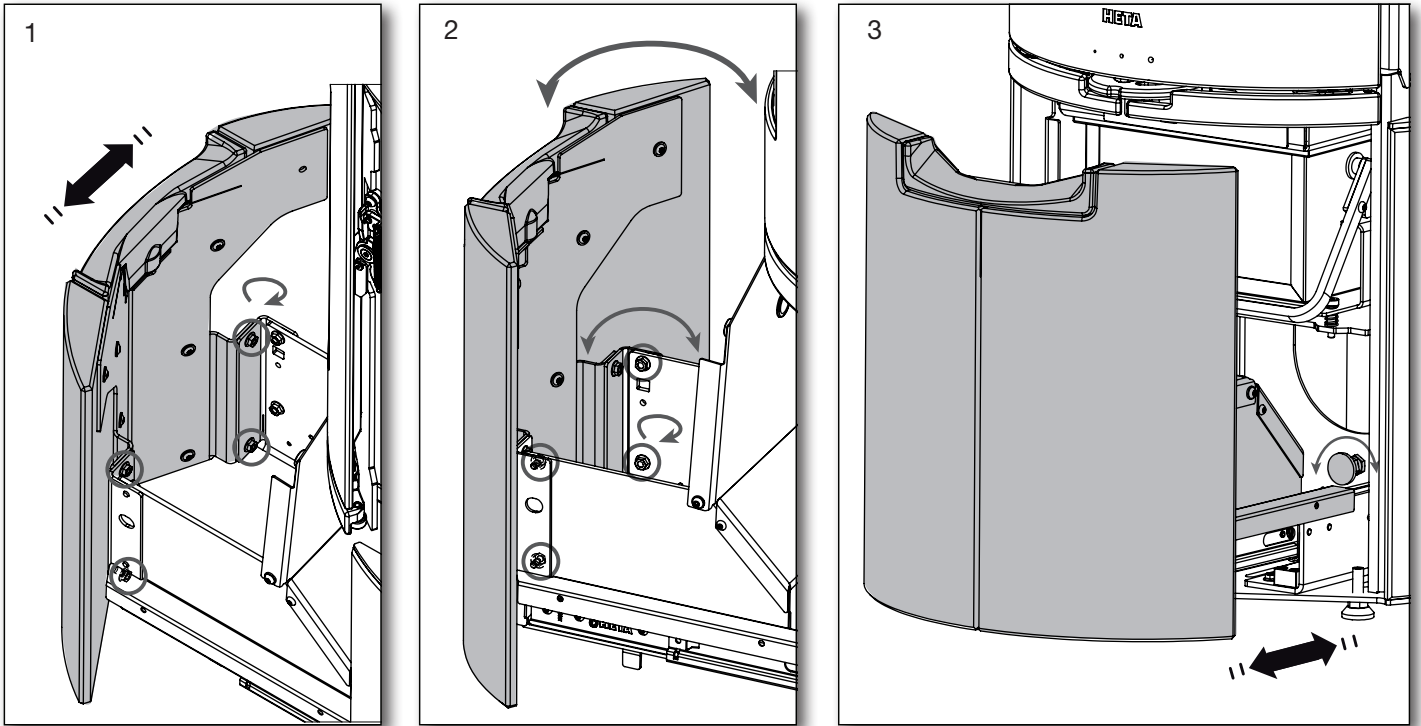

Montaggio della seconda fila di pietre

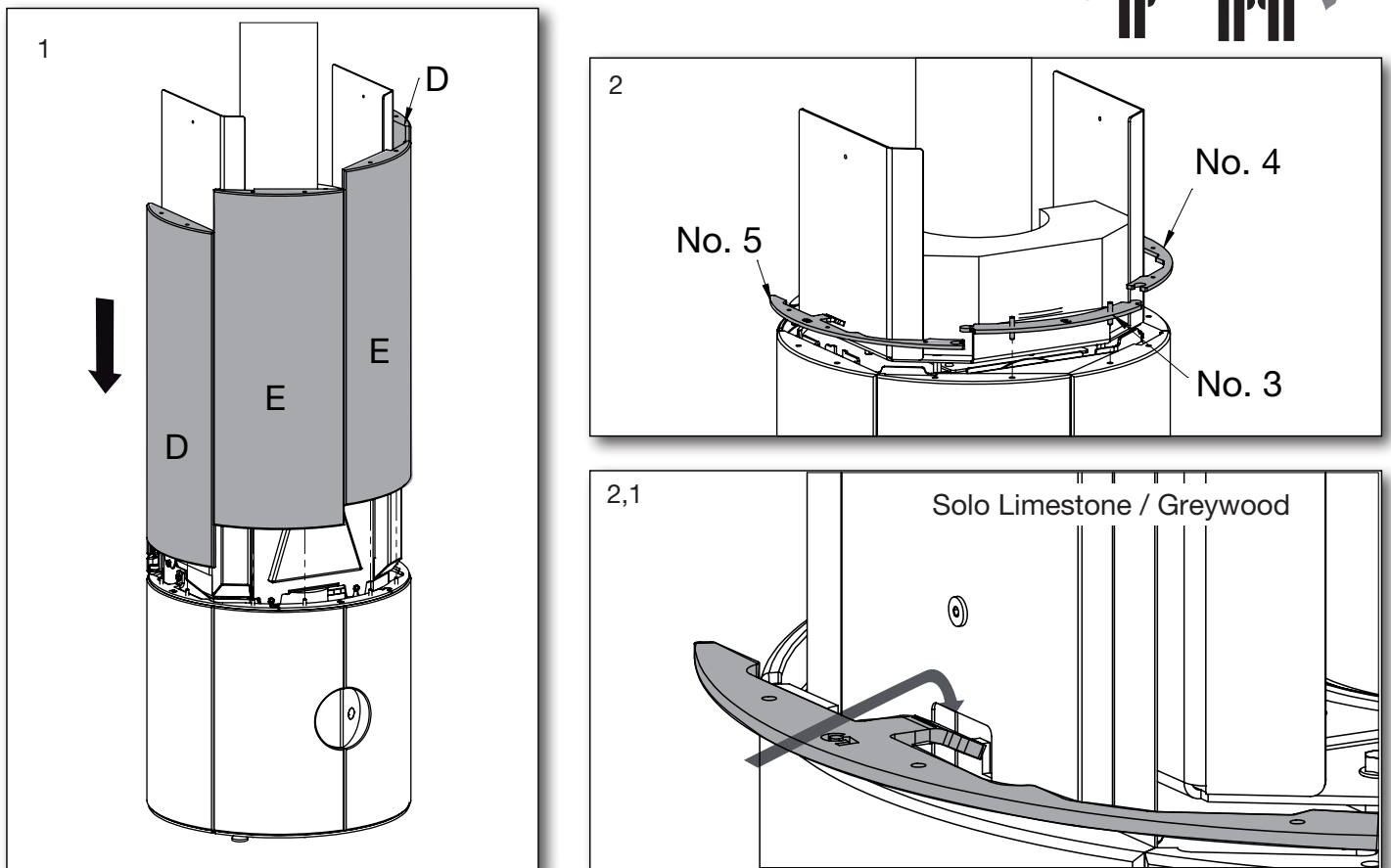

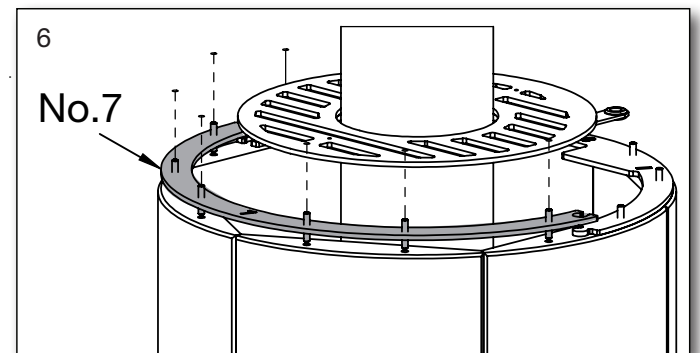
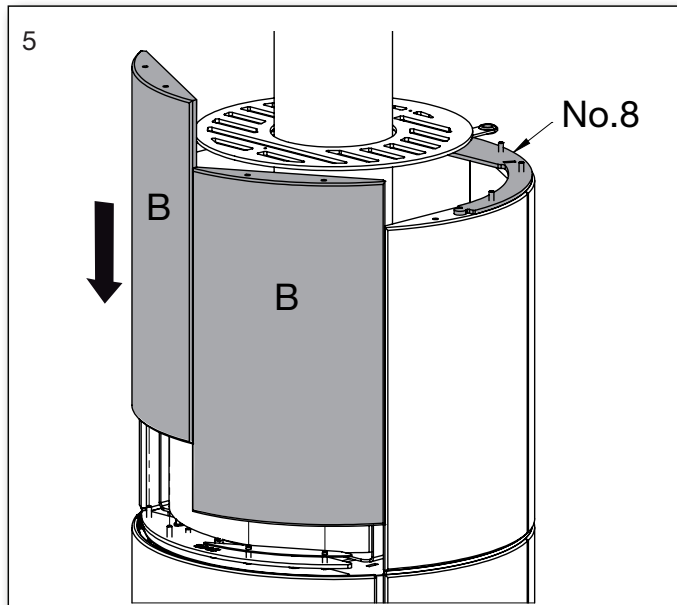
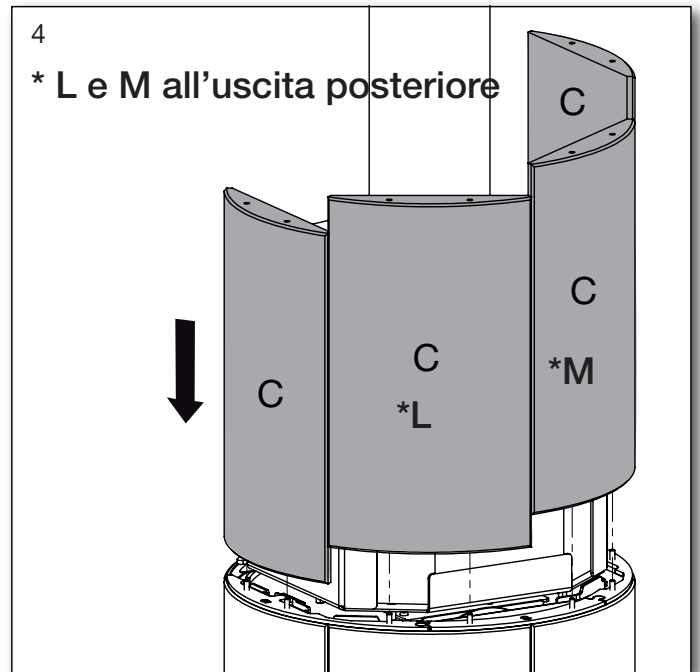
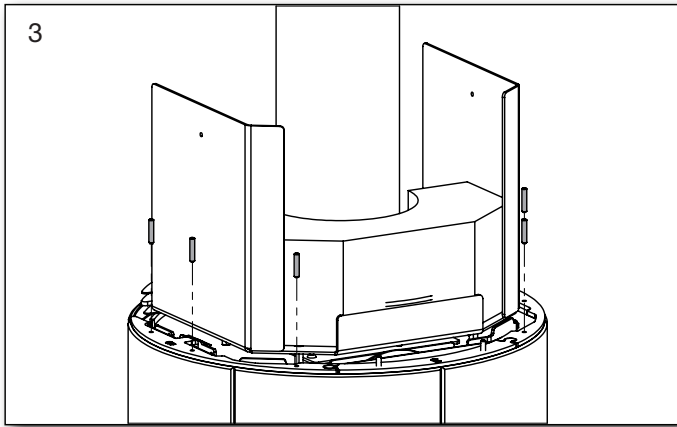

Regolazione pietra frontale

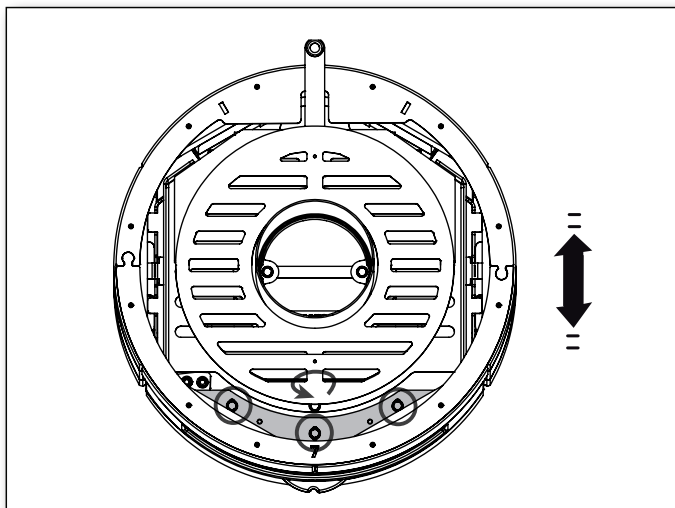

Possibile regolazione della pietra frontale

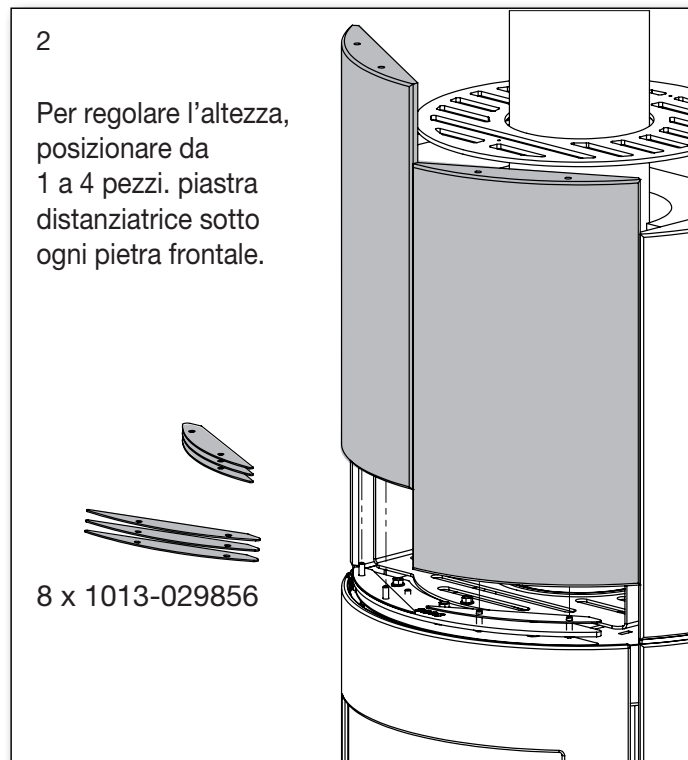
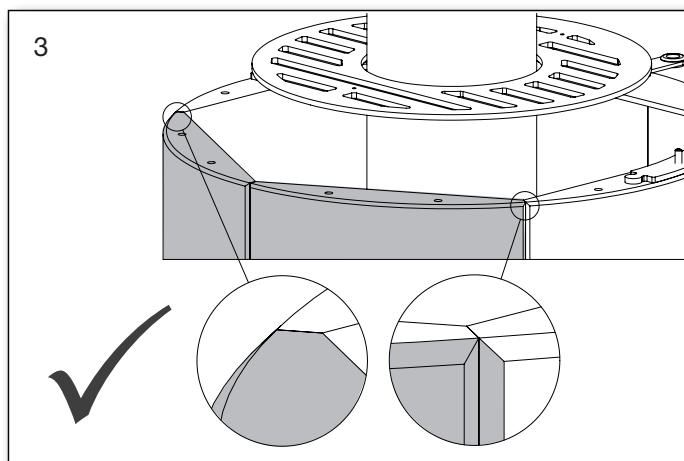
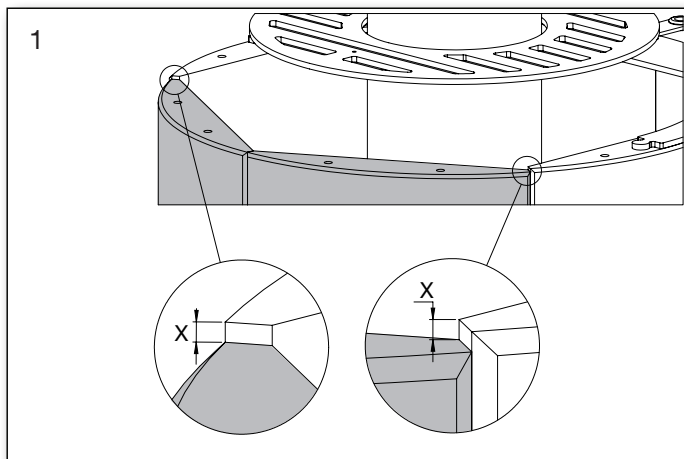

Installazione di pietre di accumulo acquistate - per scarico posteriore

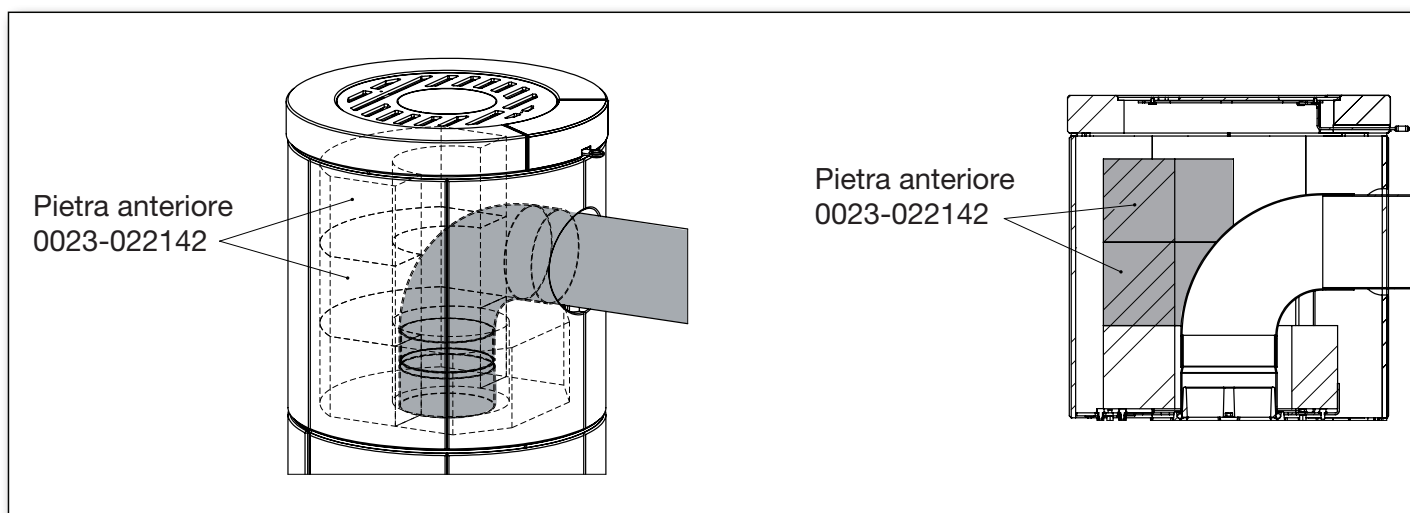

Installazione di pietre di accumulo acquistate - per scarico superiore

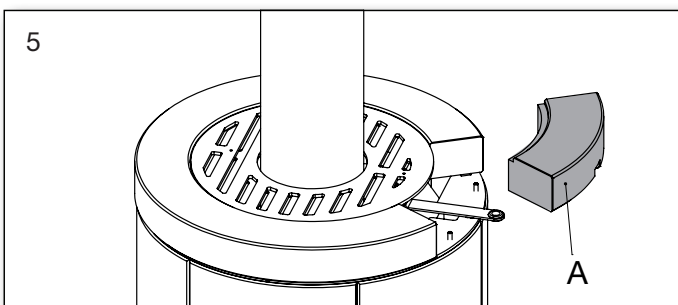
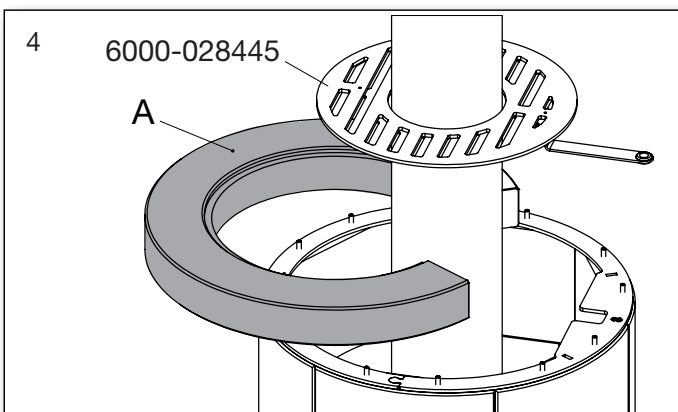
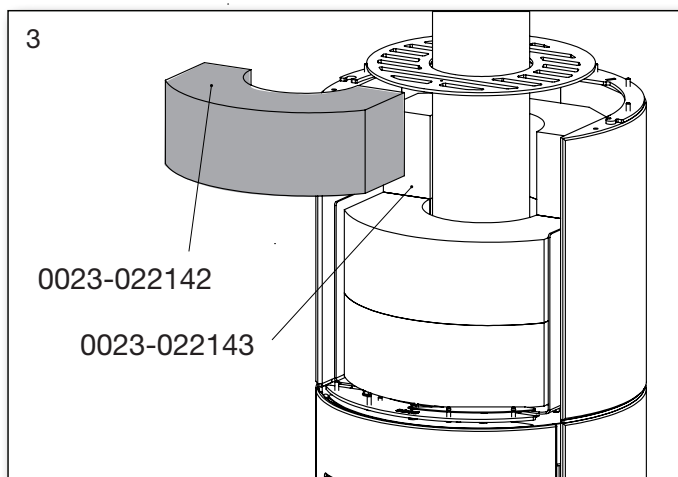
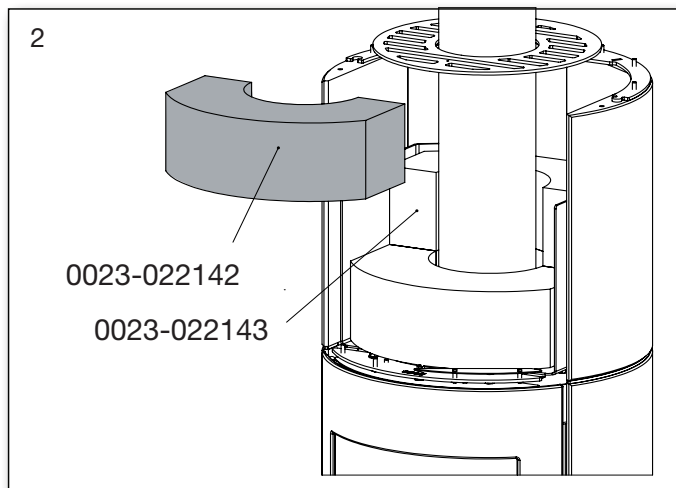
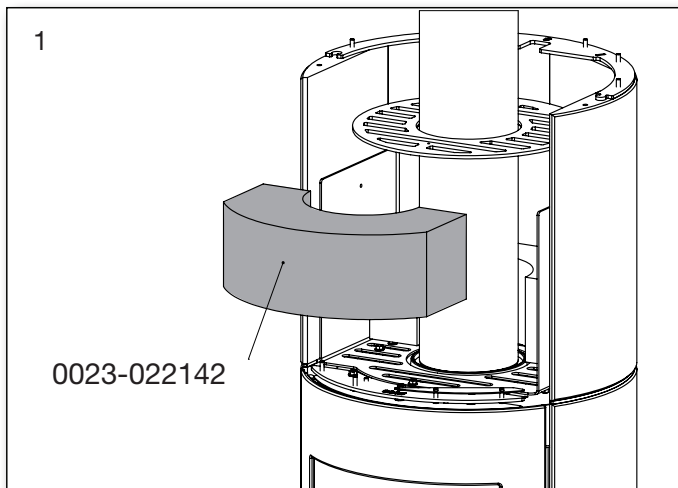

2.7 Posizione della fermata della porta

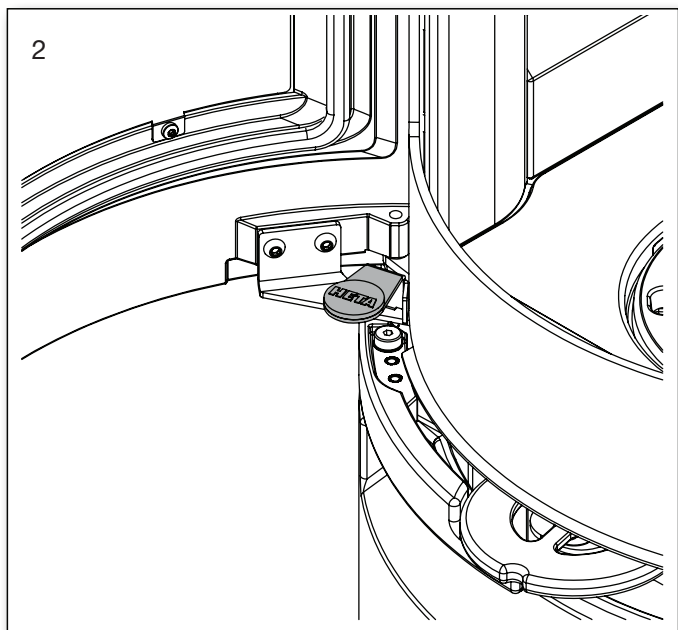
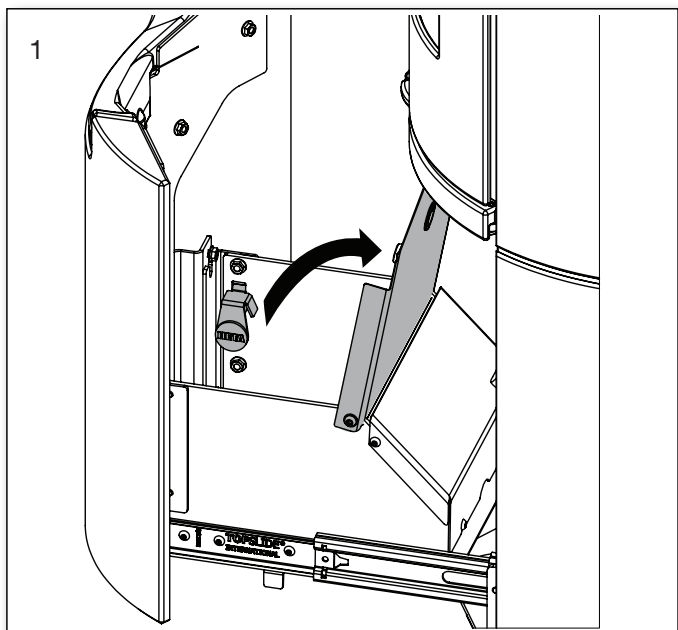

2.8 Disegno dimensionale per bocchetta d'aria esterna

L'aria esterna non è un'opzione per i modelli con colonna rotante.

Per il montaggio di una presa d'aria esterna, collegare un tubo flessibile dalla regolazione dell'aria allo scarico dell'aria dietro la stufa.

Inoltre, è possibile montare la presa d'aria esterna attraverso il fondo con un tubo flessibile.

I tubi flessibili non sono inclusi.

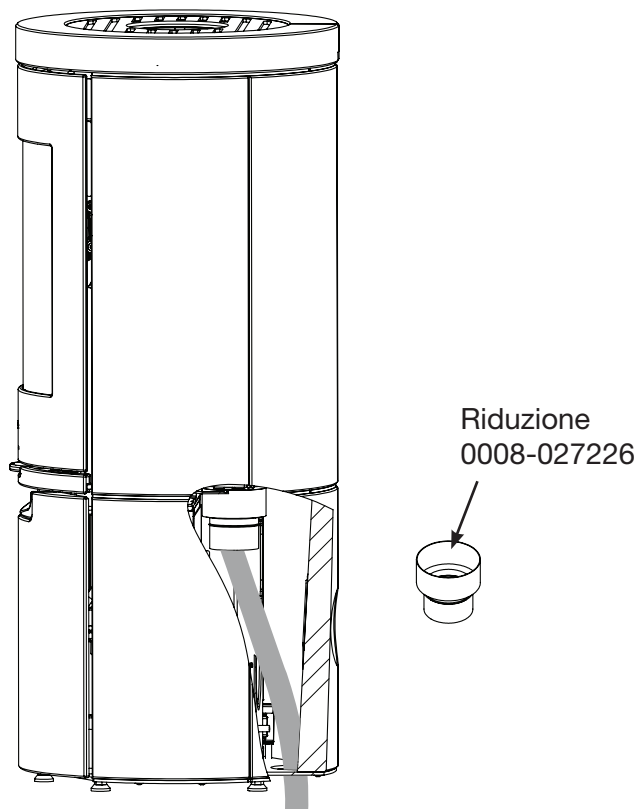
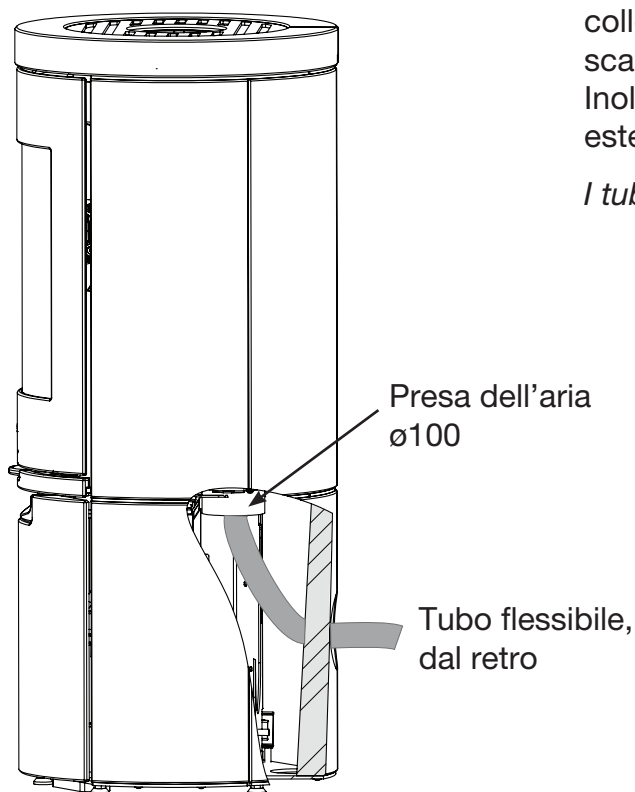

Presca d'aria esterna

Le dimensioni del tubo di apporto dell'aria dipendono dal tiraggio dell'installazione.

Heta consiglia di usare al massimo un tubo da 4 metri con 3 gomiti (90°), e un diametro minimo di 100 mm.

Tubo flessibile, dal fondo con riduzione $\varnothing 100/\varnothing 80$ mm

2.9 Misure di sicurezza per l'installazione EN 16510

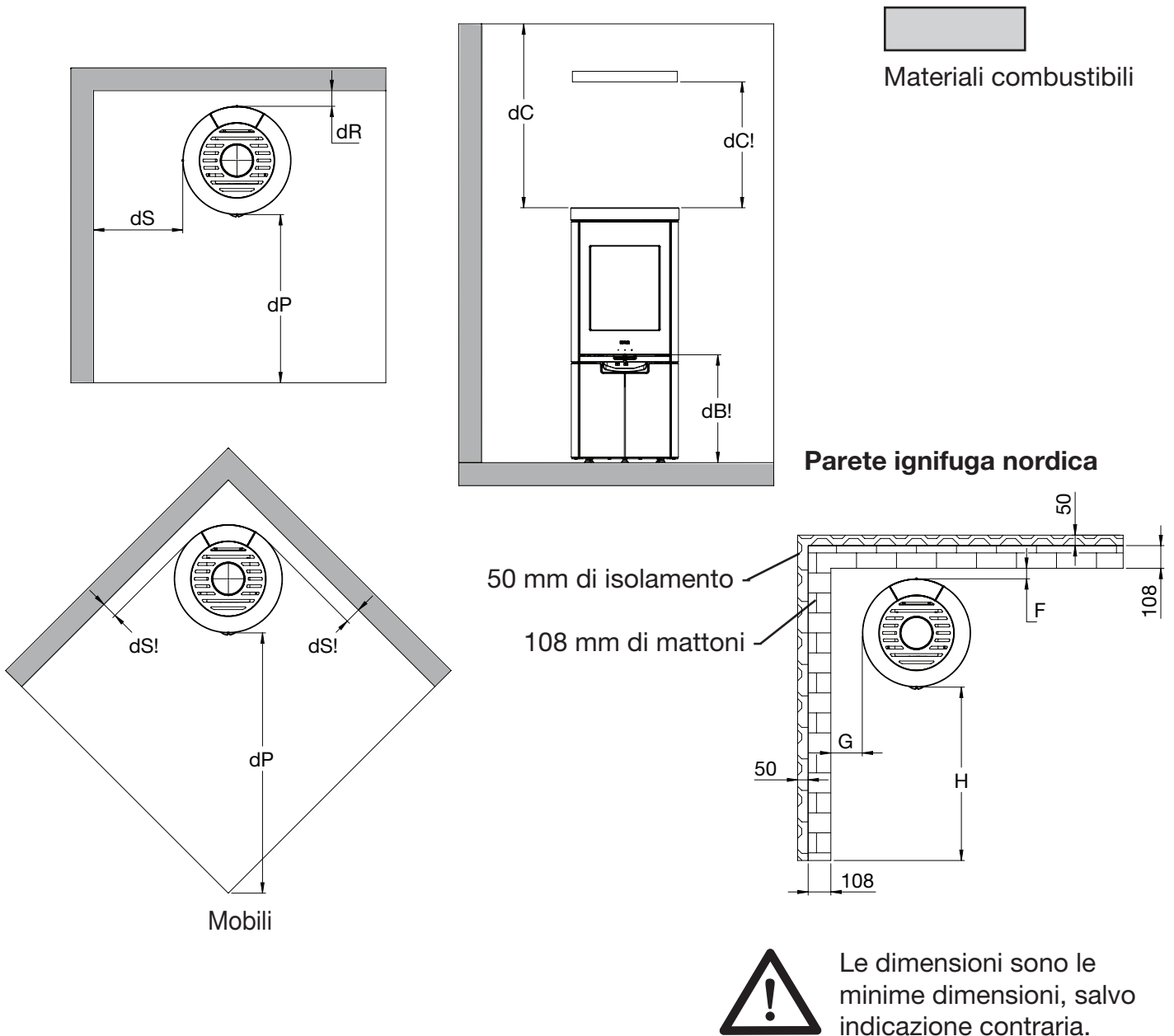

Distanze di sicurezza Scan-Line 910IT-920BIT-920SIT

Distanza dai materiali infiammabili Dimensioni minime in mm									Parete ignifuga nordica Distanza dalla parete ignifuga con mattoni da 108 mm		
dR	dS	dC!	dC	dP	dS!	dB	dB!	dF	F	G	H
Dietro la stufa. Canna fumaria isolata/non isolata	Ai lati Canna fumaria isolata/non isolata	Sopra il forno (Mensola) Canna fumaria isolata/non isolata	Sopra il forno (Soffitto) Canna fumaria isolata/non isolata	Per mobili Canna fumaria isolata/non isolata	Angolo Canna fumaria isolata/non isolata	Sotto il forno	Dal bordo della porta al pavimento	Davanti al forno paviment	Dietro la stufa Canna fumaria non isolata	Dalla porta accanto della stufa. Canna fumaria non isolata	Lunghezza della parete ignifuga davanti alla stufa
50/75	400/425	600/650	750	1000/1000	50/75	0(<65K)	525/635	0(<65K)	50	225	500

2.10 Distanze di sicurezza per la colonna rotante

Base girevole bloccata a 90° e 45° su ciascun lato

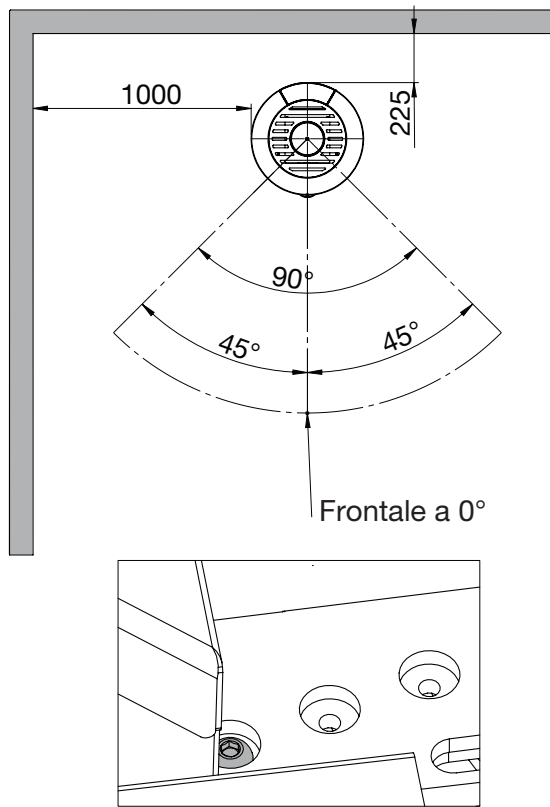

Base girevole bloccata a 120° e 60° su ciascun lato

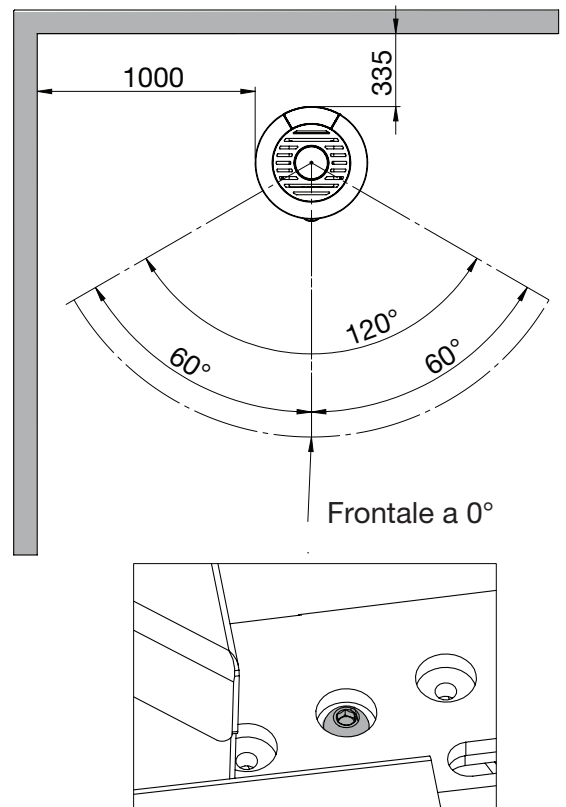

Base girevole bloccata a 180° e 90° su ciascun lato

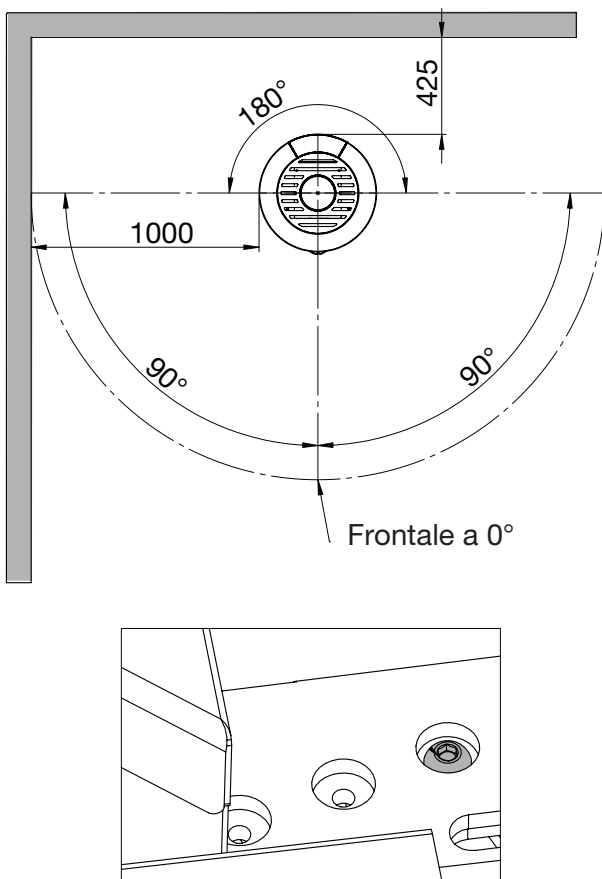

Base girevole non bloccata può ruotare di 360°

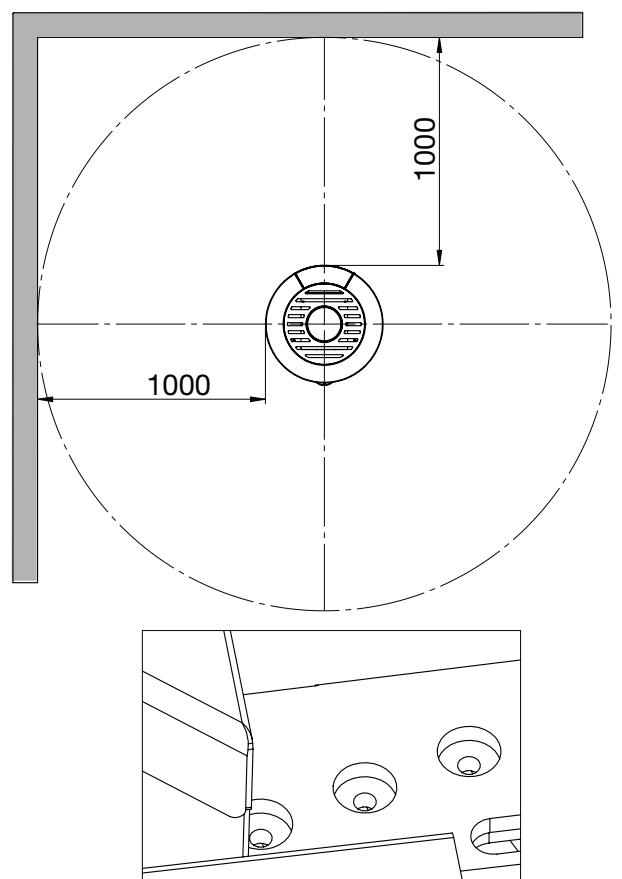

2.11 Installazione della maniglia del forno

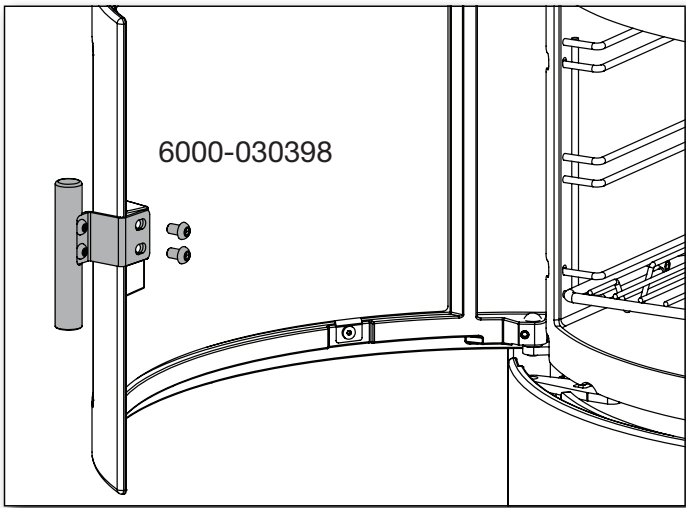

2.12 GARANZIA

Le stufe a legna Heta sono sottoposte ad un severo controllo di qualità durante la produzione e prima della consegna al rivenditore.

La durata della garanzia sul prodotto è di **5, copre** i difetti di produzione, **2 anni** sui componenti elettronici.

Inoltre, è prevista una garanzia di **3 mesi** su guarnizioni, vermiculite e vetro a partire dalla data di vendita presso il negozio. È necessario inviare foto delle parti danneggiate per la verifica.

I reclami relativi ad articoli venditi più di **3 mesi** prima, saranno valutati dal nostro team di qualità uno per uno.

Segnala tutti i reclami al tuo rivenditore o rappresentante Heta locale, che a sua volta contatterà Heta per risolvere il reclamo.

Per presentare un reclamo, bisogna fornire la data di installazione, l'immagine della targhetta prestazioni di colore argento, il modello e una descrizione del problema con le immagini.

La garanzia non copre:

- Parti soggette ad usura/parti fragili come:
- Elementi in vermiculite nella camera di combustione.
- Vetro
- Guarnizioni
- Base camera di combustione deformato o la griglia vibrante
- Deterioramento della superficie o della vernice a causa di umidità eccessiva, salinità o altri ambienti aggressivi
- Danni causati da uso improprio.
- Costi di trasporto per la riparazione in garanzia.
- Montaggio/smontaggio riparazione in garanzia.
- Eventuali danni secondari della stufa o dei suoi ambienti dovuti a negligenza di eventuali danni iniziali, indipendentemente dal fatto che questo danno sia coperto o meno dalla garanzia del produttore.

Avvertenza:



L'installazione inadeguata, la modifica non autorizzata della stufa o l'utilizzo di parti non originali fanno decadere la garanzia.



Ecodesign

EU-Dichiarazione di conformità

DoC Scan-Line 910-920B-920S 2409-2019

(Conto Termico 3.0)

Scheda prodotto

Certificato no. 2409 IT

Produttore:	Heta A/S
Indirizzo	Jupitervej 22, DK 7620 Lemvig
E-mail	heta@heta.dk
Homepage	www.hetaheating.it
Telefono	+ 45 9663 0600



Modello	Scan-Line 910IT, 920ITB, 920ITS serie
---------	---------------------------------------

La dichiarazione per le serie è conforme a:		
Normativa di armonizzazione dell'UE pertinente		
DIR 2009/125/EF		
REG (EU) 2015/1185	REG (EU) 2015/1186	
REG (EU) 2017/1369	REG (EU) 305/2011	
Le norme armonizzate pertinenti		
EN 16510-1-2022 EN 16510-2-1-2022		

Caratteristiche quando l'apparecchio è in funzione unicamente con il combustibile preferito		
Potenza termica		
Voce	Simbolo	Valore / Unità di misura
Potenza termica nominale	P_{nom}	7,3 kW
Potenza termica minima	P_{min}	
Efficienza utile (NCV ricevuto)		
Efficienza utile alla potenza termica nominale	$\eta_{th, nom}$	(α)86%
Efficienza utile alla potenza termica minima	$\eta_{th, min}$	
Consumo ausiliario di energia elettrica		
Alla potenza termica nominale	$e_{l, max}$	- kW
Alla potenza termica minima	$e_{l, min}$	- kW
In modo stand-by	$e_{l, SB}$	- kW

Tipo di potenza termica/controllo della temperatura ambiente	
potenza termica a fase unica senza controllo della temperatura ambiente	si
due o più fasi manuali senza controllo della temperatura ambiente	no
con controllo della temperatura ambiente tramite termostato meccanico	no
con controllo elettronico della temperatura ambiente	no
con controllo elettronico della temperatura ambiente e temporizzatore giornaliero	no
con controllo elettronico della temperatura ambiente e temporizzatore settimanale	no

Altre opzioni di controllo	
controllo della temperatura ambiente con rilevamento di presenza	no
controllo della temperatura ambiente con rilevamento di finestre aperte	no
con opzione di controllo a distanza	no

Numero di serie relativo per la valutazione e la verifica della costanza delle prestazioni	
Danish Technological Institute, DK 8000 Århus C No. 1235 Report no. 300-ELAB-2409-EN IT	

Combustibile	Combustibile preferito	Altri combustibili idonei
Ceppi di legno con tenore di umidità $\leq 25\%$	si	no
Legno compresso con tenore di umidità $< 12\%$	no	si
Altra biomassa legnosa	no	no
Biomassa non legnosa	no	no
Antracite e carbone secco	no	no
Coke metallurgico	no	no
Coke a bassa temperatura	no	no
Carbone bituminoso	no	no
Mattonelle di lignite	no	no
Mattonelle di torba	no	no
Mattonelle di miscela di combustibile fossile	no	no
Mattonelle di miscela di biomassa e combustibile fossile	no	no
Altra miscela di biomassa e combustibile solido	no	no

Emissioni a potenza termica nominale	η_s %	mg/Nm ³ (13 % O ₂)			
		PM	OGC	CO	NO _x
	≥ 65	≤ 40	≤ 120	≤ 1500	≤ 200
76	10	11	375	96	

Documentazione tecnica	
Funzione di riscaldamento indiretto	no
Resa termica diretta	7,3 kW
Indice di efficienza energetica EEI	EEI 115
Temperatura del gas di combustione all'uscita di calore nominale	T 239°C
Classe di efficienza energetica	

Sicurezza antincendio	
Reazione al fuoco	A1
Prova di sicurezza antincendio in relazione alla combustione del legno	Approvata
Distanza dai materiali combustibili Retro (dR)	Distanza minima in mm 50/75 #
Distanze laterali dai materiali combustibili (dS)	400/425 #
Distanza dai mobili (dP)	1000

Consultare le istruzioni relative agli spazi liberi per l'installazione della base rotante.

(α A condizione che venga installato con canna fumaria a parete singola da 1250 mm)

Firmato per conto del costruttore di: 27.03.2026



La firma dello spazzacamino Data _____

Firma _____

